

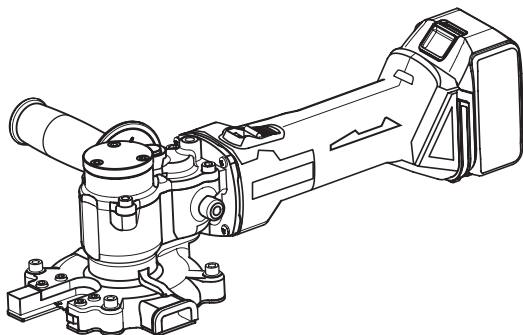

EN	Cordless Steel Rod Cutter	INSTRUCTION MANUAL	4
RO	Mașină de tăiat bare fără fir	MANUAL DE INSTRUCȚIUNI	13
UK	Бездротовий різак для арматури	ІНСТРУКЦІЯ З ЕКСПЛУАТАЦІЇ	24
DE	Akku-Moniereisenschneider	BETRIEBSANLEITUNG	35
PL	Akumulatorowy Przecinak Do Prętów	INSTRUKCJA OBSŁUGI	47
HU	Vezeték nélküli acélcső vágó	HASZNÁLATI KÉZIKÖNYV	59
SK	Akumulátorová rezačka na oceľové tyče	NÁVOD NA OBSLUHU	70
CS	Akumulátorová řezačka ocelových tyčí	NÁVOD K OBSLUZE	81
RU	Аккумуляторные гидравлические ножницы	РУКОВОДСТВО ПО ЭКСПЛУАТАЦИИ	91
SL	Brezžični rezalnik za jeklene drogove	NAVODILA ZA UPORABO	103
SQ	Prerës me bateri për shufra çeliku	MANUALI I PËRDORIMIT	113
BG	Безжична резачка за стоманени пръти	РЪКОВОДСТВО ЗА ЕКСПЛОАТАЦИЯ	123
HR	Akumulatorski rezač za čelične šipke	PRIRUČNIK S UPUTAMA	134
MK	Безжична резачка за челични прачки	УПАТСТВО ЗА УПОТРЕБА	144
SR	Бежични секач за челичне шипке	УПУТСТВО ЗА УПОТРЕБУ	155

DSC250

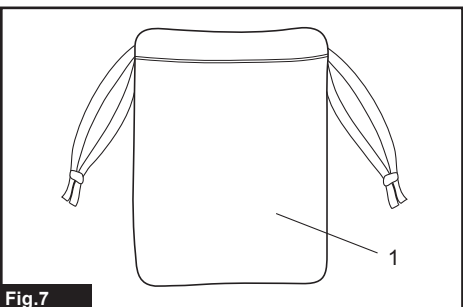

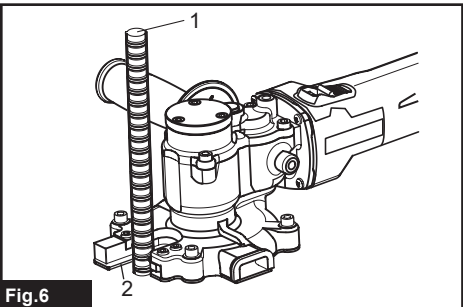
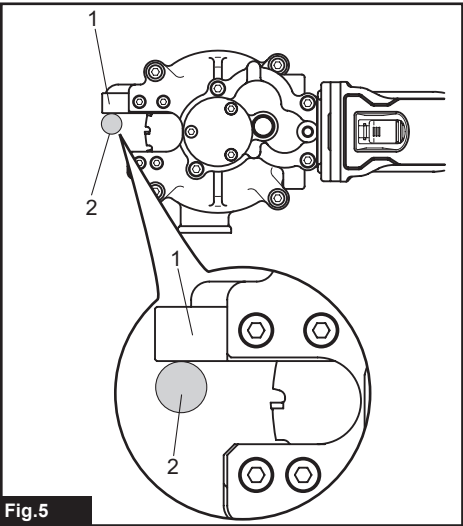
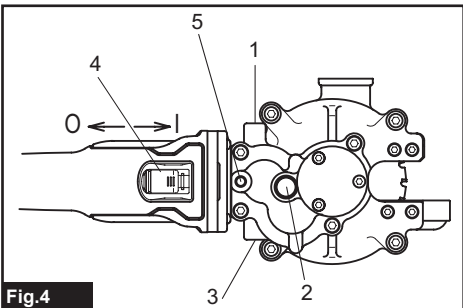
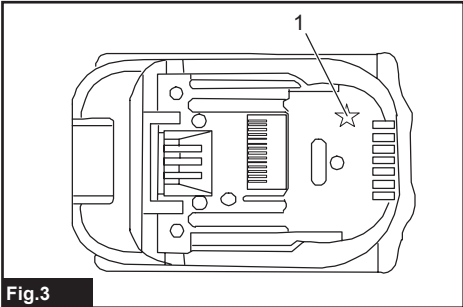
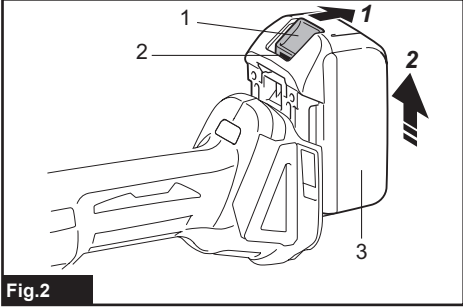
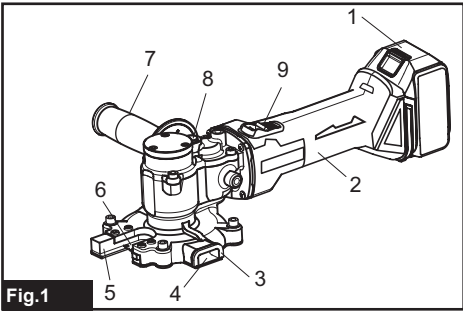

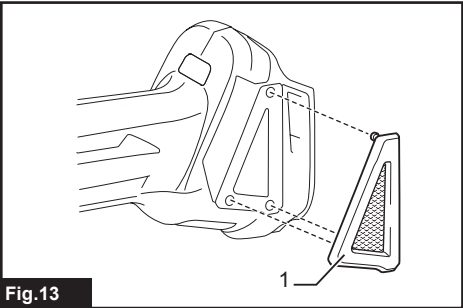
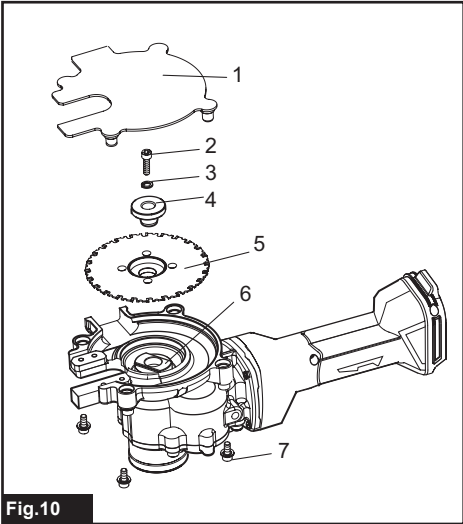
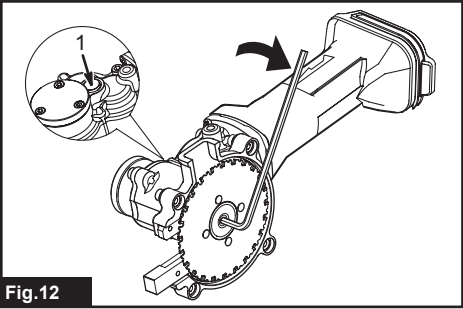
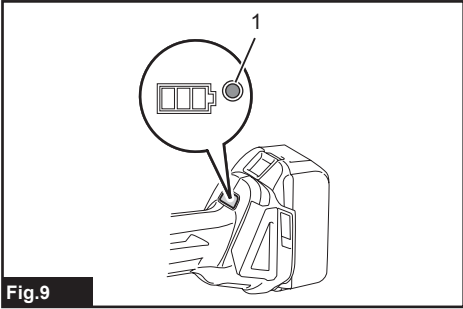
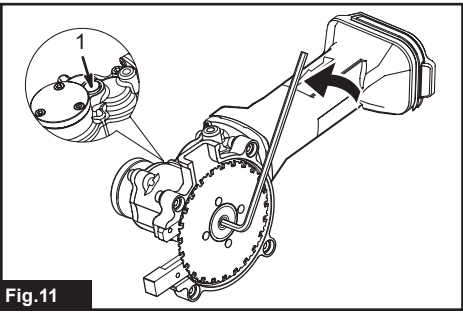
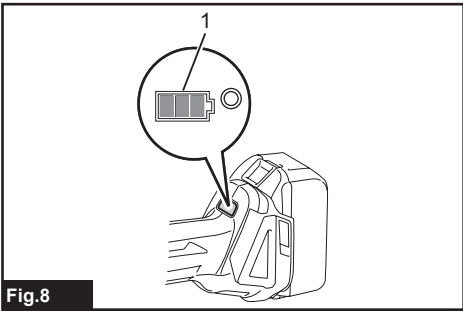

ENGLISH (Original instructions)

Before installing and operating this machine, read, understand and follow all instructions and operating procedures. Keep this Instruction Manual with the machine.

Read, understand and follow all safety instructions and operating procedures. If you do not understand the instructions, or if conditions are not correct for proper operation, DO NOT OPERATE THE MACHINE. Consult your supervisor or other responsible person.

SPECIFICATIONS

Model:	DSC250
Voltage	D.C. 18 V
Weight	3.94 - 4.0 kg (8.686 - 8.818 lbs)
Dimensions (L x W x H)	471 mm x 137 mm x 139 mm / 18-17/32" x 5-25/64" x 5-15/32" (excluding a handle)
Cutting Capacity of a rebar (620 N/mm ² / 90,000 psi)	φ10 to φ25 mm (SD490) 3/8" to 1" (Grade 60)
No load speed	2200 min ⁻¹
External Diameter of Blade	110 mm / 4.3"
Battery cartridge	BL1830B / BL1840B / BL1850B / BL1860B
Charger	DC18RC / DC18RD / DC18SE / DC18SF / DC18SD

- Specifications and design may be subject to change without prior notice.
- Specifications and battery cartridge may differ from country to country.
- The weight may differ depending on the attachment(s), including the battery cartridge. The lightest and heaviest combination, according to EPTA-Procedure 01/2014, are shown in the table.

WARNING



Read and understand this instruction manual before operating this machine. Failure to follow operating instructions could result in death or serious injury.

WARNING LABELS RELATED TO SAFETY



Flying debris and loud noise hazards. Wear ear and eye protection.



Moving blade. Keep hands clear while machine is operating. Turn power off before servicing.

Symbols

The following show the symbols used for the equipment. Be sure that you understand their meaning before use.



Only for EU countries

Do not dispose of electric equipment or battery pack together with household waste material!

In observance of the European Directives, on Waste Electric and Electronic Equipment and Batteries and Accumulators and Waste Batteries and Accumulators and their implementation in accordance with national laws, electric equipment and batteries and battery pack(s) that have reached the end of their life must be collected separately and returned to an environmentally compatible recycling facility.

SAVE THESE INSTRUCTIONS

Meaning of "caution" and "warning" indications

Caution: Indicates a potentially hazardous situation which, if not avoided, may result in minor or moderate injury. This is also used to alert against unsafe practices associated with events that could lead to personal injury.

Warning: Indicates a potentially hazardous situation which, if not avoided, will result in death or serious injury.

*** **Makita shall not be responsible for any incidental damages or personal injuries resulting from negligence of Warnings and Safety Instructions contained in the Instruction Manual.**

Intended use

The tool is intended for cutting rebar.

Noise

The typical A-weighted noise level determined according to EN60745:

Sound pressure level (L_{pA}): 78 dB(A)

Uncertainty (K): 3 dB(A)

⚠ WARNING: Wear ear protection.

Vibration

The vibration total value (tri-axial vector sum) determined according to EN60745:

Work mode: impact tightening of fasteners of the maximum capacity of the tool

Vibration emission (a_n): 2.5 m/s²

Uncertainty (K): 1.5 m/s²

NOTE: The declared vibration emission value has been measured in accordance with the standard test method and may be used for comparing one tool with another.

NOTE: The declared vibration emission value may also be used in a preliminary assessment of exposure.

⚠ WARNING: The vibration emission during actual use of the power tool can differ from the declared emission value depending on the ways in which the tool is used.

⚠ WARNING: Be sure to identify safety measures to protect the operator that are based on an estimation of exposure in the actual conditions of use (taking account of all parts of the operating cycle such as the times when the tool is switched off and when it is running idle in addition to the trigger time).

EC Declaration of Conformity

For European countries only

The EC declaration of conformity is included as Annex A to this instruction manual.

IMPORTANT SAFETY INSTRUCTIONS

- The "important safety instructions" described below should always be followed to reduce the risk of a fire, electric shock, and personal injury.
- Before operating the machine, read and carefully follow these instructions.
- This manual should be retained for future reference.

⚠ WARNING

1. **Before use, read this Instruction Manual thoroughly.**
2. **Use only the charger and battery specified in this Instruction Manual.**
 - Any combination, except that specified in this manual, may cause injury or damage due to explosion.
3. **Charge properly.**
 - Use this charger only with the rated AC power supply. Do not use booster transformers or voltage generator, or use the charger to supply DC power. Incorrect use may cause overheating and fire.
 - Do not charge the battery at a temperature under 10°C (50°F) or more than 40°C (104°F) as this may cause an explosion or fire.
4. **Do not short-circuit the pins of the battery. Avoid storing battery in a container with other metal objects such as nails, coins, etc. This may cause overheating, fire and explosion due to short-circuit.**
5. **Guard against an electric shock.**
 - Do not touch the power plug with a wet or damp hands as this may result in an electric shock.
6. **Consider the work area environment.**
 - Do not expose the charger and battery to rain or use them in damp or wet locations, as this may cause overheating or electric shock.
 - Keep the work area well lighted. Working where there is insufficient light may cause an accident.
 - Do not use or charge the battery where there are flammable fluids or gases, as this may cause explosion or fire.
7. **Wear Safety Glasses and Protective Clothing**
 - Always wear eye Glasses protection, dust mask, non-skid safety shoes, helmet and any other mandated or necessary protective clothing while using this equipment. Failure to do so may result in injury.
8. **Prevent unintentional starting.**
 - Ensure the switch is in the off-position before connecting to power source and/or battery pack, picking up or carrying the tool. Carrying power tools with your finger on the switch invites accidents.
9. **Secure the work.**
 - Use clamps or a vice to hold the work. This frees both hands to properly hold, control, and operate the tool. Failure to properly secure the work may result in injury.

10. **Disconnect the tools power supply, by removing the Battery and engaging the Trigger Switch Lock, whenever one of the following situations occur.**
 - The tool is not in use or is being serviced.
 - Any parts, such as a blade, are being replaced.
 - There is a recognised hazard.

Failure to do so may result in accidental operation and damage or injury.
11. **Only use the specified accessories or attachments.**
 - Use only the accessories or attachments described in this Instruction Manual and the Makita catalog. Use of any other accessories or attachments may result in an accident or injury.
12. **Do not expose the battery to fire as it may explode or generate poisonous substances.**
13. **Under conditions of abuse, liquid may be ejected from the battery; avoid contact.**
 - If contact accidentally occurs, flush with clear water.
 - If liquid contacts eyes, flush with clear water and seek immediate medical help as it may result in loss of eyesight.
14. **If operating time has reduced very significantly, stop operating immediately. There is a risk of overheating which may result in burns and even an explosion.**

 **CAUTION**

1. **Work area safety**
 - Keep work area clean and well lit. Cluttered or dark areas invite accidents.
2. **Keep Children and bystanders away while operating a power tool. Distractions can cause you to lose control.**
3. **Store idle power tools correctly.**
 - Store idle power tools out of the reach of children and do not allow persons unfamiliar with the power tool or these instructions to operate the power tool. Power tools are dangerous in the hands of untrained users.
 - Do not store the tool and battery in locations where the temperature may reach or exceed 50°C (122°F), such as a metal box or car in summer. It may shorten the battery service life or result in smoke and fire.
4. **Do not force power tools.**
 - Use the tool at the proper speed and for which the tool was designed. Cutting too fast may result in damage to the tool or personal injury.
 - Do not use the tool in a way that could cause the motor to lock. It may result in smoke or fire.
5. **Use the power tool for the right application.**
 - Use the power tool, its attachments and blades in accordance with these instructions, taking into account the working conditions and the work to be performed. Do not use for a big tool operation. Using for applications that are different from those intended may result in personal injury.
6. **Dress properly.**
 - Do not wear loose clothing or jewellery. Keep your hair, clothing and gloves away from moving parts. Loose clothes, jewelry or long hair can be caught in moving parts.
 - Wear rubber gloves and non-skid safety shoes when operating a power tool outdoors. Slippery gloves or shoes may result in a personal injury.
7. **Do not abuse a cord of charger.**
 - Never use the cord for carrying, pulling or unplugging the power tool.
 - Keep cord away from heat, oil, sharp edges or moving parts.
 - Make sure a cord is located where it will not be stepped on, tripped over, or otherwise subjected to damage or stress. Damaged or entangled cords increase the risk of electric shock or fire.
8. **Do not overreach.**
 - Keep proper footing and balance at all times. This enables better control of the power tool in unexpected situations.
9. **Maintain power tools.**
 - Keep cutting tools sharp and clean. Properly maintained cutting tools with sharp cutting edges are less likely to bind and are easier to control. Damaged blades may cause personal injury.
 - Keep handles dry, clean and free from oil and grease. Slippery handles may result in personal injury.
 - Check power cord of the charger regularly. Damaged cord will increase risk of electric shock or short circuit resulting in fire.
10. **Remove any adjusting key or wrench before turning the power tool on.**
 - A wrench or key left attached to a rotating part of the power tool may result in personal injury.
11. **When charging outdoors, use a cabtyre cable or a cabtyre extension cord.**
 - Use only the accessories or attachments described in this Instruction Manual and the Makita catalog. Use of any other accessories or attachments may result in an accident or injury.
12. **Stay alert, watch what you are doing and use common sense when operating a power tool.**
 - Do not use a power tool while you are tired or under the influence of drugs, alcohol or medication. A moment of inattention while operating power tools may result in serious personal injury.
13. **Check for damaged parts before use.**
 - Check safety covers and other parts that may affect the tools function for breakage or damage. If damaged, replace or repair before use.
 - Check for misalignment or binding of moving parts, breakage of parts and any other condition that may affect the power tool's operation. If damaged, have the power tool repaired before use. Many accidents are caused by poorly maintained power tools.
 - Do not use damaged extension cord. If damaged replace it before use. Use of damaged extension cord will increase risk of electric shock or short circuit resulting in fire.

- Do not use the charger if the power cord or power plug is damaged or if it is dropped or it is damaged in any way. A damaged charger will increase risk of electric shock or short circuit resulting in fire.
 - Do not use a power tool if the switch doesn't turn it on and off. Any power tool that cannot be controlled with the switch is dangerous and must be repaired.
 - Follow instructions for lubricating and changing accessories.
 - Disconnect the battery from the power tool before making any adjustment or changing accessories. Such preventive safety measures reduce the risk of starting the power tool accidentally.
- 14. Have your power tool serviced by a qualified repair person using only identical replacement parts. This will ensure that the safety of the power tool is maintained.**
- Do not disassemble or modify the battery and charger.
 - This power tool is designed in conformity with safety regulations. Do not modify a power tool.
 - Have your power tool serviced if it overheats or if any other unusual symptoms are observed.
 - Do not permit an unqualified person to repair the tool as this may compromise the tool safety and result in accident and personal injury.
- 15. Do not operate power tools in explosive atmospheres, such as in the presence of flammable liquids, gases or dust.** Power tools create sparks which may ignite the dust or fumes.

Electrical Safety

- 1. Power tool plugs must match the outlet. Never modify the plug in any way. Do not use any adapter plugs with earthed (grounded) power tools.** Unmodified plugs and matching outlets will reduce risk of electric shock.
- 2. Avoid body contact with earthed or grounded surfaces such as pipes, radiators, ranges and refrigerators.** There is an increased risk of electric shock if your body is earthed or grounded.
- 3. Do not expose power tools to rain or wet conditions.** Water entering a power tool will increase the risk of electric shock.
- 4. Do not abuse the cord. Never use the cord for carrying, pulling or unplugging the power tool. Keep cord away from heat, oil, sharp edges or moving parts.** Damaged or entangled cords increase the risk of electric shock.
- 5. When operating a power tool outdoors, use an extension cord suitable for outdoor use.** Use of a cord suitable for outdoor use reduces the risk of electric shock.
- 6. If operating a power tool in a damp location is unavoidable, use a residual current device (RCD) protected supply.** Use of an RCD reduces the risk of electric shock.

Personal Safety

- 1. Use personal protective equipment. Always wear eye protection.** Protective equipment such as dust mask, non-skid safety shoes, hard hat, or hearing protection used for appropriate conditions will reduce personal injuries.

- 2. If devices are provided for the connection of dust extraction and collection facilities, ensure these are connected and properly used.** Use of dust collection can reduce dust-related hazards.

Power tool use and care

- 1. Do not force the power tool. Use the correct power tool for your application.** The correct power tool will do the job better and safer at the rate for which it was designed.
- 2. Do not use the power tool if the switch does not turn it on and off.** Any power tool that cannot be controlled with the switch is dangerous and must be repaired.
- 3. Disconnect the plug from the power source and/or the battery pack from the power tool before making any adjustments, changing accessories, or storing power tools.** Such preventive safety measures reduce the risk of starting the power tool accidentally.
- 4. Use the power tool, accessories and tool bits etc. in accordance with these instructions, taking into account the working conditions and the work to be performed.** Use of the power tool for operations different from those intended could result in a hazardous situation.

Battery tool use and care

- 1. Recharge only with the charger specified by the manufacturer.** A charger that is suitable for one type of battery pack may create a risk of fire when used with another battery pack.
- 2. Use power tools only with specifically designed battery packs.** Use of any other battery packs may create a risk of injury and fire.
- 3. When battery pack is not in use, keep it away from other metal objects, like paper clips, coins, keys, nails, screws or other small metal objects, that can make a connection from one terminal to another.** Shorting the battery terminals together may cause burns or a fire.
- 4. Under abusive conditions, liquid may be ejected from the battery; avoid contact. If contact accidentally occurs, flush with water. If liquid contacts eyes, additionally seek medical help.** Liquid ejected from the battery may cause irritation or burns.

CAUTION

- 1. Hold the tool securely while it is in use.**
 - If the tool is not held securely, you may be injured.
- 2. Keep your hands and face away from the moving parts.**
 - They may cause an injury.
- 3. Release the Switch immediately to stop operation when the tool is out of order or makes an abnormal sound during use.**
 - **Have it inspected and repaired by an authorized service center.**
 - Failure to do so may result in damage or injury.
- 4. If you drop or strike the tool, check carefully that the body is not damaged, cracked, or deformed.**
 - Any such damage could cause injury.

5. **Do not short the battery. A battery short can cause a large current flow, overheating, possible burns and even a breakdown.**
 - Do not touch the terminals with any conductive materials.
 - Avoid storing battery in a container with other metal objects such as nails, coins, etc.
 - Do not expose battery to water or rain.
 - Do not cut the cord.
6. Do not operate the tool or charge the battery in explosive atmospheres, such as in the presence of lacquer, paint, benzin, thinner, gasoline, gasses or adhesive. This may cause an explosion or fire.
7. Do not charge the battery on paper, cardboard, cloth, cushions, mats, carpets, vinyl or in the presence of dust. This may cause fire.
8. Do not expose the Charger to water or metal items that can short out the charging terminals.
9. Do not use charger for any other purpose than charging the battery.
10. Make sure tipped saw blades have no chips or cracks before using the tool.
11. Do not use water or cutting oil when cutting.
12. Use only Makita genuine tipped saw.
13. Do not leave the tool on the floor with switch locked on. The tool will run continuously and it may cause personal injury.
14. Do not operate the tool close to flammable and fragile items or personnel not necessary to the operation. During cutting hot debris and sparks will be ejected from the tool which may cause damage to the surroundings, fire or personal injury.
15. Do not cut concrete. It causes damage to the tool and may result in personal injury.
16. Check for the presence of people on the ground during operation in an elevated place. Any materials or tools dropped may cause an accident.
17. If during charging, there is an abnormal generation of heat, stop charging immediately by disconnecting the battery. Continuing charging may cause smoke, fire or explosion.
18. Do not allow anything to cover or clog the motor vents.
This may cause the motor to overheat.
19. When using an extension cord with the charger, it is recommended to use a cord with the cross section below and with a length as short as possible. For charging outdoors, use a cord rated for outdoor use.

Relation between usable cord thickness and maximum length

Cord size (Nominal cross sectional area of conductor)	Maximum cord length
0.75 mm ²	20 m
1.25 mm ²	30 m

WARNING FOR USING TIPPED SAW

Work area safety

1. Ensure the Dust Bag is fixed correctly. Without the Dust Bag, when Tipped Saw Blades are damaged, pieces of the blades fly off and can cause serious personal injury.
2. Keep bystanders away from operations. Even with the Dust Bag fitted, damaged blades or hot debris can fly out of the bag, resulting in serious personal injury.
3. Sparking may occur when cutting with Tipped Saw Blades. Do not use the tool where there is the risk of fire or explosion.
4. Cutting with Tipped Saw Blades is noisy. Consider the work area environment.

Dress and protective equipment

5. Wear protective equipment; safety glasses, safety shoes, dust mask and helmet. Even with the Dust Bag fitted, damaged blades or hot debris can fly out of the cover, resulting in personal injury.
6. Dress properly. Do not wear a tie, loose clothing or knit gloves. Keep hair covered with a hair cover or a cap to be away from rotating blades.

Before use

7. Ensure that Tipped Saw Blades are not deformed, chipped, cracked or worn-out. Do not use a Tipped Saw if any damage or wear is found. Cutting under such conditions may cause further damage to the blades and serious personal injury.
8. Do not use the Tipped Saw for any application other than that stated in the tool specification. Using the Tipped Saw for other applications can cause excessive wear, detachment of blades, low cutting performance and abnormal generation of heat, resulting in damage to the blades and serious personal injury.

Tipped saw replacement

9. When replacing the Tipped Saw, ensure that the battery is removed from the tool to prevent accidental operation and personal injury.
10. Ensure there is no one in the surroundings before operation and no abnormal sounds or abnormal vibrations occur when operating. Operating with abnormal sounds or abnormal vibrations can damage the blades resulting in serious personal injury.

During operation

11. Do not use the Tipped Saw for any purpose other than cutting. Do not subject the blades to damage or stress. It can break the blades resulting in serious personal injury.
12. Hold the material firmly, in a vice or similar, so that it cannot move when cutting. If the material moves, the operation becomes unstable and cannot be controlled, resulting in damage to the blades and possible serious personal injury.
13. Start cutting only after the Tipped Saw has reached maximum speed. If the Tipped Saw is set against the material before the motor is started, the blades will be overloaded and damaged, resulting in possible serious personal injury.

14. Do not cut in zigzags, curves, diagonals, or use the side of the blade to prise or for any other purpose.
15. If during cutting, there is an abnormal sound, abnormal vibration, or if the cutting parts are badly worn, stop operation.
Continuing the operation under such conditions will damage the Tipped Saw blades with the result that chips may be ejected causing serious personal injury.
16. Continuous operation makes the Tipped Saw blades hot and reduces the cutting performances.

Maintenance

17. If there is deformation, a crack or damage on the Tipped Saw, stop the operation. Continuing the operation under such conditions will further damage the Tipped Saw which may break up. Ejected broken parts can cause serious personal injury.
18. Only keep and use Tipped Saws that are in good condition and the blades sharp and clean.

⚠WARNING: Always wear protective equipment; safety glasses, safety shoes, dust mask and helmet.

⚠WARNING: Use only Makita supplied Tipped Saw. Using non Makita parts may damage the tool and can result in serious accident or injury.

Important safety instructions for battery cartridge

1. Before using battery cartridge, read all instructions and cautionary markings on (1) battery charger, (2) battery, and (3) product using battery.
2. Do not disassemble battery cartridge.
3. If operating time has become excessively shorter, stop operating immediately. It may result in a risk of overheating, possible burns and even an explosion.
4. If electrolyte gets into your eyes, rinse them out with clear water and seek medical attention right away. It may result in loss of your eyesight.
5. Do not short the battery cartridge:
 - (1) Do not touch the terminals with any conductive material.
 - (2) Avoid storing battery cartridge in a container with other metal objects such as nails, coins, etc.
 - (3) Do not expose battery cartridge to water or rain.

A battery short can cause a large current flow, overheating, possible burns and even a breakdown.

6. Do not store the tool and battery cartridge in locations where the temperature may reach or exceed 50 °C (122 °F).
7. Do not incinerate the battery cartridge even if it is severely damaged or is completely worn out. The battery cartridge can explode in a fire.
8. Be careful not to drop or strike battery.
9. Do not use a damaged battery.

10. **The contained lithium-ion batteries are subject to the Dangerous Goods Legislation requirements.**
For commercial transports e.g. by third parties, forwarding agents, special requirement on packaging and labeling must be observed.
For preparation of the item being shipped, consulting an expert for hazardous material is required. Please also observe possibly more detailed national regulations.
Tape or mask off open contacts and pack up the battery in such a manner that it cannot move around in the packaging.
11. **Follow your local regulations relating to disposal of battery.**

SAVE THESE INSTRUCTIONS.

⚠CAUTION: Only use genuine Makita batteries. Use of non-genuine Makita batteries, or batteries that have been altered, may result in the battery bursting causing fires, personal injury and damage. It will also void the Makita warranty for the Makita tool and charger.

Tips for maintaining maximum battery life

1. Charge the battery cartridge before completely discharged. Always stop tool operation and charge the battery cartridge when you notice less tool power.
2. Never recharge a fully charged battery cartridge. Overcharging shortens the battery service life.
3. Charge the battery cartridge with room temperature at 10 °C - 40 °C (50 °F - 104 °F). Let a hot battery cartridge cool down before charging it.
4. Charge the battery cartridge if you do not use it for a long period (more than six months).

PART NAMES

- Fig. 1: 1. Battery 2. Motor 3. Dust Bag Holder
4. Outlet 5. Guide 6. Tipped Saw 7. Handle
8. Lock Button 9. Switch

Installing or removing battery cartridge

⚠ CAUTION: Always be sure that the tool is switched off and the battery cartridge is removed before adjusting or checking function on the tool.

⚠ CAUTION: Always switch off the tool before installing or removing of the battery cartridge.

⚠ CAUTION: Hold the tool and the battery cartridge firmly when installing or removing battery cartridge. Failure to hold the tool and the battery cartridge firmly may cause them to slip off your hands and result in damage to the tool and battery cartridge and a personal injury.

► **Fig.2:** 1. Button 2. Red indicator 3. Battery cartridge

To remove the battery cartridge, slide it from the tool while sliding the button on the front of the cartridge.

To install the battery cartridge, align the tongue on the battery cartridge with the groove in the housing and slip it into place. Insert it all the way until it locks in place with a little click. If you can see the red indicator on the upper side of the button, it is not locked completely.

⚠ CAUTION: Always install the battery cartridge fully until the red indicator cannot be seen. If not, it may accidentally fall out of the tool, causing injury to you or someone around you.

⚠ CAUTION: Do not install the battery cartridge forcibly. If the cartridge does not slide in easily, it is not being inserted correctly.

Battery protection system (Lithium-ion battery with star marking)

► **Fig.3:** 1. Star marking

Lithium-ion batteries with a star marking are equipped with a protection system. This system automatically cuts off power to the tool to extend battery life. The tool will automatically stop during operation if the tool and/or battery are placed under one of the following conditions:

Overloaded:

The tool is operated in a manner that causes it to draw an abnormally high current. In this situation, release the trigger switch on the tool and stop the application that caused the tool to become overloaded. Then pull the trigger switch again to restart. If the tool does not start, the battery is overheated. In this situation, let the battery cool before pulling the trigger switch again.

Low battery voltage:

The remaining battery capacity is too low and the tool will not operate. In this situation, remove and recharge the battery.

OPERATING PROCEDURE

⚠ WARNING: Before the battery is inserted into the tool, ensure that the Switch is at the "O" position and the Switch is off.

⚠ CAUTION: Push the Lock Button and ensure that the Button comes up when it is released. If the Lock Button will not come up when it is released, the Tipped Saw will be prevented from rotating when the tool is operated resulting in damage to parts and the motor to burn out.

⚠ CAUTION: Slide the Switch to the "I" position and ensure it stays there and does not move. Then push down on the rear of the Switch to ensure that the Switch moves to the "O" position automatically.

⚠ CAUTION: Ensure that the bolts retaining the Tipped Saw Cover and all other bolts are tightened firmly.

► **Fig.4:** 1. Handle Position (parallel / left side) 2. Lock Button 3. Handle Position (parallel / right side) 4. Switch 5. Handle Position (vertical / upper side)

Operation

► **Fig.5:** 1. Guide 2. Rebar

► **Fig.6:** 1. Rebar 2. Guide

1. Screw the Handle into threaded hole at the vertical or parallel position for easier operation.
2. Ensure that the Switch is at "O" position.

⚠ CAUTION: As a safety function of this tool, the Motor cannot be energised when the battery is inserted with the Switch at "I" position. For further safety, please note that the battery should be inserted with the Switch at "O" position.

3. Insert the battery into the tool.
4. Slide the Switch to "I" position. The motor is on. Then push down on the forward end of the Switch to lock it for operating continuously.

⚠ WARNING: Do not touch the rotating parts as they can cause serious injury.

5. Position the Guide in the opening against the rebar.

Then push the tool forward slowly to start to cut the rebar.

⚠ CAUTION: When cutting, both at the beginning and near the end, slow down the tool's forward (cutting) movement. A fast cutting action, at these times, will damage the Tipped Saw blades and can cause injury from flying debris.

CAUTION: Hold the tool firmly so that it does not shake when cutting. Cutting with the tool shaking will shorten the life of the Tipped Saw and damage the blades.

CAUTION: Position the tool so it is at 90 degrees to rebar to be cut. If the tool is not at 90 degrees to the rebar, it can cause shaking and overload the tool.

CAUTION: Do not start cutting immediately after the motor is switched on. Allow the Tipped Saw to reach full speed before beginning to cut.

CAUTION: Do not remove the battery when the motor is switched on. Doing so can cause damage to the motor's electronics.

- After finishing the cut, push down on the rear end of the Switch which will cause the Switch to move to the "O" position and turn off the motor.

CAUTION: This tool is designed to cut rebar. Please contact the manufacturer or your local dealer if you want to cut other materials. Cutting other materials will damage the Tipped Saw blades.

Caution when cutting

- Ensure that the Tipped Saw blade is well away from the material to be cut before switching on.
- Slow down the forward (cutting) movement of the tool when approaching the end of the cut. This is especially important when the piece to be cut is less than 50 mm in length. The piece cut off can strike the Tipped Saw blades, damaging them and cause serious injury.
- When the Tipped Saw blades become blunt or chipped, replace the blade. Continuing to use it in this condition will overload the tool.
- If the material moves or shakes, when being cut, stop the operation and properly secure the material.
- Do not hold by hand the material to be cut. Doing so may result in personal injury.
- Do not cut rebar that in size or hardness exceeds the cutting capacity of the tool.

Replace the Tipped Saw when any of the below occurs

- Warning Lamp (red) blinks frequently even though the battery is fully charged.
- The Tipped Saw blades are chipped or worn.
- The cutting speed is very slow.
- The surface of the cut piece is discolored by heat.

NOTE: Tipped Saw blades cannot be resharpened.

How to fit the Dust Bag

- **Fig.7:** 1. Dust Bag

- Place the open end of the Dust Bag over the Dust Bag Holder and secure in place with the draw strings.

- Give the bag a sharp tug to ensure it is properly secured.







CAUTION: The Dust Bag is made from non-flammable material but very hot debris, such as that produced when cutting with a worn Tipped Saw blade, can melt the material. Be aware of this possibility when using the Dust Bag.

Battery Indicator function

- **Fig.8:** 1. Battery Indicator

When you turn the tool on, the battery indicator shows the remaining battery capacity. (see table 1)

Table 1



Battery indicator status	Remaining battery capacity
 On  Off  Blinking	
	50 %-100 %
	20 %-50 %
	0 %-20 %
	Charge the battery

Automatic speed change function

- **Fig.9:** 1. Mode Indicator

The tool has 'high speed mode' and 'high torque mode'. It will select the operating mode automatically, according to the work load. When the mode indicator lights up during operation, the tool is in high torque mode. (see table 2)

Table 2

Mode indicator status	Operation mode
	High speed mode
	High torque mode

Tool / battery protection function

The tool will automatically stop during operation if the tool or battery is placed under one of the following conditions:

- The tool is overloaded
- The tool overheats

If the tool is repeatedly operated under these conditions, the protection system will lock the tool.

Overload protection

If the tool is overloaded during cutting, it will automatically stop. In this situation, turn the tool off and remove the cause of the overload then restart the tool.

Protection lock

When the protection system works repeatedly, the tool will lock and the battery indicator shows the state as table 3.

Table 3

Battery indicator	■:On □:Off ■:Blinking
	Protection lock works

Overheat protection for tool

When the tool is overheated, the tool stops automatically and the battery indicator shows the state as table 4.

In this situation, let the tool cool before turning the tool on again.

Table 4

Battery indicator	■:On □:Off ■:Blinking
	Tool is overheated

TIPPED SAW REPLACEMENT PROCEDURE

⚠ WARNING: Switch off the tool and remove the battery before replacing the blade, to prevent accidental operation resulting in serious personal injury.

- **Fig.10:** 1. Tipped Saw Cover 2. Bolt 3. Washer
4. Tipped Saw Guide 5. Tipped Saw
6. Output Gear (convex part)
7. Tipped Saw Cover Retaining Bolt

How to remove the Tipped Saw

Remove the Tipped Saw

- **Fig.11:** 1. Push (Lock Button)

1. Remove the Tipped Saw Cover Retaining Bolts (4 pieces) with a hexagonal wrench.
2. Remove the Tipped Saw Cover.
3. Insert a hexagonal wrench into the bolt retaining the Tipped Saw Guide.
4. Push in the Lock Button and using the hexagonal wrench as a handle, rotate the Tipped Saw blade until it is prevented from further rotation by the Lock Button.

⚠ CAUTION: Ensure that the Lock Button is completely pushed in. If not, the hexagonal wrench can rotate and may cause personal injury.

5. With the Tipped Saw locked, turn the hexagonal wrench counterclockwise to loosen and remove the bolt and washer.

6. Remove the Tipped Saw Guide and the Tipped Saw.

How to replace the Tipped Saw

⚠ CAUTION: Use only Makita supplied Tipped Saw. If reusing a Tipped Saw, ensure it is not worn, chipped or damaged.

⚠ CAUTION: Clean and remove all debris and dirt from the Tipped Saw and parts. Debris and dirt can unbalance the Tipped Saw making it wobble during cutting.

Replace the Tipped Saw

- **Fig.12:** 1. Push (Lock Button)

1. Fit the Tipped Saw over the Output Gear, making sure that the slot in the flange is properly aligned with the key.
2. Replace the Tipped Saw Guide.
3. Replace the Bolt and Washer.
4. Push in the Lock Button completely to prevent the Tipped Saw rotating and tighten the Bolt with the hexagonal wrench.

⚠ CAUTION: Ensure that the Lock Button is completely pushed in. If not, the hexagonal wrench can rotate and may cause personal injury.

5. Replace the Tipped Saw Cover.
6. Tighten the Tipped Saw Cover Retaining Bolts (4 pieces) with a hexagonal wrench.

MAINTENANCE

⚠ CAUTION: Always ensure that the tool is switched off and the battery is removed before attempting to perform inspection or maintenance.

NOTICE: Never use gasoline, benzine, thinner, alcohol or the like. Discoloration, deformation or cracks may result.

- **Fig.13:** 1. Dust Cover

Remove the Dust Cover from the air vent and clean it for proper air circulation.

⚠ CAUTION: Clean the Dust Cover when it becomes clogged. Continuing operation with a clogged dust cover may damage the tool.

ROMÂNĂ (Instrucțiuni originale)

Înainte de instalarea și punerea în funcțiune a acestei mașini, citiți, înțelegeți și urmați toate instrucțiunile și procedurile de operare. Păstrați acest Manual de instrucțiuni împreună cu mașina.

Citiți, înțelegeți și urmați toate instrucțiunile și procedurile de operare. Dacă nu înțelegeți instrucțiunile sau dacă condițiile nu sunt corecte pentru o funcționare adecvată, NU PUNEȚI MAȘINA ÎN FUNCȚIUNE. Consultați-vă cu superiorul dvs. sau cu altă persoană responsabilă.

SPECIFICAȚII

Model:	DSC250
Tensiune	18 V c.c.
Greutate	3,94 - 4,0 kg (8,686 - 8,818 lbs)
Dimensiuni (L x L x Î)	471 mm x 137 mm x 139 mm / 18-17/32" x 5-25/64" x 5-15/32" (exclusiv un mâner)
Capacitatea de tăiere a fier-betonului (620 N/mm ² / 90.000 psi)	φ10 până la φ25 mm (SD490) 3/8" până la 1" (Grad 60)
Turație în gol	2200 min ⁻¹
Diametru extern al pânzei	110 mm / 4,3"
Cartușul acumulatorului	BL1830B / BL1840B / BL1850B / BL1860B
Încărcător	DC18RC / DC18RD / DC18SE / DC18SF / DC18SD

- Specificațiile și design-ul pot face obiectul unei modificări fără notificare în prealabil.
- Specificațiile și cartușul acumulatorului pot diferi de la țară la țară.
- Greutatea poate varia în funcție de anexe, inclusiv cartușul acumulatorului. Cea mai ușoară și cea mai grea combinație, conform Procedurii-EPTA 01/2014 sunt prezentate în tabel.

AVERTIZARE



Citiți și înțelegeți acest manual de instrucțiuni înainte de punerea în funcțiune a acestei mașini. Nerespectarea instrucțiunilor de punere în funcțiune poate duce la deces sau vătămare gravă.

ETICHETE DE AVERTIZARE AFERENTE SIGURANȚEI



Pericol de reziduuri care sar și zgomot puternic. Purtați protecție pentru urechi și ochi.



Pânză în mișcare. Feriți-vă mâinile în timpul funcționării mașinii. Opritiți alimentarea înainte de efectuarea procedurilor de service.

Simboluri

Următoarea prezintă simbolurile pentru echipament. Înainte de utilizare, asigurați-vă că înțelegeți semnificația acestora.



Numai pentru țările UE
Nu eliminați echipamentul electric sau acumulatorul împreună cu deșeurile menajere! Conform Directivelor Europene privind reziduurile baterii și echipament electric și electronic, precum și acumulatorii și reziduurile baterii și acumulatori și punerea în aplicare a acestora conform legilor naționale, echipamentul electric și bateriile și acumulatorii care și-au încheiat durata de viață, trebuie colectate separat și returnate unități de reciclare ecologice compatibile.

PĂSTRAȚI ACESTE INSTRUCȚIUNI

Semnificația indicațiilor „atenție” și „avertisment”

Atenție: Indică o potențială situație periculoasă care, dacă nu este evitată, poate duce la vătămări minore sau moderate. De asemenea, acestea sunt utilizate pentru a indica practicile nesigure asociate cu evenimente care pot duce la vătămări personale.

Avertizare: Indică o potențială situație periculoasă care, dacă nu este evitată, poate duce la deces sau vătămare gravă.

***** Makita nu va fi responsabilă pentru nicio daună accidentală sau vătămările personale care se produc în urma neglijării Avertizărilor și Instrucțiunilor de siguranță cuprinse în acest Manual de instrucțiuni.**

Destinația de utilizare

Instrumentul este destinat tăierii fier-betonului.

Zgomot

Nivelul de zgomot normal ponderat A determinat în conformitate cu EN60745:

Nivel de presiune acustică (L_{pA}): 78 dB(A)

Marjă de eroare (K) : 3 dB(A)

⚠️ AVERTIZARE: Purtați echipament de protecție pentru urechi.

Vibrații

Valoarea totală a vibrațiilor (suma vectorilor tri-axiali) determinată conform EN60745:

Mod de lucru: strângerea cu șoc a organelor de asamblare la capacitatea maximă a mașinii

Emisie de vibrații (a_h): 2,5 m/s²

Marjă de eroare (K) : 1,5 m/s²

NOTĂ: Nivelul de vibrații declarat a fost măsurat în conformitate cu metoda de test standard și poate fi utilizat pentru compararea unei uneelte cu alta.

NOTĂ: Nivelul de vibrații declarat poate fi, de asemenea, utilizat într-o evaluare preliminară a expunerii.

⚠️ AVERTIZARE: Nivelul de vibrații în timpul utilizării efective a unelei electrice poate diferi de valoarea nivelului declarat, în funcție de modul în care unealta este utilizată.

⚠️ AVERTIZARE: Asigurați-vă că identificați măsurile de siguranță pentru a proteja operatorul, acestea fiind bazate pe o estimare a expunerii în condiții reale de utilizare (luând în considerare toate părțile ciclului de operare, precum timpii în care unealta a fost oprită, sau a funcționat în gol, pe lângă timpul de declanșare).

Declarație de conformitate CE

Numai pentru țările europene

Declarația de conformitate CE este inclusă sub forma Anexei A la acest manual de instrucțiuni.

INSTRUCȚIUNI IMPORTANTE DE SIGURANȚĂ

- „Instrucțiunile de siguranță importante” descrise mai jos trebuie urmate întotdeauna pentru a reduce riscul de incendiu, electrocutare și vătămare personală.
- Înainte de a pune în funcțiune mașina, citiți și urmați cu atenție aceste instrucțiuni.
- Acest manual trebuie păstrat pentru consultări viitoare.

⚠️ AVERTIZARE

- Înainte de utilizare, citiți cu atenție Manualul de instrucțiuni.**
- Utilizați numai încărcătorul și acumulatorul specificați în cadrul acestui Manual de instrucțiuni.**
 - Orice combinație, cu excepția celor specificate în cadrul acestui manual, poate cauza vătămarea sau deteriorarea datorită exploziei.
- A se încărca în mod adecvat.**
 - Utilizați acest încărcător numai cu sursă de alimentare c.a. nominală. Nu utilizați transformatoare supravoltoare sau generatoare portabile sau nu utilizați încărcătorul pentru a furniza curent continuu. Utilizarea incorectă poate cauza supraîncălzirea și incendiul.
 - Nu încărcați acumulatorul la o temperatură sub 10 °C (50 °F) sau peste 40 °C (104 °F) întrucât acest lucru poate cauza explozia sau incendiul.
- Nu scurtcircuitați pinii acumulatorului. Evitați depozitarea acumulatorului într-un recipient cu alte obiecte din metal, cum ar fi cuie, monede etc. Acest lucru poate cauza supraîncălzirea, incendiul și explozia datorită unui scurtcircuit.**
- Asigurați protecția împotriva electrocutării.**
 - Nu atingeți cablul de alimentare cu mâinile ude sau umede întrucât acest lucru poate duce la electrocutare.
- Luați în considerare mediul de lucru.**
 - Nu expuneți încărcătorul și acumulatorul la ploaie sau nu le utilizați în locații cu umezeală întrucât acest lucru poate cauza supraîncălzirea sau electrocutarea.
 - Mențineți iluminarea zonei de lucru. Lucrul într-o zonă iluminată insuficient poate cauza un accident.
 - Nu utilizați sau nu încărcați acumulatorul în zone în care există lichide sau gaze inflamabile întrucât acest lucru poate cauza explozia sau incendiul.

7. **Purtați ochelari de siguranță și haine de protecție**
 - Purtați întotdeauna protecții pentru ochi, mască de praf, pantofi cu talpă aderentă, cască și alt echipament sau haine de protecție obligatorii sau necesare în timpul utilizării acestui echipament. Nerespectarea acestor indicații poate duce la vătămări.
8. **Împiedicați pornirea accidentală.**
 - Asigurați-vă că comutatorul este în poziție oprită înainte de a vă conecta la sursa de alimentare și/ sau la setul de acumulatori, ridicând sau transportând instrumentul. Transportarea instrumentelor electrice cu degetul pe comutator vă expune la accidente.
9. **Securizați materialele.**
 - Utilizați clemele sau o menhină pentru a fixa materialul. Astfel vă eliberați ambele mâini pentru a fixa, controla și opera în mod adecvat mașina. Nesecurizarea adecvată a materialului poate duce la vătămări.
10. **Deconectați alimentarea mașinilor, prin scoaterea Acumulatorului și activarea Dispozitivului de blocare a butonului declanșator ori de câte ori survine una dintre situațiile următoare.**
 - Instrumentul nu este în curs de utilizare sau este în curs de service.
 - Se înlocuiește o piesă, cum ar fi o pânză.
 - Există un pericol recunoscut.

Nerespectarea acestei conduite poate duce la punerea în funcțiune accidentală, deteriorarea sau vătămarea.
11. **Utilizați exclusiv accesoriile sau anexele specificate.**
 - Utilizați numai accesoriile sau anexele descrise în cadrul acestui Manual de instrucțiuni și catalogul Makita. Utilizarea oricărui altor accesorii sau anexe poate duce la o accidentare sau o vătămare.
12. **Nu expuneți acumulatorul la surse de foc întrucât acesta poate exploda sau genera substanțe otrăvitoare.**
13. **În condiții de abuz, lichidul poate fi eliminat din acumulator; evitați contactul cu acesta.**
 - Dacă intrați în contact accidental, clătiți bine cu apă curată zona afectată.
 - Dacă ochii intră în contact cu lichidul, spălați cu apă curată și solicitați imediat asistență medicală întrucât se poate ajunge la pierderea vederii.
14. **Dacă timpul de funcționare s-a redus extrem de semnificativ, întrerupeți imediat funcționarea. Există un risc de supraîncălzire care poate duce la arsuri și chiar explozie.**
3. **Depozitați corect instrumentele electrice care nu sunt în funcțiune.**
 - Depozitați mașinile electrice în funcțiune, astfel încât să nu fie la îndemâna copiilor și pentru a nu permite persoanelor care nu sunt familiarizate cu mașina electrică sau aceste instrucțiuni să pună în funcțiune mașina electrică. Mașinile electrice sunt periculoase în mâinile utilizatorilor neinstruiți.
 - Nu depozitați mașina și cartușul acumulatorului în spații în care temperatura poate atinge sau depăși 50 °C (122 °F), cum ar fi o cutie metalică sau o mașină pe timp de vară.

Aceasta poate scurta durata de viață a lucrării de service sau poate produce fum și incendiu.
4. **Nu forțați mașinile electrice.**
 - Utilizați mașina la viteza corectă și pentru care a fost concepută aceasta. Tăierea prea rapidă poate duce la deteriorarea mașinii sau vătămarea personală.
 - Nu utilizați mașina, astfel încât să poată cauza blocarea motorului. Aceasta poate produce fum sau incendiu.
5. **Utilizați mașina electrică pentru aplicațiile corecte.**
 - Utilizați mașina electrică, anexele și pânzele sale conform acestor instrucțiuni, luând în considerare condițiile de lucru și lucrarea care trebuie efectuată. A nu se utiliza pentru operarea unei mașini mari. Utilizarea pentru aplicații diferite de cele pentru care este destinată poate duce la vătămarea personală.
6. **Echipați-vă corespunzător.**
 - Nu purtați haine sau bijuterii mari. Țineți la distanță de piesele în mișcare părul, hainele și mânușile. Hainele, bijuteriile mari sau părul lung se pot prinde în piesele în mișcare.
 - Purtați mănuși din cauciuc și pantofi cu talpă aderentă atunci când operați o mașină electrică în exterior. Mănușile sau pantofii alunecoși pot duce la vătămarea personală.
7. **Nu forțați un cablu de încărcare.**
 - Nu transportați, trageți sau deconectați niciodată mașina de cablu.
 - Feriți cablul de alimentare de căldură, uleiuri, mușchii tăioase sau piese mobile.
 - Asigurați-vă că cablul nu este situat într-o zonă unde să călcați, să vă împiedicați de el sau să fie expus deteriorării sau stresului. Un cablu de alimentare deteriorat sau încurcat sporește riscul de electrocutare sau incendiu.
8. **Nu întindeți în exces.**
 - Mențineți întotdeauna stabilitatea și echilibrul. Acest lucru facilitează un control mai bun al mașinii electrice în situații neașteptate.
9. **Întrețineți mașinile electrice.**
 - Mențineți mașinile de tăiat ascuțite și curate. Este mai puțin probabil ca mașinile de tăiat întreținute corect cu muchii ascuțite să lipească și sunt mai ușor de controlat. Pânzele deteriorate pot cauza vătămarea personală.
 - Mențineți mânerul curat, uscat și fără ulei și grăsimi. Mânerul alunecos poate duce la vătămarea personală.

ATENȚIE

1. **Siguranța zonei de lucru**
 - Mențineți zona de lucru curată și bine iluminată. Zonele aglomerate sau întunecoase vă expun la accidente.
2. **Țineți copiii și martorii la distanță în timp ce operați o mașină electrică. Distragerile vă pot determina să pierdeți controlul.**

- Verificați periodic cablul de alimentare al acumulatorului. Cablul de alimentare deteriorat va spori riscul de electrocutare sau scurtcircuitare care duce la incendiu.
- 10. Scoateți orice cheie sau cheie franceză de ajustare înainte de a porni mașina electrică.**
 - O cheie sau o cheie franceză lăsată atașată la o piesă rotativă a mașinii electrice poate duce la vătămarea personală.
 - 11. Atunci când efectuați încărcarea în exterior, utilizați un cablu flexibil cu izolație de cauciuc sau un cablu prelungitor flexibil cu izolație din cauciuc.**
 - Utilizați numai accesoriile sau anexele descrise în cadrul acestui Manual de instrucțiuni și catalogul Makita. Utilizarea oricăror altor accesorii sau anexe poate duce la o accidentare sau o vătămare.
 - 12. Rămâneți în stare de alertă, supraveghindu-vă activitatea și faceți uz de bunul simț atunci când operați o mașină electrică.**
 - Nu utilizați o mașină electrică dacă sunteți obosit sau sub influența drogurilor, alcoolului sau medicamentelor. Un moment de neatenție în timpul operării mașinilor electrice poate duce la vătămare personală gravă.
 - 13. Verificați piesele pentru semne de deteriorare înainte de utilizare.**
 - Verificați capacele de siguranță și alte piese care pot afecta funcționarea mașinii electrice pentru semne de rupere sau deteriorare. În caz de deteriorare, înlocuiți sau efectuați lucrări de reparații înainte de utilizare.
 - Verificați pentru semne de aliniere greșită sau lipire a pieselor care se mișcă, piese rupte și orice alte condiții care pot afecta funcționarea mașinii electrice. În caz de deteriorare, reparați mașina electrică înainte de utilizare. Multe accidente sunt provocate de o mașină electrică slab întreținută.
 - Nu utilizați un cablu prelungitor deteriorat. În caz de deteriorare, înlocuiți cablul înainte de utilizare. Utilizarea unui cablu de alimentare deteriorat va spori riscul de electrocutare sau scurtcircuitare care duce la incendiu.
 - Nu utilizați încărcătorul dacă cablul de alimentare sau ștecărul este deteriorat sau dacă este scăpat sau deteriorat în orice mod. Un cablu de alimentare deteriorat va spori riscul de electrocutare sau scurtcircuitare care duce la incendiu.
 - Nu folosiți o mașină electrică dacă întrerupătorul nu funcționează. Orice mașină electrică care nu poate fi controlată din întrerupător este periculoasă și trebuie să fie reparată.
 - Urmați instrucțiunile de lubrifiere și schimbare a accesoriilor.
 - Deconectați acumulatorul de la mașina electrică înainte de a efectua orice ajustare sau modificare a accesoriilor. Măsurile de siguranță preventive reduc riscul de a porni accidental mașina electrică.
 - 14. Efectuați lucrările de service ale mașinii electrice cu ajutorul unei persoane calificate pentru reparații utilizând numai piese de rezervă identice. Astfel veți garanta menținerea siguranței mașinii electrice.**
 - Nu dezasamblați sau nu modificați acumulatorul sau încărcătorul.
 - Această mașină electrică este concepută în conformitate cu regulamentele de siguranță. Nu modificați mașina electrică.
 - În caz de supraîncălzire sau dacă observați orice alte simptome neobișnuite, efectuați lucrările de întreținere a mașinii electrice.
 - Nu permiteți efectuarea lucrărilor de reparații ale mașinii de către o persoană necalificată întrucât acest lucru poate compromite siguranța mașinii și poate duce la accidente și vătămare personală.
 - 15. Nu folosiți mașina în atmosfere explozive, sau în prezența lichidelor, a gazelor sau a pulberilor inflamabile.** Mașinile electrice generează scântei care pot aprinde praful sau vaporii.
- ### Siguranța electrică
- 1. Fișele mașinii electrice trebuie să se potrivească la prize. Nu modificați niciodată fișele, sub nicio formă. Nu folosiți prize cu adaptor pentru mașinile cu împământare.** Fișele nemodificate și prizele corespunzătoare reduc riscul de electrocutare.
 - 2. Evitați contactul corpului cu suprafețele împământate, precum conducte, radiatoare, cupatoare și frigider.** Vă puteți electrocuta în cazul în care corpul dumneavoastră este legat la pământ.
 - 3. Nu expuneți mașina electrică la ploaie sau condiții de umiditate.** Apa care penetrează mașina electrică sporește riscul de electrocutare.
 - 4. Nu forțați cablul de alimentare. Nu transportați, trageți sau deconectați niciodată mașina de cablu.**
Feriți cablul de alimentare de căldură, uleiuri, muchii tăioase sau piese mobile. Un cablu de alimentare deteriorat sau încărcat sporește riscul de electrocutare.
 - 5. Când folosiți mașina electrică în exterior, folosiți un cablu de extensie pentru exterior.** Folosirea unui cablu de alimentare pentru exterior reduce riscul de electrocutare.
 - 6. Dacă operarea unei mașini electrice într-o locație cu umezeală nu poate fi evitată, utilizați o alimentare cu protecție prin dispozitiv la curent rezidual (RCD).** Utilizarea unei protecții RCD reduce riscul șocurilor electrice.
- ### Siguranța personală
- 1. Purtați echipamentul personal de protecție. Purtați întotdeauna ochelari de protecție.** Echipamentele de protecție precum masca de protecție contra prafului, încălțăminte cu talpă antiderapantă, casca sau protecția pentru urechi utilizate pentru condiții corespunzătoare vor reduce riscul accidentărilor.
 - 2. Dacă sunt prevăzute dispozitive pentru conectarea la un sistem de extragere și colectare a prafului, asigurați-vă că acestea sunt cuplate și utilizate corespunzător.** Utilizarea colectării prafului poate reduce pericolele asociate prafului.

Utilizarea și îngrijirea mașinilor electrice

- 1. Nu forțați mașina electrică. Folosiți mașina electrică corespunzătoare pentru aplicație.**

Mașina electrică corespunzătoare va efectua operațiunea mai bine și în mai multă siguranță dacă este folosită la rata pentru care a fost concepută.
- 2. Nu folosiți mașina electrică dacă întrerupătorul nu funcționează.** Orice mașină electrică care nu poate fi controlată din întrerupător este periculoasă și trebuie să fie reparată.
- 3. Deconectați fișa de la sursa de curent electric și/sau acumulatorul mașinii înainte de a face reglaje, schimba accesoriile sau de a depozita mașinile electrice.** Măsurile de siguranță preventive reduc riscul de a porni accidental mașina electrică.
- 4. Utilizați mașina electrică, accesoriile și capetele uneltelor etc. conform acestor instrucțiuni, luând în considerare condițiile de lucru și lucrarea care trebuie efectuată.** Utilizarea mașinii electrice pentru operațiuni diferite de cele pentru care a fost destinată poate avea ca rezultat o situație periculoasă.

Utilizarea și îngrijirea acumulatorului mașinii

- 1. Efectuați reîncărcarea numai cu încărcătorul specificat de producător.** Un încărcător adecvat pentru un anumit tip de acumulator poate prezenta risc de incendiu dacă este utilizat cu alt tip de acumulator.
- 2. Folosiți mașinile electrice numai cu acumulatorii special destinați acestora.** Utilizarea altor acumulatori poate prezenta risc de rănire și de incendiu.
- 3. Când nu folosiți cartușul de acumulatori, țineți-l la distanță de obiecte metalice precum agrafe de birou, monede, chei, cuie, șuruburi sau alte obiecte metalice mici, ce pot constitui o legătură între cele două borne.** Scurtcircuitarea bornelor acumulatorului poate provoca arsuri sau incendii.
- 4. În condiții extreme, lichidul poate fi eliminat din acumulator; evitați contactul cu acesta. Dacă intrați în contact accidental, clătiți bine cu apă zona afectată. Dacă lichidul intră în contact cu ochii, consultați și un medic.** Lichidul eliminat din acumulator poate provoca iritații sau arsuri.

ATENȚIE

- 1. În timpul utilizării, țineți mașina în siguranță.**

În eventualitatea în care mașina nu este ținută în siguranță, vă puteți vătăma.
- 2. Feriți-vă mâinile și fața de piesele în mișcare.**

Acest lucru vă poate cauza vătămări.
- 3. Eliberați imediat întrerupătorul pentru a opri funcționarea atunci când mașina nu funcționează corect sau dacă în timpul utilizării scoate zgomote anormale.**

Verificați-o și reparați-o la un centru de service autorizat.

Nerespectarea acestor indicații poate duce la deteriorări sau vătămări.

- 4. Dacă scăpați sau loviți mașina, verificați cu atenție ca corpul să nu fie deteriorat, crăpat sau deformat.**
 - Orice astfel de deteriorare poate duce la vătămări.
- 5. Nu scurtcircuitați acumulatorul. Un scurtcircuit al acumulatorului poate provoca un flux puternic de curent electric, supraîncălzire, posibile arsuri și chiar defectarea mașinii.**
 - Nu atingeți bornele cu niciun material conductor.
 - Evitați depozitarea acumulatorului la un loc cu alte obiecte metalice cum ar fi cuie, monede etc.
 - Nu expuneți acumulatorul la apă sau ploaie.
 - Nu tăiați cablul de alimentare.
- 6. Nu operați mașina sau nu încărcați acumulatorul în atmosfere explozive, cum ar fi în prezența lacului, vopselei, benzinei, acetonei, gazolinei, gazelor sau adezivului.** Acest lucru poate cauza explozia sau incendiul.
- 7. Nu încărcați acumulatorul pe hârtie, carton, textile, perne, covorașe, carpete, vinil sau în prezența prafului.** Acest lucru poate cauza incendii.
- 8. Nu expuneți acumulatorul la apă sau articole din metal care pot scurtcircuita bornele de încărcare.**
- 9. Nu utilizați încărcătorul în niciun alt scop decât pentru încărcarea acumulatorului.**
- 10. Înainte de utilizarea mașinii, asigurați-vă că pânzele de ferăstrău dințate nu sunt ciobite sau crăpate.**
- 11. Nu utilizați apa sau uleiul de tăiat atunci când tăiați.**
- 12. Utilizați numai pânze de ferăstrău dințate Makita originale.**
- 13. Nu lăsați mașina pe podea cu întrerupătorul blocat.** Mașina va funcționa în continuu și poate cauza vătămare personală.
- 14. Nu operați mașina în apropierea articolelor inflamabile sau fragile sau personalul inutil operațiunii.** În timpul tăierii mașina va arunca reziduuri fierbinți și scânteii fapt care va cauza daune mediului înconjurător, incendiu sau vătămarea personalului.
- 15. Nu tăiați beton.** Aceasta duce la deteriorarea mașinii și poate duce la vătămarea personală.
- 16. Verificați prezența persoanelor la fața locului în timpul operării la înălțime.** Orice materiale sau mașini scăpate pot cauza un accident.
- 17. Dacă în timpul încărcării există o generare anormală de căldură, opriți imediat încărcarea prin deconectarea acumulatorului.** Continuarea încărcării poate produce fum, incendiu sau explozie.
- 18. Nu lăsați ca aerisirile motorului să fie acoperite sau înfundate.**

Acest lucru poate cauza supraîncălzirea motorului.
- 19. La utilizarea unui cablu prelungitor cu încărcătorul, se recomandă utilizarea unui cablu cu o secțiunea transversală de mai jos și cu o lungime cât mai mică posibilă.** Pentru încărcarea în exterior, utilizați un cablu de alimentare nominal pentru utilizarea în exterior.

Relația dintre grosimea utilizabilă a cablului și lungimea maximă

Dimensiune cablu (Zona secțională transversală nominală a conductorului)	Lungimea maximă a cablului
0,75 mm ²	20 m
1,25 mm ²	30 m

AVERTIZAREA LA UTILIZAREA PÂNZEI DE FIERĂSTRĂU CU VÂRFURI

Siguranța zonei de lucru

1. Asigurați-vă că Sacul de praf este fixat corect. Fără Sacul de praf, la deteriorarea pânelor de ferăstrău dințate, bucățile din pânză sar și pot cauza vătămări personale grave.
2. Țineți matorii la distanță. Chiar dacă Sacul de praf este fixat, pânele deteriorate sau reziduurile fierbinți pot sări din sac, ducând la vătămarea personală gravă.
3. La tăierea cu pânele de ferăstrău dințate pot apărea scântei. Nu utilizați mașina atunci când există riscul de incendiu sau explozie.
4. Tăierea cu pânele de ferăstrău dințate este zgomotoasă. Luați în considerare mediul de lucru.

Hainele și echipamentul de protecție

5. Purtați echipament de protecție; ochelari de siguranță, pantofi de siguranță, mască de protecție împotriva prafului și cască. Chiar dacă Sacul de praf este fixat, pânele deteriorate sau reziduurile fierbinți pot sări din capac, ducând la vătămarea personală gravă.
6. Echipați-vă corespunzător. Nu purtați cravată, haine largi sau mănuși croșetate. Acoperiți-vă părul cu o plasă pentru păr sau o șapcă pentru a fi ferit de pânele rotative.

Înainte de utilizare

7. Asigurați-vă că pânele de ferăstrău dințate nu sunt deformate, ciobite, crăpate sau uzate. Nu utilizați o pânză de ferăstrău dințată dacă constatați că este deteriorată sau uzată. Tăierea în astfel de condiții poate cauza deteriorarea ulterioară a pânelor și vătămarea personală gravă.
8. Nu utilizați pâne de ferăstrău dințate în niciun scop diferit de cele afirmate în cadrul specificațiilor mașinii. Utilizarea pânzei de ferăstrău dințate în alte scopuri poate cauza uzura excesivă, detașarea pânelor, performanțe slabe la tăiat și generarea anormală de căldură care duc la deteriorarea pânelor și vătămarea personală gravă.

Înlocuirea pânzei de ferăstrău dințate

9. La înlocuirea pânzei de ferăstrău cu dințate, asigurați-vă că acumulatorul este scos din mașină pentru a preveni funcționarea accidentală și vătămarea personală.

10. Înainte de utilizare, asigurați-vă că la fața locului nu există persoane și că în timpul funcționării nu există sunete anormale sau vibrații anormale. Funcționarea cu sunete anormale sau vibrații anormale poate deteriora pânele ducând la vătămarea personală gravă.

În timpul funcționării

11. Nu utilizați pânda de ferăstrău dințată în niciun alt scop diferit de tăiere. Nu supuneți aceste pâne la deteriorare sau stres. Acesta poate rupe pânele ducând la vătămarea personală gravă.
12. Țineți materialul ferm, într-o menhină sau alt dispozitiv similar, astfel încât să nu se poată mișca în timpul tăierii. Dacă materialul se mișcă, operarea devine instabilă și nu poate fi controlată, ducând la deteriorarea pânelor și posibila vătămare personală gravă.
13. Inițiați tăierea numai după ce pânda de ferăstrău dințată a atins viteza maximă. Dacă pânda de ferăstrău dințată este pusă pe material înainte de pornirea motorului, pânele vor fi supraîncărcate și deteriorate, ducând la posibila vătămare personală gravă.
14. Nu tăiați în zig-zag, curbe, diagonale sau nu utilizați partea laterală a pânzei drept pârgie sau în niciun alt scop.
15. Dacă în timpul tăierii se aud sunete anormale, se simt vibrații anormale sau dacă piesele care taie sunt extrem de uzate, opriți funcționarea. Continuarea operării în astfel de condiții va deteriora pânele de ferăstrău cu dinți, astfel încât pot fi aruncate așchii care provoacă vătămare personală gravă.
16. Continuarea operării duce la înfierbântarea pânelor de ferăstrău dințate și reduce performanțele de tăiere.

Întreținere

17. Dacă pânda de ferăstrău dințată prezintă deformări, o crăpătură sau deteriorări, opriți funcționarea. Continuarea funcționării în astfel de condiții va deteriora mai departe pânda de ferăstrău dințată care se poate rupe. Bucățile sparte aruncate pot provoca vătămarea personală gravă.
18. Păstrați și utilizați pânele de ferăstrău dințată care sunt în bună condiție și pânele ascuțite și curate.

⚠️ AVERTIZARE: Purtați întotdeauna echipament de protecție; ochelari de siguranță, pantofi de siguranță, mască de praf și cască.

⚠️ AVERTIZARE: Utilizați numai pâne de ferăstrău dințate Makita originale. Utilizând piese non-Makita puteți deteriora mașina și pot rezulta accidente sau vătămări grave.

Instrucțiuni importante privind siguranța pentru cartușul acumulatorului

1. Înainte de a folosi cartușul acumulatorului, citiți toate instrucțiunile și atenționările de pe (1) încărcătorul acumulatorului, (2) acumulator și (3) produsul care folosește acumulatorul.

2. Nu dezmembrați cartușul acumulatorului.
3. Dacă timpul de funcționare s-a redus excesiv, întrerupeți imediat funcționarea. Aceasta poate prezenta risc de supraîncălzire, posibile arsuri și chiar explozie.
4. Dacă electrolitul pătrunde în ochi, clătiți bine ochii cu apă curată și consultați imediat un medic. Există risc de orbire.
5. Nu scurtcircuitați cartușul acumulatorului:
 - (1) Nu atingeți bornele cu niciun material conductor.
 - (2) Evitați depozitarea cartușului acumulatorului la un loc cu alte obiecte metalice cum ar fi cuie, monede etc.
 - (3) Nu expuneți cartușul acumulatorului la apă sau ploaie.

Un scurtcircuit al acumulatorului poate provoca un flux puternic de curent electric, supraîncălzire, posibile arsuri și chiar defectarea mașinii.

6. Nu depozitați mașina și cartușul acumulatorului în spații în care temperatura poate atinge sau depăși 50 °C (122 °F).
7. Nu incinerați cartușul acumulatorului chiar dacă acesta este grav deteriorat sau complet uzat. Cartușul acumulatorului poate exploda în foc.
8. Aveți grijă să nu scăpați sau să loviți acumulatorul.
9. Nu utilizați un acumulator deteriorat.
10. Acumulatorii Li-Ion încorporați se supun cerințelor Legislației privind substanțele periculoase.

Pentru transporturi comerciale, efectuate de exemplu de către părți terțe, expeditori, trebuie respectate cerințele speciale de ambalare și etichetare.

Pentru pregătirea articolului care urmează să fie expediat, este necesară consultarea unui expert în materiale periculoase.

Vă rugăm să respectați, de asemenea, reglementările naționale, care pot fi mai detaliate.

Izolați sau acoperiți contactele deschise și împachetați acumulatorul în așa fel încât să nu se poată mișca în ambalaj.

11. Respectați normele naționale privind eliminarea la deșeurii a acumulatorului.

PĂSTRAȚI ACESTE INSTRUCȚIUNI.

ATENȚIE: Folosiți numai acumulatori Makita originali. Acumulatorii Makita care nu sunt originali și acumulatorii care au suferit modificări se pot aprinde, provocând incendii, leziuni corporale și daune. De asemenea, anulează garanția oferită de Makita pentru unealta și încărcătorul Makita.

Sfaturi pentru obținerea unei durate maxime de exploatare a acumulatorului

1. Încărcați cartușul acumulatorului înainte de a se descărca complet. Întrerupeți întotdeauna funcționarea mașinii și încărcați cartușul acumulatorului când observați o scădere a puterii mașinii.
2. Nu reîncărcați niciodată un acumulator complet încărcat. Supraîncărcarea va scurta durata de exploatare a acumulatorului.
3. Încărcați cartușul acumulatorului la temperatura camerei, între 10 °C - 40 °C (50 °F - 104 °F). Lăsați un acumulator fierbinte să se răcească înainte de a-l încărca.
4. Încărcați cartușul acumulatorului în cazul în care nu a fost utilizat pe o perioadă mai lungă (mai mult de șase luni).

NUME PIESĂ

- Fig.1: 1. Acumulator 2. Motor 3. Suport sac de praf 4. Evacuare 5. Ghidaj 6. Pânză de ferăstrău dințată 7. Mâner 8. Buton de blocare 9. Întrerupător

Instalarea sau scoaterea cartușului acumulatorului

ATENȚIE: Asigurați-vă întotdeauna că mașina este oprită și cartușul acumulatorului este scos înainte de a ajusta sau verifica funcționarea mașinii.

ATENȚIE: Opriți întotdeauna mașina înainte de montarea sau demontarea cartușului de acumulator.

ATENȚIE: Țineți ferm mașina și cartușul acumulatorului la montarea sau demontarea cartușului. În cazul în care nu țineți ferm mașina și cartușul de acumulator, acestea vă pot aluneca din mâini, rezultând defectarea mașinii și cartușului de acumulator, precum și în accidentări personale.

- Fig.2: 1. Buton 2. Indicator roșu 3. Cartușul acumulatorului

Pentru a scoate cartușul acumulatorului, glisați-l din mașină în timp ce glisați butonul de pe partea frontală a cartușului.

Pentru a instala cartușul acumulatorului, aliniați limba de pe cartușul acumulatorului cu canelura din carcasă și introduceți-l în locaș. Introduceți-l complet, până când se înclichetează în locaș. Dacă puteți vedea indicatorul roșu din partea superioară a butonului, acesta nu este blocat complet.

⚠ATENȚIE: Instalați întotdeauna cartușul acumulatorului complet, până când indicatorul roșu nu mai este vizibil. În caz contrar, acesta poate cădea accidental din mașină provocând rănirea dumneavoastră sau a persoanelor din jur.

⚠ATENȚIE: Nu forțați cartușul acumulatorului la montare. Dacă acesta nu glisează ușor, înseamnă că a fost introdus incorect.

Sistemul de protecție a acumulatorului (acumulator litiu-ion cu marcaj stea)

► Fig.3: 1. Marcaj stea

Acumulatorii litiu-ion cu marcaj stea sunt dotați cu un sistem de protecție. Acest sistem oprește automat alimentarea mașinii pentru a prelungi durata de viață a acumulatorului. Mașina se va opri automat în timpul funcționării când mașina și/sau acumulatorul se află într-una dintre următoarele situații:

Suprasarcină:

Mașina este operată într-o manieră care determină atragerea unui curent de o intensitate anormal de ridicată. În această situație, eliberați butonul declanșator al mașinii și opriți aplicația care a dus la suprasolicitarea mașinii. Apoi trageți de butonul declanșator din nou pentru a reporni. Dacă mașina nu pornește, acumulatorul este supraîncălzit. În această situație, lăsați acumulatorul să se răcească trăgând din nou de butonul declanșator.

Tensiune scăzută acumulator:

Capacitatea rămasă a acumulatorului este prea mică, iar mașina nu va funcționa. În această situație, scoateți și reincărcați acumulatorul.

PROCEDURA DE OPERARE

⚠AVERTIZARE: Înainte de introducerea acumulatorului în mașină, asigurați-vă că întrerupătorul este la poziția „O” și că este oprit.

⚠ATENȚIE: Apăsăți butonul de blocare și asigurați-vă că butonul sare în sus atunci când este eliberat. În cazul în care butonul de blocare nu va sări în sus atunci când este eliberat, pânza de ferăstrău dințată va fi împiedicată să se rotească atunci când mașina este operată ducând la deteriorarea pieselor și la arderea motorului.

⚠ATENȚIE: Glisați întrerupătorul pe poziția „I” și asigurați-vă că stă acolo și că nu se mișcă. Apoi apăsați în jos pe partea din spate a întrerupătorului pentru a vă asigura că acesta se deplasează automat pe poziția „O”.

⚠ATENȚIE: Asigurați-vă că șuruburile care fixează capacul pânzei de ferăstrău dințate și toate celelalte șuruburi sunt strânse ferm.

- Fig.4: 1. Poziția mânerului (paralel / partea stângă)
2. Buton de blocare 3. Poziția mânerului (paralel / partea dreaptă) 4. Întrerupător
5. Poziția mânerului (vertical / partea superioară)

Operare

► Fig.5: 1. Ghidaj 2. Fier-beton

► Fig.6: 1. Fier-beton 2. Ghidaj

1. Înșurubați Mânerul pe orificiul filetat în poziție verticală sau paralelă pentru o operare facilă.
2. Asigurați-vă că întrerupătorul este pe poziția „O”.

⚠ATENȚIE: Ca și funcție de siguranță a acestei mașini, motorul nu poate fi energizat atunci când acumulatorul este introdus cu întrerupătorul pe poziția „I”. Pentru o siguranță extinsă, vă rugăm să rețineți că acumulatorul trebuie introdus cu întrerupătorul pe poziția „O”.

3. Introduceți acumulatorul în mașină.
4. Glisați întrerupătorul pe poziția „I”. Motorul este pornit. Apoi apăsați în jos pe capătul din față al întrerupătorului pentru a-l bloca în vederea funcționării continue.

⚠AVERTIZARE: Nu atingeți piesele rotative întrucât acest lucru poate cauza vătămarea gravă.

5. Poziționați ghidajul în fanta din fața fier-betonului. Apoi apăsați încet mașina înainte pentru a începe să tăiați fier betonul.

⚠ATENȚIE: Atunci când tăiați, atât la început, cât și aproape de sfârșit, încetiniți mișcarea de înaintare (tăiere) a mașinii. O acțiune de tăiere rapidă, în aceste momente, va deteriora pânzele de ferăstrău dințate și poate provoca reziduurile care sar.

⚠ATENȚIE: Țineți mașina ferm, astfel încât să nu tremure atunci când tăiați. Tăierea cu o mașină care tremură și scurtă durata de viață a pânzei de ferăstrău dințate și poate deteriora pânzele.

⚠ATENȚIE: Poziționați mașina, astfel încât să fie într-un unghi de 90 de grade față de fier-betonul pe care îl va tăia. Dacă mașina nu are un unghi de 90 de grade față de fier-beton, aceasta poate cauza tremurarea și suprasarcina mașinii.

⚠ATENȚIE: Nu începeți să tăiați imediat după pornirea motorului. Lăsați pânza de ferăstrău dințată să ajungă la viteza maximă înainte de a începe să tăiați.

⚠ATENȚIE: Nu scoateți acumulatorul atunci când motorul este pornit. Dacă procedați astfel, puteți cauza deteriorarea componentelor electrice ale motorului.

6. După ce terminați de tăiat, apăsați în jos pe capătul din spate al întrerupătorului fapt care va determina întrerupătorul să se deplaseze pe poziția „O” și să oprească motorul.

⚠️ ATENȚIE: Această mașină este concepută pentru a tăia fier-beton. Vă rugăm să contactați producătorul sau distribuitorul dvs. local dacă doriți să tăiați alte materiale. Tăierea altor materiale va deteriora pânzele de ferăstrău dințate.

Atenție atunci când tăiați

- Asigurați-vă că pânza de ferăstrău dințată este la distanță de materialul care va fi tăiat înainte de pornire.
- Încetiniți mișcarea de înaintare (tăiere) a mașinii atunci când vă apropiați de încheierea procedurii de tăiere. Acest aspect este deosebit de important atunci când piesa care va fi tăiată este are o lungime mai mică de 50 mm. Piesa tăiată poate lovi pânzele de ferăstrău dințate, deteriorându-le și provocând vătămarea gravă.
- Atunci când pânzele de ferăstrău se tocesc sau se ciobesc, înlocuiți pânza. Continuarea utilizării în această condiție va suprasolicita mașina.
- Dacă materialul se mișcă sau tremură, atunci când este tăiat, opriți funcționarea și fixați în siguranță materialul.
- Nu țineți materialul care va fi tăiat cu mâna. Procedând astfel se poate ajunge la vătămarea personală.
- Nu tăiați fier-betonul cu dimensiuni sau duritate care depășește capacitatea de tăiere a mașinii.

Înlocuiți pânza de ferăstrău dințată atunci când survine oricare dintre cele de mai jos

- Lampa de avertizare (roșie) clipește intermitent frecvent chiar dacă acumulatorul este încărcat complet.
- Pânzele de ferăstrău dințate sunt ciobite sau uzate.
- Viteza de tăiere este foarte lentă.
- Suprafața piesei de tăiat este decolorată de căldură.

NOTĂ: Pânzele de ferăstrău dințate nu pot reascuțiți.

Cum se fixează Sacul de praf

► Fig.7: 1. Sac de praf

- Amplasați capătul deschis al sacului de praf peste suportul sacului de praf și fixați-l pe poziție cu curea.
- Scuturați sacul ferm pentru a vă asigura că este fixat corespunzător.

⚠️ ATENȚIE: Sacul de praf este confecționat din material ignifug, dar reziduurile foarte fierbinți, cum sunt cele produse la tăierea cu o pânză de ferăstrău dințată uzată, pot topi materialul. Luați la cunoștință de această posibilitate atunci când utilizați sacul de praf.

Funcția de indicator al acumulatorului

► Fig.8: 1. Indicator al acumulatorului

Atunci când porniți mașina, indicatorul acumulatorului indică capacitatea rămasă a acumulatorului. (vezi tabelul 1)

Tabelul 1

Statutul indicatorului acumulatorului ■:Aprins □:Oprit ◐:Iluminare intermitentă	Capacitatea rămasă a acumulatorului
	50%-100%
	20%-50%
	0%-20%
	Încărcați acumulatorul

Funcția de modificare automată a vitezei

► Fig.9: 1. Indicator mod

Mașina are „modul de viteză ridicată” și „modul de cuplu crescut”. Aceasta va selecta automat modul de funcționare, conform sarcinii. Atunci când indicatorul modului se aprinde în timpul funcționării, mașina este în modul de cuplu crescut. (vezi tabelul 2)

Tabelul 2

Statutul indicatorului modului	Mod de operare
	Mod cu viteză crescută
	Mod cu cuplu crescut

Funcția de protecție a mașinii/acumulatorului

Mașina se va opri automat în timpul funcționării dacă mașina sau acumulatorul se află într-una dintre următoarele situații:

- Mașina este suprasolicitată
- Mașina se supraîncălzește

Dacă mașina este operată în mod repetat în aceste condiții, sistemul de protecție va bloca mașina.

Protecția la suprasarcină

Dacă mașina se suprasolicită în timpul tăierii, aceasta se va opri automat. În această situație, opriți mașina și eliminați cauza suprasolicitării apoi reporniți mașina.

Blocare de protecție

Atunci când sistemul de protecție acționează în mod repetat, mașina se va bloca, iar indicatorul acumulatorului indică starea conform tabelului 3.

Tabelul 3

Indicator al acumulatorului	<input checked="" type="checkbox"/> :Aprins <input type="checkbox"/> :Oprit <input type="checkbox"/> :Iluminare intermitentă
	Blocarea de protecție funcționează

Protecția la supraîncălzire pentru mașină

Atunci când mașina s-a supraîncălzit, mașina se oprește automat, iar indicatorul acumulatorului indică starea conform tabelului 4. În această situație, lăsați mașina să se răcească înainte să porniți din nou mașina.

Tabelul 4

Indicator al acumulatorului	<input checked="" type="checkbox"/> :Aprins <input type="checkbox"/> :Oprit <input type="checkbox"/> :Iluminare intermitentă
	Mașina s-a supraîncălzit

PROCEDURA DE ÎNLOCUIRE A PÂNZEI DE FERĂSTRĂU DINȚATE

AVERTIZARE: Opriti mașina și scoateți acumulatorul înainte de a înlocui pânza, pentru a preveni operarea accidentală care duce la vătămarea personală gravă.

- Fig.10: 1. Capac pânză de ferăstrău dințată 2. Șurub 3. Piuliță 4. Ghidaj pânză de ferăstrău dințată 5. Pânză de fierăstrău dințată 6. Roată condusă (piesa convexă) 7. Șurub de fixare a capacului pentru pânza de ferăstrău dințată

Modul de scoatere a pânzei de ferăstrău dințate

Scoateți pânza de ferăstrău dințată

► Fig.11: 1. Apăsăți (Buton de blocare)

1. Scoateți șuruburile de fixare a capacului pânzei de ferăstrău dințate (4 piese) cu o cheie franceză cu cap hexagonal.
2. Scoateți capacul pânzei de ferăstrău dințate.
3. Introduceți o cheie franceză cu cap hexagonal în șurubul care fixează ghidajul pânzei de ferăstrău dințate.
4. Apăsăți butonul de blocare și utilizând cheia franceză cu cap hexagonal drept mâner, rotiți pânza de

ferăstrău dințată până când butonul de blocare împiedică rotirea acesteia.

ATENȚIE: Asigurați-vă că butonul de blocare este complet apăsat. Dacă nu, cheia franceză hexagonală se poate roti și poate cauza vătămarea personală.

5. Cu pânza de ferăstrău dințată, rotiți cheia franceză hexagonală în sens antiorar pentru a slăbi și scoate șurubul și piulița.
6. Scoateți ghidajul pânzei de ferăstrău dințate și pânza de ferăstrău dințată.

Modul de înlocuire a pânzei de ferăstrău dințate

ATENȚIE: Utilizați numai pânze de ferăstrău dințate Makita originale. Dacă reutilizați o pânză de ferăstrău dințată, asigurați-vă că aceasta nu este uzată, ciobită sau deteriorată.

ATENȚIE: Curățați și eliminați toate reziduurile și murdăria de pe pânza de ferăstrău dințată și piese. Reziduurile și murdăria pot dezechilibra pânza de ferăstrău dințată determinând pendularea acesteia în timpul tăierii.

Înlocuiți pânza de ferăstrău dințată

► Fig.12: 1. Apăsăți (Buton de blocare)

1. Fixați pânza de ferăstrău dințată peste roata condusă, asigurându-vă că fanta din flanșă este aliniată corect cu cheia.
2. Înlocuiți ghidajul pânzei de ferăstrău dințate.
3. Înlocuiți șurubul și piulița.
4. Apăsăți complet butonul de blocare pentru a preveni rotirea pânzei de ferăstrău dințate și strângeți șurubul cu cheia franceză cu cap hexagonal.

ATENȚIE: Asigurați-vă că butonul de blocare este complet apăsat. Dacă nu, cheia franceză hexagonală se poate roti și poate cauza vătămarea personală.

5. Înlocuiți capacul pânzei de ferăstrău dințate.
6. Strângeți șuruburile de fixare a capacului pânzei de ferăstrău dințate (4 piese) cu o cheie franceză cu cap hexagonal.

ÎNȚEȚINERE

ATENȚIE: Asigurați-vă întotdeauna că mașina este oprită și că acumulatorul este scos înainte de a efectua inspecția sau întreținerea mașinii.

NOTĂ: Nu utilizați niciodată gazolină, benzină, diluant, alcool sau alte substanțe asemănătoare. În caz contrar, pot rezulta decolorări, deformări sau fisuri.

► **Fig.13: 1. Capac pentru praf**

Scoateți capacul pentru praf din ventilare și curățați-l pentru circulația adecvată a aerului.

⚠ATENȚIE: Curățați capacul pentru praf atunci când se înfundă. Continuarea operării cu un capac pentru praf înfundat poate deteriora mașina.

УКРАЇНСЬКА (Оригінальні вказівки)

Перш ніж розпочати встановлення й експлуатацію цього приладу, ознайомтеся з інструкцією, з'ясуйте все, що вам незрозуміло, і дотримуйтеся правил використання приладу. Зберігайте цю інструкцію з експлуатації неподалік від приладу.

Прочитайте всі правила техніки безпеки й інструкції з експлуатації приладу, з'ясуйте все, що вам незрозуміло, і суворо дотримуйтеся їх. Якщо вам щось неясно або умови експлуатації не відповідають вимогам, ПРИЛАД ВИКОРИСТОВУВАТИ ЗАБОРОНЕНО. Зверніться до керівника чи іншої відповідальної особи.

ТЕХНІЧНІ ХАРАКТЕРИСТИКИ

Модель:	DSC250
Напруга	18 В пост. струму
Вага	3,94–4,0 кг (8,686–8,818 lbs)
Розміри (Д x Ш x В)	471 x 137 x 139 мм / 18-17/32" x 5-25/64" x 5-15/32" (без урахування рукоятки)
Різальна здатність відносно арматурного стрижня (620 Н/мм ² / 90 000 фунтів/кв. дюйм)	Номінальний діаметр: 10–25 мм (SD490) 3/8–1" (клас міцності Grade 60)
Швидкість без навантаження	2200 хв ⁻¹
Зовнішній діаметр диска	110 мм / 4,3"
Касета з акумулятором	BL1830B / BL1840B / BL1850B / BL1860B
Зарядний пристрій	DC18RC / DC18RD / DC18SE / DC18SF / DC18SD

- Технічні характеристики та конструкція можуть бути змінені без попереднього повідомлення.
- Технічні характеристики приладу та касета з акумулятором можуть відрізнитися в різних країнах.
- Вага (з касетою з акумулятором) може відрізнитися залежно від установлених насадок. Найлегша та найважча комплектації, відповідно до процедури EPTA 01/2014, зазначені в таблиці.

⚠ ПОПЕРЕДЖЕННЯ



Перш ніж розпочати роботу з приладом, ознайомтеся з цією інструкцією з експлуатації та з'ясуйте все, що вам незрозуміло. Недотримання інструкцій з експлуатації може призвести до серйозних травм і навіть смерті.

⚠ ПОПЕРЕДЖУВАЛЬНІ НАКЛЕЙКИ СТОСОВНО БЕЗПЕКИ



Небезпека, пов'язана з частками матеріалу, що розлітаються, і сильним шумом. Надягайте засоби захисту для вух і очей.



Рухомий диск. Не підставляйте руки, коли прилад працює. Перш ніж розпочинати технічне обслуговування, вимикайте прилад.

Символи

Нижче наведено символи, що використовуються для обладнання. Перед використанням переконайтеся, що ви розумієте їх значення.



Лише для країн ЄС
Не викидайте електрообладнання або акумулятори разом із побутовим сміттям!
Відповідно до європейських директив щодо утилізації електричного й електронного обладнання, щодо батарей і акумуляторів, а також використаних батарей та акумуляторів і їх застосування згідно з місцевими законами, електрообладнання, батареї й акумулятори, строк придатності яких минув, потрібно збирати окремо та передавати на екологічно безпечне підприємство для утилізації.

ЗБЕРІГАЙТЕ ЦІ ВКАЗІВКИ

Значення наклейок «увага» та «попередження»

ОБЕРЕЖНО: Указує на потенційну небезпеку, що здатна призвести до травм малого та середнього ступеню важкості. Цей термін також використовується для попередження щодо неприпустимості використання небезпечних методів роботи, що може призвести до травмування.

Попередження: Указує на потенційну небезпеку, що здатна призвести до важких травм або смерті.

***** Компанія Makita не несе відповідальності за будь-які випадкові пошкодження або травми, отримані в результаті недотримання вказівок і правил техніки безпеки, наведених у цій інструкції з експлуатації.**

Призначення

Інструмент призначено для різання арматурних стрижнів.

Шум

Рівень шуму за шкалою А в типовому виконанні, визначений відповідно до стандарту EN60745: Рівень звукового тиску (L_{pA}): 78 дБ (А)
Похибка (К): 3 дБ (А)

▲ ПОПЕРЕДЖЕННЯ: Користуйтеся засобами захисту органів слуху.

Вібрація

Загальна величина вібрації (векторна сума трьох напрямків) визначена згідно з EN60745:
Режим роботи: ударне закручування кріпильних деталей з максимальною потужністю інструмента
Вібрація (a_h): 2,5 м/с²
Похибка (К): 1,5 м/с²

ПРИМІТКА: Заявлене значення вібрації було виміряно відповідно до стандартних методів тестування та може використовуватися для порівняння одного інструмента з іншим.

ПРИМІТКА: Заявлене значення вібрації може також використовуватися для попередньої оцінки впливу.

▲ ПОПЕРЕДЖЕННЯ: Залежно від умов використання вібрація під час фактичної роботи електроінструмента може відрізнятись від заявленого значення вібрації.

▲ ПОПЕРЕДЖЕННЯ: Забезпечте належні запобіжні заходи для захисту оператора, що відповідатимуть умовам використання інструмента (слід брати до уваги всі складові робочого циклу, такі як час, коли інструмент вимкнено та коли він починає працювати на холостому ході під час запуску).

Декларація про відповідність стандартам ЄС

Тільки для країн Європи

Декларацію про відповідність стандартам ЄС наведено в Додатку А до цієї інструкції з експлуатації.

ВАЖЛИВІ ПРАВИЛА ТЕХНІКИ БЕЗПЕКИ

- Користувач повинен неухильно дотримуватися наведених нижче «важливих правил техніки безпеки», щоб не допустити пожежі, ураження електричним струмом і травмування.
- Перш ніж експлуатувати прилад, ознайомтеся з цими інструкціями та виконайте всі необхідні умови.
- Цю інструкцію слід зберегти для подальшого використання.

▲ ПОПЕРЕДЖЕННЯ

1. **Перш ніж розпочати експлуатацію, уважно ознайомтеся з цією інструкцією.**
2. **Використовуйте тільки той зарядний пристрій і акумулятор, що вказано в цій інструкції з експлуатації.**
 - Застосування інших приладів може призвести до травм і пошкодження приладу в результаті вибуху.
3. **Заряджайте прилад належним чином.**
 - Підключайте цей зарядний пристрій лише до мережі з відповідною номінальною напругою змінного струму. Не використовуйте вольтодобувачий трансформатор або автомобільний генератор, як і зарядний пристрій для подачі живлення постійного струму. Неправильне застосування може призвести до перегрівання та загоряння приладу.
 - Не заряджайте акумулятор за температури нижче 10°C (50°F) або вище 40°C (104°F), оскільки це може призвести до вибуху або пожежі.
4. **Не допускайте короткого замикання контактів акумулятора. Не зберігайте акумулятор разом з іншими металевими предметами, такими як цвяхи, монети тощо. Це може призвести до перегрівання, загоряння та вибуху в результаті короткого замикання.**
5. **Не допускайте виникнення ризику ураження електричним струмом.**
 - Не торкайтеся вилки мокрими або вологими руками – це може призвести до ураження електричним струмом.
6. **Стежте за робочими умовами.**
 - Не допускайте потрапляння зарядного пристрою й акумулятора під дощ і не використовуйте їх в умовах підвищеної вологості, оскільки це може призвести до перегрівання чи ураження електричним струмом.

- Стежте за тим, щоб робоча зона була добре освітлена. Працювати із приладом в умовах недостатньої видимості небезпечно.
- Не використовуйте та не заряджайте акумулятор поблизу легкозаймистих рідин або газів – це може призвести до вибуху чи пожежі.
- 7. Надягайте захисні окуляри та спеціальний одяг**
 - Завжди використовуйте засоби захисту очей, пилзахисну маску (респіратор), неслизьке захисне взуття, шолом та інші обов'язкові чи необхідні засоби захисту й одяг під час застосування цього обладнання. Невиконання цієї вимоги може призвести до травм.
- 8. Не допускайте випадкового ввімкнення.**
 - Перш ніж підключати прилад до електромережі та/або акумулятора, брати чи переносити його, переконайтеся, що перемикач переведено в положення «Вимк.». Не переносьте електроінструменти, тримаючи палець на перемикачі – це може стати причиною нещасного випадку.
- 9. Закріплюйте оброблюваний виріб.**
 - Використовуйте лещата або затискач для фіксації оброблюваної деталі. Це дозволить звільнити обидві руки для надійного захоплення приладу та роботи з ним. Неправильна фіксація оброблюваної деталі може призвести до травм.
- 10. Вимикайте живлення приладу, виймаючи акумулятор і встановлюючи блокування курка вмикача, у таких ситуаціях.**
 - прилад не використовується або виконується його технічне обслуговування.
 - здійснюється заміна будь-якої деталі, наприклад диска.
 - виявлено небезпеку.
 - У разі невиконання цієї вимоги прилад може випадково ввімкнутися та зіпсуватися або травмувати людей.
- 11. Використовуйте лише зазначені комплектуючі та насадки.**
 - Використовуйте лише ті комплектуючі та насадки, які зазначено в цій інструкції з експлуатації та каталозі компанії Makita. Застосування інших комплектуючих або насадок може призвести до нещасного випадку чи травм.
- 12. Не піддавайте акумулятор дії вогню – він може вибухнути або почати виділяти отруйні речовини.**
- 13. За неналежних умов використання з акумулятора може витекти рідина, контакту з якою слід уникати.**
 - У разі випадкового потраплення рідини на тіло відповідну його частину слід промити чистою водою.
 - Якщо рідина потрапила в очі, їх слід промити чистою водою та негайно звернутися до лікаря. В іншому випадку існує ризик втрати зору.
- 14. Якщо період роботи значно скоротився, слід негайно припинити експлуатацію пристрою. Існує небезпека перегрівання, що може призвести до опіків і навіть вибуху.**

- 1. Безпека робочого простору**
 - Підтримуйте робоче місце чистим і належно освітленим. Захаращення робочого простору та брак світла – це часті причини виникнення нещасних випадків.
- 2. Під час роботи з електроінструментом на майданчику не має бути сторонніх осіб і дітей. Відволікання може призвести до втрати контролю над приладом.**
- 3. Правильно зберігайте вимкнені електроінструменти.**
 - Електроінструмент слід зберігати в місці, не доступному для дітей. Не дозволяйте брати інструмент особам, що не вміють із ним працювати та не прочитали цю інструкцію. У руках недосвідчених користувачів електроінструмент становить загрозу.
 - Не зберігайте інструмент і акумулятор у місцях, де температура може сягати або перевищувати 50°C (122°F), наприклад, у металевій коробці чи автомобілі влітку.
 - Це може скоротити строк служби акумулятора або викликати задимлення та пожежу.
- 4. Не перевантажуйте електроінструмент.**
 - Під час роботи з інструментом установлюйте швидкість, на яку цей прилад розраховано. Занадто швидке різання може призвести до пошкодження інструмента й травмування.
 - Не використовуйте інструмент так, щоб працювало блокування двигуна. Це може викликати задимлення або пожежу.
- 5. Використовуйте електроінструмент за призначенням.**
 - Застосовуйте електроінструмент, насадки та диски відповідно до цієї інструкції, беручи до уваги умови експлуатації та роботу, що слід виконати. Не використовуйте його для різання великогабаритних виробів. Застосування приладу не за призначенням може призвести до травм.
- 6. Надягайте відповідний одяг.**
 - Не носіть широкий одяг і прикраси. Тримайте волосся, частини одягу та рукавички подалі від рухомих деталей. Вільні краї одягу, прикраси та довге волосся можуть потрапити в рухомі деталі приладу.
 - Працюючи з електроінструментом на вулиці, використовуйте гумові рукавички та неслизьке захисне взуття. Слизькі рукавички або черевки підвищують небезпеку травмування.
- 7. Не навантажуйте шнур зарядного пристрою.**
 - Не використовуйте шнур для перенесення електроінструмента, підтягування його або виймання вилки з розетки.
 - Тримайте шнур подалі від мастил, гострих країв, рухомих частин або джерел нагрівання.
 - Розміщуйте шнур у такому місці, де на нього ніхто не зможе наступити, зачепити його або будь-яким іншим чином пошкодити чи навантажити. Пошкоджений або сплутаний шнур збільшує ризик ураження електричним струмом або виникнення пожежі.

8. Займайте комфортне положення під час роботи.

Займіть стійку позицію, щоб утримувати рівновагу під час роботи із приладом. Це дозволить краще контролювати електроінструмент у непередбачених ситуаціях.

9. Виконуйте технічне обслуговування електроінструментів.

Стежте за тим, щоб різальний інструмент був гострим і чистим. Гострі різальні інструменти за умови належного догляду набагато рідше заїдають, і з ними значно легше працювати. Пошкоджені диски можуть поранити користувача.

Стежте, щоб рукоятки були сухі, чисті та незамазані. Через слизькі рукоятки можна травмуватися.

Регулярно перевіряйте шнур живлення зарядного пристрою. Пошкоджені шнур підвищує ризик ураження електричним струмом або виникнення короткого замикання, що може призвести до пожежі.

10. Перш ніж увімкнути прилад, не забудьте прибрати гайковий ключ та інші інструменти.

Залишений на рухомій деталі електроінструмента ключ може стати причиною травми.

11. Заряджаючи прилад на вулиці, використовуйте шланговий кабель або шланговий подовжувальний шнур.

Використовуйте лише ті комплектуючі та насадки, які зазначено в цій інструкції з експлуатації та каталозі компанії Makita. Застосування інших комплектуючих або насадок може призвести до нещасного випадку чи травм.

12. Працюючи з електроінструментом, будьте уважні, стежте за тим, що робите, і завжди керуйтеся здоровим глуздом.

Не використовуйте електроінструмент, якщо ви стомлені чи перебуваєте під дією наркотиків, алкоголю або медикаментів. Втрата пильності хоча б на мить під час роботи з електроінструментом може призвести до важкої травми.

13. Перед використанням перевіряйте прилад на предмет пошкоджень.

Перевіряйте захисні кришки й інші деталі, які можуть вплинути на роботу приладу, на предмет поломки чи пошкоджень. За потреби замініть чи відремонтуйте відповідний компонент і лише після цього використовуйте прилад.

Виконайте перевірку на предмет розбалансування чи заїдання рухомих деталей, поломки компонентів і будь-яких інших неполадок, що можуть вплинути на роботу інструмента. У разі виявлення пошкоджень необхідно відремонтувати прилад, перш ніж експлуатувати його. Багато нещасних випадків трапляються через неналежне технічне обслуговування електроінструментів.

Не використовуйте пошкоджені подовжувач. Замініть його відразу ж. Інакше підвищується ризик ураження електричним струмом або виникнення короткого замикання, що може призвести до пожежі.

Не використовуйте зарядний пристрій у тому випадку, якщо шнур живлення або вилка пошкоджені, пристрій впустили або пошкодили будь-яким іншим чином. Застосування пошкодженого зарядного пристрою підвищує ризик ураження електричним струмом або виникнення короткого замикання, що може призвести до пожежі.

Не можна користуватись електроінструментом, якщо його вимикач не працює. Будь-який електроінструмент, яким не можна управляти за допомогою вимикача, є небезпечним і підлягає ремонту.

Виконуючи змащування та заміну комплектуючих, дотримуйтеся відповідних інструкцій.

Перед регулюванням або заміною комплектуючих електроінструмента від'єднайте від нього акумулятор. Такі запобіжні заходи зменшують ризик випадкового включення електроінструмента.

14. Доручайте ремонт і технічне обслуговування електроінструмента кваліфікованому спеціалісту з ремонту, який буде використовувати лише оригінальні запчастини. Так можна бути певним у безпечній експлуатації електроінструмента.

Не розбирайте акумулятор і зарядний пристрій та не змінюйте їх конструкцію.

Цей електроінструмент виготовлено відповідно до існуючих норм безпеки. Не змінюйте його конструкцію.

У випадку перегрівання приладу чи виявлення інших ознак незвичайної роботи віддайте його на обслуговування.

Не доручайте ремонт інструмента особам без належної кваліфікації – це може вплинути на безпеку приладу та призвести до нещасного випадку й травмування.

15. Не користуйтеся електроінструментами у вибухонебезпечному середовищі, наприклад за наявності вогненебезпечної рідини, газів або пилу. Робота електроінструментів супроводжується іскрінням, яке може спричинити заpalення пилу або випарів.

Електробезпека

1. Розетка має відповідати вилці електроінструмента. Жодним чином не слід змінювати форму вилки. Не користуйтеся жодними адаптерами для роботи з електроінструментами, для яких передбачено заземлення. Стандартна вилка та відповідна розетка мають знизити ризик ураження електричним струмом.

2. Уникайте контактів із заземленими чи зануленими поверхнями, як от трубами, радіаторами, електроплитами, холодильниками тощо. Ризик ураження електричним струмом збільшується, якщо тіло заземлене або занулене.

3. Не тримайте електроінструменти під дощем або в умовах підвищеної вологості. Потрапання води в електроінструмент збільшує ризик ураження електричним струмом.

4. **Правильно користуйтеся шнуром живлення. Не використовуйте шнур для перенесення електроінструмента, підтягування його або витягування вилки з розетки.**

Тримайте шнур подалі від джерел нагрівання, мастил, гострих країв або рухомих частин. Ушкоджений або сплутаний шнур збільшує ризик ураження електричним струмом.

5. **При роботі з електроінструментом поза приміщенням використовуйте подовжувач, розрахований на зовнішні роботи.** Використання подовжувача, придатного для роботи поза приміщенням, знизить ризик ураження струмом.
6. **Якщо ж вам доводиться працювати з електроінструментом у вологому місці, тоді використовуйте пристрій захисту від струму замикання на землю (RCD).** Використання RCD зменшує ризик ураження струмом.

Особиста безпека

1. **Використовуйте засоби індивідуального захисту.** Завжди надавайте засоби захисту очей. Такі засоби захисту, як респіратор, неслизьке робоче взуття, захисний шолом та засоби захисту органів слуху, використовувати у відповідних умовах, знижують ризик отримання травм.
2. **Якщо передбачені пристрої для підключення пилословлювального та пилосбигирального обладнання, їх необхідно підключити та застосовувати у встановленому порядку.** Використання пилословлювачів може зменшити ризики, пов'язані з накопиченням пилу.

Експлуатація електроінструмента та догляд за ним

1. **Не перевантажуйте електроінструмент.** Використовуйте електроінструмент, потужність якого відповідає виконуваний роботі. Робота буде виконана краще і безпечніше, якщо використовувати інструмент відповідно до його номінальної потужності.
2. **Не можна користуватись електроінструментом, якщо його вимикач не працює.** Будь-який електроінструмент, яким не можна управляти за допомогою вимикача, є небезпечним і підлягає ремонту.
3. **Перед налагоджуванням, зберіганням електроінструмента чи заміною оснащення необхідно відключити його від розетки та/або від батареї.** Такі запобіжні заходи зменшують ризик випадкового включення електроінструмента.
4. **Використовуйте електроінструменти, аксесуари та вставні деталі відповідно до цих інструкцій, беручи до уваги робочі умови та роботу, що слід виконати.** Використання електроінструмента для виконання роботи, яка не відповідає його призначенню, може призвести до небезпечної ситуації.

Використання та обслуговування акумуляторних інструментів

1. **Перезаряджайте акумулятор лише за допомогою зарядного пристрою, вказаного виробником.** Зарядний пристрій, який підходить для одного типу акумуляторів, може призвести до пожежі при використанні з акумулятором іншого типу.
2. **Використовуйте електроінструменти лише з акумуляторами того типу, який призначений саме для цих електроінструментів.** Використання акумуляторів інших типів може призвести до отримання травм і виникнення пожежі.
3. **Коли акумулятор не використовується, тримайте його подалі від таких металевих предметів, як скріпки, монети, ключі, цвяхи, шурупи тощо, які можуть закоротити клеми акумулятора.** Замикання клем акумулятора може призвести до отримання опіків або до пожежі.
4. **За неналежних умов зберігання з акумулятора може витікати рідина, контакту з якою слід уникати.** У разі випадкового потраплення рідини на тіло відповідну частину тіла слід промити водою. Якщо рідина потрапила в очі, їх слід промити водою, після чого необхідно звернутися до лікаря. Рідина, що витікає з акумулятора, може спричинити подразнення або опіки.

ОБЕРЕЖНО

1. **Міцно тримайте інструмент під час роботи.**
 - Унаслідок слабкого захоплення інструмента можна травмуватися.
2. **Тримайте руки й обличчя подалі від рухомих деталей.**
 - Вони можуть травмувати вас.
3. **У випадку виявлення несправності чи виникнення незвичайного звуку під час експлуатації негайно відпустіть перемикач, щоб припинити роботу.**
 - Доставте його до авторизованого сервіс-центру для діагностики та ремонту.
 - Невиконання цієї вимоги може призвести до пошкодження приладу та травмування.
4. **Якщо прилад упав на землю чи вдарився об щось, уважно огляньте його корпус на предмет пошкоджень, тріщин чи деформації.**
 - Будь-яке подібне пошкодження може призвести до серйозного травмування людей.
5. **Не закорочуйте контакти акумулятора.** Коротке замикання може призвести до появи значного струму, перегріву, можливих опіків та навіть виходу з ладу.
 - Не торкайтеся клем будь-якими струмопровідними матеріалами.
 - Не слід зберігати акумулятор в ємності з іншими металевими предметами, такими як цвяхи, монети тощо.
 - Не залишайте акумулятор під дощем і запобігайте його контакту з водою.
 - Не обрізуйте шнур живлення.

ПОПЕРЕДЖЕННЯ ЩОДО ВИКОРИСТАННЯ АРМОВАНОЇ ПИЛИ

- Заборонено експлуатувати прилад або заряджати акумулятор у вибухонебезпечній атмосфері, зокрема в місцях, де є лаки, фарби, бензин, розчинники, газу чи клеєві суміші. Це може спричинити вибух чи пожежу.
- Не заряджайте акумулятор на папері, картоні, тканині, подушках, ковдрах, килимах, вінілових поверхнях або за наявності пилу. Це може спричинити пожежу.
- Не допускайте потрапляння води на зарядний пристрій або контакту його з металевими предметами, що можуть викликати коротке замикання зарядних клем.
- Використовуйте зарядний пристрій тільки для заряджання акумулятора.
- Перш ніж використовувати інструмент, переконайтеся, що на дисках пили немає відколів і тріщин.
- Під час різання не можна використовувати воду та змащувально-охолоджувальне мастило.
- Використовуйте лише оригінальну армовану пилу Makita.
- Не залишайте інструмент на підлозі з перемикачем у положенні «Увімк.». Інструмент безперервно працюватиме та може травмувати когось.
- Не використовуйте інструмент поблизу легкозаймистих і ламких предметів, а також у присутності осіб, не задіяних у роботі. Під час роботи інструмента можуть розлітатися гарячі частки матеріалу й іскри, що здатні пошкодити навколишні предмети, викликати пожежу або травмувати людей.
- Не ріжте бетон. Це пошкодить інструмент і може призвести до отримання травми.
- Працюючи на висоті, переконайтеся, що внизу немає людей. Під час роботи приладу можливе падіння матеріалів чи інструментів, що може призвести до нещасного випадку.
- Якщо під час заряджання спостерігається надмірне нагрівання, негайно припиніть заряджати прилад, від'єднавши акумулятор. Інакше може виникнути задимлення, пожежа або статися вибух.
- Не накривайте й не закладайте вентиляційні отвори двигуна.
Це може викликати його перегрівання.
- У разі використання подовжувача із зарядним пристроєм рекомендовано застосовувати шнур із перерізом, зазначеним у таблиці нижче, і мінімально можливою довжиною. У випадку заряджання на вулиці використовуйте спеціально призначений для цього шнур.

Співвідношення товщини та максимальної довжини шнура

Переріз шнура (номінальна площа перерізу дроту)	Максимальна довжина шнура
0,75 мм ²	20 м
1,25 мм ²	30 м

Безпека робочого простору

- Переконайтеся, що мішок для пилу встановлено правильно. Без нього в разі пошкодження дисків пили частки дисків розлітатимуться в різні боки та можуть завдати тяжких травм.
- Стежте, щоб біля вас не було сторонніх осіб. Навіть якщо мішок для пилу встановлено, частки дисків чи гарячі обрізки можуть вилітати з нього та тяжко травмувати людей.
- Різання за допомогою дисків армованої пили може супроводжуватися іскрінням. Не використовуйте інструмент у вибухо- та пожежонебезпечних зонах.
- Різання за допомогою дисків армованої пили супроводжується сильним шумом. Стежте за робочими умовами.

Одяг і засоби захисту

- Використовуйте засоби індивідуального захисту, захисні окуляри, спеціальне взуття, респіратор і шолом. Навіть якщо мішок для пилу встановлено, частки дисків чи гарячі обрізки можуть вилітати з-під його кришки та травмувати людей.
- Надягайте відповідний одяг. Зніміть краватку, широкий одяг і в'язані рукавички. Ховайте волосся під косинку або головний убір, щоб не допустити потрапляння їх на диски, що обертаються.

Підготовка до роботи

- Переконайтеся, що на дисках армованої пили немає слідів деформації, зношування, відколів і тріщин. Не використовуйте армовану пилу в разі виявлення пошкодження чи слідів зношування. Різання за таких умов може призвести до подальшого пошкодження дисків і важких травм.
- Використовуйте армовану пилу тільки з метою, указаною у специфікації до цього інструмента. Використання армованої пили не за призначенням може спричинити сильне зношування, відпадання дисків, зменшення ефективності різання та перегрівання, унаслідок чого виникає ризик пошкодження дисків і отримання важких травм.

Заміна армованої пили

- У випадку заміни армованої пили спочатку необхідно від'єднати акумулятор, щоб уникнути випадкового запуску та травмування оператора.
- Перш ніж розпочати роботу, упевніться, що поруч нікого немає. Запустивши пристрій, переконайтеся у відсутності незвичайних шумів і вібрації. Продовження роботи за таких умов може призвести до пошкодження дисків і, як наслідок, отримання важких травм.

Під час роботи

11. Армвану пилу можна використовувати виключно для різання. Не допускайте пошкодження дисків або надмірного навантаження на них. Диски можуть розламати та завдати важких травм.
12. Міцно зафіксуйте матеріал у лещатах або аналогічним чином, щоб він не міг зсунути під час різання. Інакше ви можете втратити контроль над інструментом та в результаті цього пошкодити диски й отримати важкі травми.
13. Розпочинайте різання лише після досягнення армованою пилою максимальної швидкості. Якщо прикласти армовану пилу до матеріалу перед запуском двигуна, диски зазнають перевантаження, можуть зламатися й серйозно травмувати оператора.
14. Не виконуйте розрізи у формі зиг'загу, кривих, по діагоналі та не використовуйте бокову частину диска для захоплення й підйому або з будь-якою іншою метою.
15. Якщо під час різання ви почуєте незвичайний звук, відчуєте незвичну вібрацію, або виявите сильне зношування різальної частини, припиніть експлуатацію приладу.
У протилежному випадку це призведе до пошкодження дисків армованої пили, у результаті якого з-під пили можуть вилетіти уламки й нанести серйозні травми.
16. У результаті тривалої безперервної роботи диски армованої пили сильно нагріваються, що знижує їх ефективність.

Технічне обслуговування

17. За наявності деформації, тріщини або пошкодження армованої пили припиніть використовувати прилад. Це може призвести до ще більшого пошкодження армованої пили, у результаті чого вона може зламатися. Уламки, що розлітатимуться в цьому випадку, можуть завдати важких травм.
18. Підтримуйте армовану пилу в належному стані. Диски ж повинні бути гострими та чистими.

⚠ ПОПЕРЕДЖЕННЯ: Обов'язково використовуйте засоби індивідуального захисту, захисні окуляри, спеціальне взуття, респіратор і шолом.

⚠ ПОПЕРЕДЖЕННЯ: Використовуйте лише оригінальну армовану пилу Makita. Застосування запчастин від стороннього виробника може призвести до пошкодження інструмента та важких травм.

Важливі інструкції з безпеки для касети з акумулятором

1. Перед тим як користуватися касетою з акумулятором, слід прочитати всі інструкції та застережні знаки щодо (1) зарядного пристрою акумулятора, (2) акумулятора та (3) виробів, що працюють від акумулятора.
2. Не слід розбирати касету з акумулятором.

3. Якщо період роботи дуже покоротшав, слід негайно припинити користування. Це може призвести до виникнення ризику перегріву, опіку та навіть вибуху.
4. У разі потраплення електроліту в очі слід промити їх чистою водою та негайно звернутися до лікаря. Це може призвести до втрати зору.
5. Не закоротіть касету з акумулятором.
 - (1) Не слід торкатися клем будь-яким струмопровідним матеріалом.
 - (2) Не слід зберігати касету з акумулятором у ємності з іншими металевими предметами, такими як цвяхи, монети тощо.
 - (3) Не залишайте касету з акумулятором під дощем, запобігайте її контакту з водою.

Коротке замикання може призвести до появи значного струму, перегріву, можливих опіків та навіть виходу з ладу.

6. Не слід зберігати інструмент та касету з акумулятором в місцях, де температура може сягнути чи перевищити 50°C (122°F).
7. Не слід спалювати касету з акумулятором, навіть якщо вона була неодноразово пошкоджена або повністю спрацьована. Касета з акумулятором може вибухнути у вогні.
8. Не слід кидати або ударяти акумулятор.
9. Не слід використовувати пошкоджений акумулятор.
10. Літій-іонні акумулятори, що містяться в інструменті, мають відповідати вимогам закону про небезпечні товари.

Під час транспортування за допомогою комерційних перевезень, наприклад із залученням третьої сторони та експедиторів, необхідно дотримуватись особливих вимог, вказаних на пакуванні й у маркуванні.

Під час підготування позиції до відправлення необхідно проконсультуватись зі спеціалістом з небезпечних матеріалів.

Крім того, слід виконувати більш докладні національні настанови, якщо такі є.

Заклейте відкриті контакти стрічкою або заховайте їх і запакуйте акумулятор таким чином, щоб він не міг рухатися в пакуванні.

11. Дотримуйтеся норм місцевого законодавства щодо утилізації акумуляторів.

ЗБЕРЕГАЙТЕ ЦІ ВКАЗІВКИ.

⚠ ОБЕРЕЖНО: Використовуйте тільки акумулятори Makita. Використання акумуляторів, інших ніж оригінальні акумулятори Makita, або акумуляторів, конструкцію яких було змінено, може призвести до вибуху акумулятора і спричинити пожежу, травму або пошкодження. У зв'язку з цим також буде анульовано гарантію Makita на інструмент Makita і на зарядний пристрій.

Поради з забезпечення максимального строку експлуатації акумулятора

1. Касету з акумулятором слід заряджати до того, як він розрядиться повністю. Завжди слід зупинити роботу інструмента та зарядити акумулятор, якщо ви помітили зменшення потужності інструмента.
2. Ніколи не слід заряджати повторно повністю заряджену касету з акумулятором. Перезарядження скорочує строк експлуатації акумулятора.
3. Заряджайте касету з акумулятором при кімнатній температурі 10°C—40°C (50°F—104°F). Перед тим як заряджати касету з акумулятором, слід зачекати, доки вона охолоне.
4. Якщо касета з акумулятором не використовувалася тривалий час (понад шість місяців), її слід зарядити.

НАЗВИ ДЕТАЛЕЙ

- Рис. 1: 1. Акумулятор 2. Двигун 3. Тримач мішка для пилу 4. Випускний отвір 5. Напрямна 6. Армована пила 7. Рукоятка 8. Кнопка блокування 9. Перемикач

Встановлення та зняття касети з акумулятором

▲ОБЕРЕЖНО: Обов'язково переконайтеся, що прилад вимкнено, а касету з акумулятором знято, перед регулюванням або перевіркою функціонування інструмента.

▲ОБЕРЕЖНО: Завжди вимикайте інструмент перед встановленням або зняттям касети з акумулятором.

▲ОБЕРЕЖНО: Під час встановлення або зняття касети з акумулятором слід міцно тримати інструмент та касету з акумулятором. Якщо ви утримуватимете інструмент та касету з акумулятором недостатньо міцно, вони можуть вислизнути з рук, що може призвести до пошкодження інструмента та касети з акумулятором або може спричинити травми.

- Рис. 2: 1. Кнопка 2. Червоний індикатор 3. Касета з акумулятором

Щоб зняти касету з акумулятором, слід витягнути її з інструмента, натиснувши на кнопку в передній частині касети.

Щоб установити касету з акумулятором, слід сумістити виступ на касеті з акумулятором із пазом у корпусі та вставити касету на місце. Її необхідно вставити повністю, аж доки не почуєте клацання. Якщо на верхній частині кнопки помітний червоний індикатор, це означає, що касета з акумулятором установлена не до кінця.

▲ОБЕРЕЖНО: Завжди вставляйте касету з акумулятором повністю, аж поки червоний індикатор стане невидимим. Якщо цього не зробити, касета може випадково випасти з інструмента та завдати травми вам або людям, що знаходяться поряд.

▲ОБЕРЕЖНО: Не встановлюйте касету з акумулятором із зусиллям. Якщо касета не вставляється легко, то це означає, що ви її неправильно вставляєте.

Система захисту акумулятора (літієйонний акумулятор із маркуванням зіркою)

► Рис. 3: 1. Маркування зіркою

Літієйонні акумулятори з маркуванням зіркою оснащені захисною системою. Вона автоматично вимикає живлення інструмента з метою подовження строку служби акумулятора. Інструмент автоматично вимикається під час роботи у випадку виникнення однієї з описаних нижче ситуацій:

Перевантаження:

Інструмент виконує завдання, що викликає надмірне енергоспоживання. У цій ситуації необхідно відпустити курок вмикача на приладі та припинити виконання операції, що спричинила перевантаження інструмента. Потім знову натисніть курок вмикача, щоб поновити роботу. Якщо інструмент не запускається, це свідчить про перегрівання акумулятора. У цій ситуації дайте акумулятору охолонути, перш ніж знову натискати курок вмикача.

Низька напруга акумулятора:

Рівень заряду акумулятора надто низький, у результаті чого інструмент не працює. У цій ситуації необхідно вийняти й зарядити акумулятор.

ЕКСПЛУАТАЦІЯ

▲ПОПЕРЕДЖЕННЯ: Перш ніж вставляти акумулятор в інструмент, переконайтеся, що перемикач вимкнений і переміщено в положення «О».

▲ОБЕРЕЖНО: Натисніть кнопку блокування та переконайтеся, що кнопка піднімається, якщо її відпустити. Інакше у процесі роботи інструмента диск армованої пили не зможе обертатися, що спричинить пошкодження деталей і перегорання двигуна.

▲ОБЕРЕЖНО: Передведіть перемикач у положення «I» та переконайтеся, що він залишається в ньому й не рухається. Потім натисніть на задній частині перемикача, щоб переключитися, що він автоматично переміщується в положення «O».

▲ОБЕРЕЖНО: Стежте, щоб болти, які фіксують кришку армованої пили, і всі інші болти були надійно затягнуті.

- **Рис. 4:** 1. Положення рукоятки (паралельно/зліва) 2. Кнопка блокування 3. Положення рукоятки (паралельно/справа) 4. Перемикач 5. Положення рукоятки (вертикально/вгору)

Експлуатація

- **Рис. 5:** 1. Напрямна 2. Арматурний стрижень

- **Рис. 6:** 1. Арматурний стрижень 2. Напрямна

1. Укритіть рукоятку в нарізний отвір, установивши її вертикально або паралельно, залежно від робочого положення.

2. Переконайтеся, що перемикач переміщено в положення «О».

⚠ОБЕРЕЖНО: Однією із захисних функцій приладу є блокування запуску двигуна, якщо акумулятор вставлено, але перемикач при цьому переміщено в положення «I». Щоб гарантувати безпечну роботу пристрою, вставляйте акумулятор лише з перемикачем у положенні «О».

3. Вставте акумулятор в інструмент.

4. Переведіть перемикач у положення «I». Запустіть двигун. Потім натисніть на передньому краї перемикача, щоб заблокувати його для безпечної роботи приладу.

⚠ПОПЕРЕДЖЕННЯ: Не торкайтеся частин, що обертаються – це може призвести до важких травм.

5. Розмістіть напрямну в отворі навпроти арматурного стрижня.

Потім починайте повільно просувати інструмент уперед, щоб розпочати різання.

⚠ОБЕРЕЖНО: На початку і в кінці різання сповільніть просування інструмента. Швидке просування на цих етапах може спричинити пошкодження дисків армованої пили, а також призвести до травм у результаті поранення частками матеріалу, що розлітаються.

⚠ОБЕРЕЖНО: Під час різання тримайте інструмент міцно, щоб він не хитався. Хитання інструмента під час різання скорочує строк служби армованої пили та призводить до пошкодження дисків.

⚠ОБЕРЕЖНО: Розташуйте інструмент під кутом 90 градусів до арматурного стрижня, який необхідно розрізати. У випадку розташування інструмента під іншим кутом до арматурного стрижня він може почати хитатися, що спричинить перевантаження.

⚠ОБЕРЕЖНО: Не починайте різання відразу після запуску двигуна. Дочекайтеся, доки армована пила почне працювати на повній швидкості, і лише тоді починайте різати.

⚠ОБЕРЕЖНО: Не виймайте акумулятор за ввімкненого двигуна. Це може призвести до виходу з ладу електронної частини двигуна.

6. Після завершення різання натисніть на задньому краї перемикача. Перемикач переміститься в положення «О», і двигун вимкнеться.

⚠ОБЕРЕЖНО: Цей інструмент призначено для різання арматурних стрижнів. Якщо вам необхідно виконувати різання інших матеріалів, зверніться до виробника або місцевого агента з продажу. Різання інших матеріалів призведе до пошкодження дисків армованої пили.

Заходи безпеки під час різання

1. Вмикати прилад можна, лише коли диск армованої пили віднесено на достатню відстань від матеріалу, який потрібно розрізати.
2. Завершуючи різання, сповільніть просування інструмента вперед. Це особливо важливо, якщо довжина деталі менше 50 мм. Обрізок деталі може пошкодити диск і завдати важких травм працівникові.
3. Замініть диски армованої пили, коли вони зупляться або на них з'являться відколи. Інакше це призведе до перевантаження інструмента.
4. Якщо матеріал зсувається або хитається під час різання, припиніть роботу та як слід зафіксуйте матеріал.
5. Не тримайте матеріал для різання рукою. Ви можете поранити себе.
6. Не ріжте арматурний стрижень, розмір або твердість якого не відповідають різальній здатності інструмента.

Замініть армовану пилу в разі виникнення однієї з описаних нижче ситуацій

1. Сигнальна лампа (червона) часто блимає, незважаючи на те що акумулятор повністю заряджений.
2. На дисках армованої пили є відколи або сліди зношування.
3. Швидкість різання дуже низька.

4. Поверхня зрізу деталі знебарвлена в результаті сильного нагрівання.

ПРИМІТКА: диски армованої пили не можна точити.

Установлення мішка для пили

► **Рис. 7:** 1. Мішок для пили

1. Помістіть відкритий край мішка для пили над тримачем і зафіксуйте мішок за допомогою тасьми.
2. Різко смикніть за мішок, щоб переконатися в його надійній фіксації.

⚠ОБЕРЕЖНО: Мішок для пили виготовлений із негорючого матеріалу, однак дуже гарячі частки матеріалу, що відділяються під час різання пилою зі зношеним диском, можуть розплавити цей матеріал. Майте це на увазі.

Функція індикатора стану акумулятора

► **Рис. 8:** 1. Індикатор стану акумулятора

Після ввімкнення приладу індикатор показує рівень заряду акумулятора. (див. таблицю 1)

Таблиця 1

Стан індикатора акумулятора ■: увімк. □: вимк. □: блимає	Залишковий заряд акумулятора
	50–100%
	20–50%
	0–20%
	Необхідно зарядити акумулятор

Функція автоматичного змінення швидкості

► **Рис. 9:** 1. Індикатор режиму

Інструмент може працювати в «режимі високих обертів» і «режимі високого крутного моменту». Режим установлюється автоматично відповідно до робочого навантаження. Якщо під час роботи інструмента вмикається індикатор режиму, це означає, що прилад працює в режимі високого крутного моменту. (див. таблицю 2)

Таблиця 2

Стан індикатора режиму	Режим роботи
	Режим високих обертів
	Режим високого крутного моменту

Функція захисту інструмента/акумулятора

Інструмент автоматично вимикається під час роботи у випадку виникнення однієї з описаних нижче ситуацій:

- Перевантаження інструмента
 - Перегрівання інструмента
- Якщо продовжувати працювати за таких умов, система захисту заблокує прилад.

Захист від перевантаження

У випадку перевантаження під час різання інструмент автоматично вимкнеться. У цьому випадку вимкніть інструмент і усуньте причину перевантаження, після чого можна буде знову запустити прилад.

Захисне блокування

У випадку багаторазового спрацювання системи захисту інструмент буде заблоковано, а індикатор стану акумулятора стане таким, як зображено в таблиці 3.

Таблиця 3

Індикатор стану акумулятора	■: увімк. □: вимк. □: блимає
	Спрацювало захисне блокування

Захист від перегрівання інструмента

У випадку перегрівання інструмент автоматично вимикається, а індикатор стану акумулятора стане таким, як зображено в таблиці 4. У цій ситуації дайте інструменту охолонути, перш ніж знову вмикати його.

Таблиця 4

Індикатор стану акумулятора	■: увімк. □: вимк. □: блимає
	Інструмент перегрівся

ПРОЦЕДУРА ЗАМІНИ АРМОВАНОЇ ПИЛИ

⚠ПОПЕРЕДЖЕННЯ: Перш ніж замінювати диск, вимкніть інструмент і зніміть акумулятор, щоб уникнути випадкового ввімкнення, що може призвести до важких травм.

- **Рис. 10:** 1. Кришка армованої пили 2. Болт 3. Шайба 4. Напрямна армованої пили 5. Армована пила 6. Вихідна шестерня (випукла частина) 7. Кріпильний болт кришки армованої пили

Порядок зняття армованої пили

Зняття армованої пили

► **Рис. 11:** 1. Натискна кнопка (кнопка блокування)

1. Відкрутіть кріпильні болти кришки армованої пили (4 штуки) за допомогою шестигранного гайкового ключа.
2. Зніміть кришку армованої пили.
3. Вставте шестигранний ключ у болт, що кріпить напрямну армованої пили.
4. Натисніть кнопку блокування та, використовуючи шестигранний ключ проти годинникової стрілки, повертати армовану пилу, доки кнопка блокування не заблокує подальше обертання.

⚠ОБЕРЕЖНО: Кнопка блокування має бути натиснута до кінця. В іншому випадку шестигранний гайковий ключ буде обертатися та може травмувати оператора.

5. Заблокувавши армовану пилу, поверніть шестигранний ключ проти годинникової стрілки, щоб відкрутити та зняти болт і шайбу.
6. Зніміть напрямну армованої пили та саму пилу.

Порядок установлення армованої пили

⚠ОБЕРЕЖНО: Використовуйте лише оригінальну армовану пилу Makita. У випадку повторного використання армованої пили стежте, щоб на ній не було слідів зношування, ушкоджень і відколів.

⚠ОБЕРЕЖНО: Почистіть армовану пилу та її деталі й усуньте залишки матеріалу та бруд. Частки матеріалу та бруд можуть викликати розбалансування армованої пили, у результаті чого вона буде розхитуватися під час різання.

Установлення армованої пили

► **Рис. 12:** 1. Натискна кнопка (кнопка блокування)

1. Помістіть армовану пилу над вихідною шестернею та переконайтеся, що проріз у фланці чітко збігається із ключем.
2. Установіть напрямну армованої пили на місце.
3. Установіть на місце болт і шайбу.
4. Натисніть до кінця кнопку блокування, щоб не допустити обертання армованої пили, і затягніть болт за допомогою шестигранного гайкового ключа.

⚠ОБЕРЕЖНО: Кнопка блокування має бути натиснута до кінця. В іншому випадку шестигранний гайковий ключ буде обертатися та може травмувати оператора.

5. Установіть на місце кришку армованої пили.
6. Затягніть кріпильні болти кришки армованої пили (4 штуки) за допомогою шестигранного гайкового ключа.

Технічне обслуговування

⚠ОБЕРЕЖНО: Перш ніж розпочинати огляд або технічне обслуговування, переконайтеся, що інструмент вимкнено, а акумулятор знято.

УВАГА! Ніколи не використовуйте газолін, бензин, розріджувач, спирт та подібні речовини. Їх використання може призвести до зміни кольору, деформації або появи тріщин.

► **Рис. 13:** 1. Пилозахисна кришка

Зніміть пилозахисну кришку з вентиляційних отворів і почистіть її для забезпечення належної циркуляції повітря.

⚠ОБЕРЕЖНО: Очищуйте пилозахисну кришку у випадку її забруднення. Експлуатація інструмента із засміченою пилозахисною кришкою може призвести до його пошкодження.

DEUTSCH (Original-Anleitung)

Lesen, verstehen und befolgen Sie alle Anweisungen und Betriebsverfahren vor der Installation und dem Betrieb dieses Geräts. Bewahren Sie diese Betriebsanleitung gemeinsam mit dem Gerät auf.

Lesen, verstehen und befolgen Sie alle Sicherheitsanweisungen und Betriebsverfahren. Wenn Sie die Anweisungen nicht verstehen oder die Betriebsbedingungen keine ordnungsgemäße Nutzung ermöglichen, VERWENDEN SIE DAS GERÄT NICHT. Wenden Sie sich an Ihren Vorgesetzten oder eine andere zuständige Person.

TECHNISCHE DATEN

Modell:	DSC250
Spannung	18 V Gleichstrom
Gewicht	3,94 - 4,0 kg (8,686 - 8,818 lbs)
Abmessungen (L x B x H)	471 mm x 137 mm x 139 mm / 18-17/32" x 5-25/64" x 5-15/32" (ohne Griff)
Schneidekapazität eines Bewehrungsstabs (620 N/mm ² / 90.000 psi)	φ10 bis φ25 mm (SD490) 3/8" bis 1" (Klasse 60)
Leerlauf	2200 min ⁻¹
Externer Durchmesser des Sägeblatts	110 mm / 4,3"
Akku	BL1830B / BL1840B / BL1850B / BL1860B
Ladegerät	DC18RC / DC18RD / DC18SE / DC18SF / DC18SD

- Änderungen der technischen Daten und des Designs unterliegen Änderungen ohne Vorankündigung.
- Die technischen Daten und der Akku können von Land zu Land unterschiedlich sein.
- Das Gewicht unterscheidet sich eventuell je nach Zubehör, einschließlich des Akkus. Die leichteste und schwerste Kombination gemäß EPTA-Verfahren 01/2014 ist in der Tabelle dargestellt.

WARNUNG



Lesen und verstehen Sie diese Betriebsanleitung vor dem Betrieb des Geräts. Ein Nichtbeachten der Anweisungen könnte zum Tod oder zu schweren Verletzungen führen.

SICHERHEITSWARNSCHILDER



Gefahr fliegender Partikel und Lärm. Tragen Sie einen Hör- und Augenschutz.



Bewegliche Klinge. Halten Sie während des Betriebs des Geräts die Hände fern. Schalten Sie vor Wartungsarbeiten die Stromversorgung aus.

Symbole

Nachfolgend werden die für die Ausrüstung geltenden Symbole dargestellt. Machen Sie sich mit der Bedeutung dieser Symbole vor dem Gebrauch vertraut.



Nur für Länder der EU
Entsorgen Sie das elektrische Gerät oder den Akku nicht zusammen mit Haushaltsabfall.
Unter Einhaltung der Richtlinien der Europäischen Union zu Elektro- und Elektronik-Altgeräten und Akkus sowie Alt-Batterien und ihrer nationalen Gesetzgebung müssen elektrische Geräte sowie Batterien und Akkus, die das Ende ihrer Lebensdauer erreicht haben, separat gesammelt und einer entsprechenden Recycling-Einrichtung zurückgeführt werden.

DIESE ANWEISUNGEN AUFBEWAHREN

Bedeutung der Angaben „Vorsicht“ und „Warnung“

Vorsicht: Verweist auf eine potenziell gefährliche Situation, die zu geringen bis mittleren Verletzungen führen könnte. Diese Angabe warnt zudem vor unsicheren Verhaltensweisen, die in Körperverletzungen resultieren könnten.

Warnung: Verweist auf eine potenziell gefährliche Situation, die zum Tod oder schweren Verletzungen führen könnte.

***** Makita haftet nicht für jegliche Beschädigungen oder Körperverletzungen aufgrund einer Missachtung der Warnungen und Sicherheitshinweise in dieser Betriebsanleitung.**

Vorgesehene Verwendung

Dieses Werkzeug ist zum Schneiden von Bewehrungsstäben vorgesehen.

Geräusch

Typischer A-bewerteter Geräuschpegel ermittelt gemäß EN60745:

Schalldruckpegel (L_{pA}): 78 dB(A)

Messunsicherheit (K): 3 dB(A)

⚠️ WARNUNG: Einen Gehörschutz tragen.

Schwingungen

Schwingungsgesamtwert (Drei-Achsen-Vektorsumme) ermittelt gemäß EN60745:

Arbeitsmodus: Schlagschrauben von Befestigungsteilen der maximalen Kapazität des Werkzeugs

Schwingungsemission (a_h): 2,5 m/s²

Messunsicherheit (K): 1,5 m/s²

HINWEIS: Der angegebene Schwingungsemissionswert wurde im Einklang mit der Standardprüfmethode gemessen und kann für den Vergleich zwischen Werkzeugen herangezogen werden.

HINWEIS: Der angegebene Schwingungsemissionswert kann auch für eine Vorbewertung des Gefährdungsgrads verwendet werden.

⚠️ WARNUNG: Die Schwingungsemission während der tatsächlichen Benutzung des Elektrowerkzeugs kann je nach der Benutzungsweise des Werkzeugs vom angegebenen Emissionswert abweichen.

⚠️ WARNUNG: Identifizieren Sie Sicherheitsmaßnahmen zum Schutz des Benutzers anhand einer Schätzung des Gefährdungsgrads unter den tatsächlichen Benutzungsbedingungen (unter Berücksichtigung aller Phasen des Arbeitszyklus, wie z. B. Ausschalt- und Leerlaufzeiten des Werkzeugs zusätzlich zur Betriebszeit).

EG-Konformitätserklärung

Nur für europäische Länder

Die EG-Konformitätserklärung ist als Anhang A dieser Betriebsanleitung beigefügt.

WICHTIGE SICHERHEITSANWEISUNGEN

- Die nachfolgend beschriebenen „Wichtige Sicherheitsanweisungen“ sollten immer beachtet werden, um das Risiko eines Brands, eines Stromschlags und einer Körperverletzung zu reduzieren.
- Lesen und beachten Sie diese Anweisungen gründlich vor dem Betrieb der Maschine.
- Diese Anleitung sollte für eine zukünftige Bezugnahme aufbewahrt werden.

⚠️ WARNUNG

- Lesen Sie diese Betriebsanleitung vor der Verwendung gründlich.**
- Verwenden Sie ausschließlich den in dieser Betriebsanleitung angegebenen Akku und das Ladegerät.**
 - Jegliche Kombination, mit Ausnahme der Angaben in dieser Anleitung, könnten aufgrund einer Explosion zu einer Verletzung oder Beschädigung führen.
- Laden Sie das Gerät angemessen auf.**
 - Verwenden Sie dieses Ladegerät ausschließlich mit der angegebenen Nennspannung. Verwenden Sie keine Verstärktrafos oder Fahrzeuggeneratoren, und verwenden Sie das Ladegerät nicht als Gleichstromversorgung. Eine unsachgemäße Verwendung könnte zu einer Überhitzung und einem Brand führen.
 - Laden Sie den Akku nicht bei Temperaturen von unter 10 °C (50 °F) oder über 40 °C (104 °F) auf, da dies zu einer Explosion oder einem Brand führen könnte.
- Schalten Sie die Klemmen des Akkus nicht kurz. Vermeiden Sie es, den Akku in einem Behälter mit anderen Metallgegenständen wie Nägeln, Münzen usw. aufzubewahren. Dies könnte aufgrund eines Kurzschlusses eine Überhitzung, einen Brand oder eine Explosion verursachen.**
- Treffen Sie Maßnahmen gegen Kurzschlüsse.**
 - Berühren Sie den Netzstecker nicht mit nassen oder feuchten Händen, da dies einen Stromschlag verursachen könnte.
- Achten Sie auf die Arbeitsplatzumgebung.**
 - Setzen Sie das Ladegerät und den Akku keinem Regen aus und verwenden Sie sie nicht an feuchten oder nassen Orten, da dies eine Überhitzung oder einen Stromschlag verursachen könnte.
 - Der Arbeitsplatz muss gut beleuchtet sein. Arbeiten unter unzureichenden Lichtverhältnissen könnten einen Unfall verursachen.

- Verwenden oder laden Sie den Akku nicht an einem Ort mit entzündlichen Flüssigkeiten oder Gasen auf, da dies eine Explosion oder einen Brand verursachen könnte.
- 7. Tragen Sie eine Schutzbrille und Schutzkleidung.**
 - Tragen Sie bei der Verwendung dieses Geräts immer einen Augenschutz, eine Staubmaske, rutschfeste Sicherheitsschuhe, einen Helm und andere verpflichtende oder notwendige Schutzkleidung. Eine Missachtung könnte zu Verletzungen führen.
- 8. Verhindern Sie einen unbeabsichtigten Startvorgang.**
 - Stellen Sie sicher, dass der Schalter sich in der Aus-Stellung befindet, bevor Sie die Stromversorgung und/oder den Akku anschließen, das Gerät aufheben oder tragen. Das Tragen von Elektrowerkzeugen mit dem Finger auf dem Schalter stellt ein Unfallrisiko dar.
- 9. Befestigen Sie das Werkstück.**
 - Befestigen Sie das Werkstück mit Klammern oder einem Schraubstock. Damit werden beide Hände frei, wodurch das Werkzeug angemessen gehalten, gesteuert und bedient werden kann. Ein unsachgemäß gesichertes Werkstück könnte Verletzungen verursachen.
- 10. Trennen Sie in den folgenden Situationen die Stromversorgung des Werkzeugs, indem Sie den Akku entfernen und den Auslöserschalter sperren.**
 - Das Werkzeug wird nicht verwendet oder es wird gewartet.
 - Teile, wie die Klinge, werden ersetzt.
 - Es wurde eine Gefahr erkannt.
Ein Nichtbeachten könnte zu einem versehentlichen Betrieb führen und eine Beschädigung oder Verletzung verursachen.
- 11. Verwenden Sie ausschließlich die angegebenen Zubehörteile oder Vorrichtungen.**
 - Verwenden Sie ausschließlich die in der Betriebsanleitung und dem Makita-Katalog beschriebenen Zubehörteile oder Vorrichtungen. Die Verwendung anderer Zubehörteile oder Vorrichtungen könnte zu einem Unfall oder einer Verletzung führen.
- 12. Setzen Sie den Akku keinen Flammen aus, da er explodieren oder giftige Substanzen freisetzen könnte.**
- 13. Bei Missbrauch kann Flüssigkeit aus dem Akku austreten; jeglichen Kontakt vermeiden.**
 - Falls Sie versehentlich mit der Flüssigkeit in Berührung kommen, spülen Sie die betroffenen Stellen mit Wasser ab.
 - Sollte die Akkuflüssigkeit in die Augen gelangt sein, spülen Sie sie mit sauberem Wasser und wenden Sie sich unverzüglich an einen Arzt, da die Gefahr eines Sehverlusts besteht.
- 14. Falls die Betriebszeit beträchtlich kürzer geworden ist, stellen Sie sofort den Betrieb ein. Es besteht die Gefahr einer Überhitzung, was Verbrennungen oder sogar eine Explosion verursachen könnte.**

- 1. Sicherheit am Arbeitsplatz**
 - Halten Sie den Arbeitsplatz sauber und gut beleuchtet. Unordentliche und dunkle Bereiche stellen ein Unfallrisiko dar.
- 2. Halten Sie Kinder und Unbeteiligte während des Betriebs eines Elektrowerkzeugs fern. Ablenkungen können dazu führen, dass Sie die Kontrolle verlieren.**
- 3. Bewahren Sie nicht-verwendete Elektrowerkzeuge ordnungsgemäß auf.**
 - Bewahren Sie nicht-verwendete Elektrowerkzeuge außerhalb der Reichweite von Kindern auf. Verhindern Sie zudem, dass Personen, die nicht mit dem Betrieb des Elektrowerkzeugs oder diesen Anleitungen vertraut sind, das Elektrowerkzeug bedienen. Elektrowerkzeuge sind in den Händen unqualifizierter Nutzer gefährlich.
 - Bewahren Sie das Werkzeug und den Akku nicht an Orten auf, an denen eine Temperatur von 50 °C (122 °F) erreicht oder überschritten wird, wie in einem Metallbehälter oder in einem Fahrzeug im Sommer.
Dies kann die Lebensdauer des Akkus verkürzen oder zu einer Rauchbildung oder einem Brand führen.
- 4. Setzen Sie Elektrowerkzeuge keiner Gewaltanwendung aus.**
 - Verwenden Sie das Werkzeug mit der angemessenen Geschwindigkeit, für die das Werkzeug vorgesehen ist. Ein zu schneller Schneidevorgang könnte das Werkzeug beschädigen oder eine Körperverletzung verursachen.
 - Verwenden Sie das Werkzeug nicht auf eine Weise, bei der der Motor blockiert werden könnte. Dies könnte zur Rauchbildung führen oder einen Brand verursachen.
- 5. Verwenden Sie das Elektrowerkzeug für die richtige Anwendung.**
 - Benutzen Sie das Elektrowerkzeug, sein Zubehör und Klingen gemäß diesen Anweisungen unter Berücksichtigung der Arbeitsbedingungen und der durchzuführenden Arbeit. Verwenden Sie das Gerät nicht für großformatige Anwendungen. Eine Nutzung für Anwendungen, die nicht dem vorgesehenen Zweck entsprechen, kann eine Körperverletzung verursachen.
- 6. Kleiden Sie sich angemessen.**
 - Tragen Sie keine lose Kleidung oder Schmuckstücke. Halten Sie Ihr Haar, Ihre Kleidung und Handschuhe von beweglichen Teilen fern. Lose Kleidung, Schmuck oder langes Haar kann sich in beweglichen Teilen verfangen.
 - Tragen Sie Gummihandschuhe und rutschfeste Sicherheitsschuhe beim Betrieb des Elektrowerkzeugs im Freien. Rutschige Handschuhe oder Schuhe können zu einer Körperverletzung führen.
- 7. Setzen Sie das Kabel des Ladegeräts nur zweckmäßig ein.**
 - Benutzen Sie das Kabel niemals zum Tragen, Ziehen oder Abtrennen des Elektrowerkzeugs.

- Halten Sie das Kabel von Hitze, Öl, scharfen Kanten oder beweglichen Teilen fern.
 - Vergewissern Sie sich, dass das Kabel nicht an einem Ort verlegt ist, wo darauf getreten werden können, wo es eine Stolpergefahr darstellt oder anderweitig Beschädigungen oder Stress ausgesetzt ist. Ein beschädigtes oder verheddertes Kabel erhöht die Gefahr von Stromschlägen oder Brand.
- 8. Lehnen Sie sich nicht zu weit vor.**
- Bewahren Sie jederzeit einen sicheren Stand und Ihr Gleichgewicht. Dadurch lässt sich das Elektrowerkzeug in unerwarteten Situationen besser kontrollieren.
- 9. Warten Sie Elektrowerkzeuge.**
- Halten Sie Schneidwerkzeuge scharf und sauber. Ordnungsgemäß gewartete Schneidwerkzeuge mit scharfen Schneidkanten verhaken nicht so schnell und sind einfacher in der Handhabung. Beschädigte Klingen könnten Körperverletzungen verursachen.
 - Halten Sie Griffe trocken, sauber und frei von Öl und Schmiermittel. Rutschige Griffe könnten eine Körperverletzungen verursachen.
 - Überprüfen Sie das Netzkabel des Ladegeräts regelmäßig. Beschädigte Kabel erhöhen das Risiko von Stromschlägen oder Kurzschlüssen, was einen Brand auslösen könnte.
- 10. Entfernen Sie jegliche Einstellschlüssel oder Schraubenschlüssel, bevor Sie das Elektrowerkzeug einschalten.**
- Ein an beweglichen Teilen des Elektrowerkzeugs befestigte Schlüssel könnten Körperverletzungen verursachen.
- 11. Verwenden Sie beim Aufladen im Freien ein Gummischlauchkabel oder -Verlängerungskabel.**
- Verwenden Sie ausschließlich die in der Betriebsanleitung und dem Makita-Katalog beschriebenen Zubehörteile oder Vorrichtungen. Die Verwendung anderer Zubehörteile oder Vorrichtungen könnte zu einem Unfall oder einer Verletzung führen.
- 12. Seien Sie beim Betrieb eines Elektrowerkzeugs immer aufmerksam und verantwortungsbewusst.**
- Verwenden Sie ein Elektrowerkzeug nicht unter dem Einfluss von Drogen, Alkohol oder Medikamenten bzw. wenn Sie müde sind. Ein Moment der Unaufmerksamkeit beim Betrieb des Elektrowerkzeugs kann schwere Körperverletzungen verursachen.
- 13. Überprüfen Sie das Gerät vor dem Gebrauch auf beschädigte Teile.**
- Überprüfen Sie die Schutzabdeckungen und andere Teile, die eventuell die Werkzeugfunktion beeinträchtigen könnten, auf Beschädigungen. Bei einer Beschädigung sind diese Teile vor dem Gebrauch auszutauschen oder zu reparieren.
 - Prüfen Sie das Gerät auf falsch ausgerichtete oder verhakete bewegliche Teile, auf beschädigte Teile und andere Zustände, die den Betrieb des Elektrowerkzeugs beeinträchtigen könnten. Bei einer Beschädigung muss das Elektrowerkzeug vor dem Gebrauch repariert werden. Viele Unfälle resultieren von schlecht gewarteten Elektrowerkzeugen.
- Verwenden Sie kein beschädigtes Verlängerungskabel. Tauschen Sie ein beschädigtes Kabel vor dem Gebrauch aus. Die Verwendung eines beschädigten Verlängerungskabels erhöht das Risiko von Stromschlägen oder Kurzschlüssen, was einen Brand auslösen könnte.
 - Verwenden Sie das Ladegerät nicht, wenn das Netzkabel oder der Netzstecker beschädigt ist bzw. wenn das Ladegerät fallen gelassen wurde oder beschädigt ist. Ein beschädigtes Ladegerät erhöht das Risiko von Stromschlägen oder Kurzschlüssen, was einen Brand auslösen könnte.
 - Benutzen Sie das Elektrowerkzeug nicht, wenn es sich nicht mit dem Ein-Aus-Schalter ein- und ausschalten lässt. Ein Elektrowerkzeug, das nicht auf die Schalterbetätigung reagiert, ist gefährlich und muss repariert werden.
 - Befolgen Sie die Anweisungen zum Schmieren und Wechseln der Zubehörteile.
 - Trennen Sie den Akku vom Elektrowerkzeug, bevor Sie Anpassungen vornehmen oder Zubehörteile wechseln. Solche vorbeugenden Sicherheitsmaßnahmen reduzieren die Gefahr eines versehentlichen Einschaltens des Elektrowerkzeugs.
- 14. Lassen Sie ein Elektrowerkzeug nur von qualifizierten Technikern warten und ausschließlich identische Ersatzteile verwenden. Damit wird die Sicherheit des Elektrowerkzeugs gewährleistet.**
- Zerlegen oder modifizieren Sie nicht den Akku und das Ladegerät.
 - Dieses Elektrowerkzeug wurde in Übereinstimmung mit Sicherheitsbestimmungen konstruiert. Modifizieren Sie ein Elektrowerkzeuge nicht.
 - Lassen Sie ein Elektrowerkzeug warten, wenn es sich überhitzt oder andere ungewöhnliche Symptome auftreten.
 - Das Werkzeug darf niemals von einer unqualifizierten Person repariert werden, da dadurch die Sicherheit des Werkzeugs beeinträchtigt werden könnte, was zu Unfällen und Körperverletzungen führt.
- 15. Betreiben Sie Elektrowerkzeuge nicht in explosiven Umgebungen, wie z. B. in Gegenwart von brennbaren Flüssigkeiten, Gasen oder Staub.** Elektrowerkzeuge erzeugen Funken, die den Staub oder die Dämpfe entzünden können.
- Elektrische Sicherheit**
- 1. Der Stecker des Elektrowerkzeugs muss an die Steckdose angepasst sein. Der Stecker darf auf keinen Fall in irgendeiner Form abgedrückt werden. Verwenden Sie keine Adapterstecker mit geerdeten Elektrowerkzeugen.** Vorschriftenmäßige Stecker und passende Steckdosen reduzieren die Stromschlaggefahr.

2. **Vermeiden Sie Körperkontakt mit geerdeten Gegenständen (z. B. Rohre, Kühler, Herde und Kühlschränke).** Es besteht erhöhte Stromschlaggefahr, falls Ihr Körper Erdkontakt hat.
3. **Setzen Sie Elektrowerkzeuge keinem Regen oder Nässe aus.** Wasser, das in ein Elektrowerkzeug eindringt, erhöht die Stromschlaggefahr.
4. **Behandeln Sie das Kabel sorgfältig. Benutzen Sie das Kabel niemals zum Tragen, Ziehen oder Abtrennen des Elektrowerkzeugs. Halten Sie das Kabel von Hitze, Öl, scharfen Kanten oder beweglichen Teilen fern.** Ein beschädigtes oder verheddertes Kabel erhöht die Stromschlaggefahr.
5. **Wenn Sie ein Elektrowerkzeug im Freien betreiben, verwenden Sie ein für Freiluftbenutzung geeignetes Verlängerungskabel.** Die Verwendung eines für Freiluftbenutzung geeigneten Kabels reduziert die Stromschlaggefahr.
6. **Lässt sich der Einsatz eines Elektrowerkzeugs in feuchter Umgebung nicht vermeiden, verwenden Sie eine Stromversorgung, die mit einem Fehlerstrom-Schutzschalter (RCD) geschützt ist.** Der RCD verringert die Stromschlaggefahr.

Persönliche Sicherheit

1. **Benutzen Sie persönliche Schutzausrüstung. Tragen Sie stets einen Augenschutz.** Sachgemäßer Gebrauch von Schutzausrüstung (z. B. Staubmaske, rutschfeste Sicherheitsschuhe, Helm und Gehörschutz) trägt zu einer Reduzierung der Verletzungsgefahr bei.
2. **Wenn Anschlussvorrichtungen für Staubabsaug- und Staubsammelgeräte vorhanden sind, sollten diese montiert und sachgerecht verwendet werden.** Durch Staubabsaugung können staubbezogene Gefahren reduziert werden.

Gebrauch und Pflege von Elektrowerkzeugen

1. **Setzen Sie Elektrowerkzeuge keiner Gewaltanwendung aus. Verwenden Sie das korrekte Elektrowerkzeug für Ihre Anwendung.** Ein korrektes Elektrowerkzeug verrichtet die anstehende Arbeit bei sachgemäßer Handhabung besser und sicherer.
2. **Benutzen Sie das Elektrowerkzeug nicht, wenn es sich nicht mit dem Ein-Aus-Schalter ein- und ausschalten lässt.** Ein Elektrowerkzeug, das nicht auf die Schalterbetätigung reagiert, ist gefährlich und muss repariert werden.
3. **Trennen Sie den Stecker von der Stromquelle und/oder den Akku vom Elektrowerkzeug, bevor Sie Einstellungen durchführen, Zubehör auswechseln oder das Elektrowerkzeug lagern.** Solche vorbeugenden Sicherheitsmaßnahmen reduzieren die Gefahr eines versehentlichen Einschaltens des Elektrowerkzeugs.
4. **Benutzen Sie das Elektrowerkzeug, das Zubehör und die Werkzeugeinsätze usw. gemäß diesen Anweisungen unter Berücksichtigung der Arbeitsbedingungen und**

der durchzuführenden Arbeit. Unsachgemäßer Gebrauch des Elektrowerkzeugs kann zu einer Gefahrensituation führen.

Gebrauch und Pflege von Akkuerzeugen

1. **Laden Sie den Akku nur mit dem vom Hersteller vorgeschriebenen Ladegerät.** Ein Ladegerät, das für einen Akkutyp geeignet ist, kann bei Verwendung mit einem anderen Akku eine Brandgefahr darstellen.
2. **Benutzen Sie Elektrowerkzeuge nur mit den ausdrücklich vorgeschriebenen Akkus.** Bei Verwendung irgendwelcher anderer Akkus besteht Verletzungs- und Brandgefahr.
3. **Bewahren Sie den Akku bei Nichtgebrauch nicht zusammen mit Metallgegenständen, wie Büroklammern, Münzen, Schlüsseln, Nägeln, Schrauben, und anderen kleinen Metallteilen auf, welche die Kontakte kurzschließen können.** Kurzschließen der Akkukontakte kann Verbrennungen oder einen Brand verursachen.
4. **Bei Missbrauch kann Flüssigkeit aus dem Akku austreten. Vermeiden Sie Kontakt mit dieser Flüssigkeit. Falls Sie versehentlich mit der Flüssigkeit in Berührung kommen, spülen Sie die betroffenen Stellen mit Wasser ab. Falls die Flüssigkeit in die Augen gelangt, suchen Sie zusätzlich ärztliche Hilfe auf.** Die vom Akku austretende Flüssigkeit kann Hautreizungen oder Verätzungen verursachen.

▲ VORSICHT

1. **Halten Sie das Werkzeug gut fest, während es in Betrieb ist.**
 - Wenn das Werkzeug nicht gut festgehalten wird, könnten Sie sich verletzen.
2. **Halten Sie Hände und Gesicht von den beweglichen Teilen fern.**
 - Anderenfalls könnten Sie sich verletzen.
3. **Lassen Sie den Betriebsschalter unverzüglich los, um den Betrieb zu stoppen, wenn das Werkzeug anormal arbeitet oder ein ungewöhnliches Geräusch erzeugt.** Lassen Sie es von einem autorisierten Servicecenter prüfen und reparieren.
 - Eine Missachtung könnte zu einer Beschädigung oder Verletzung führen.
4. **Wenn Sie das Werkzeug fallen lassen oder einem Stoß aussetzen, muss sorgfältig geprüft werden, ob das Gehäuse beschädigt, gerissen oder verformt ist.**
 - Eine solche Beschädigung könnte eine Verletzung verursachen.
5. **Der Akku darf nicht kurzgeschlossen werden. Ein Kurzschluss des Akkus verursacht starken Stromfluss, der Überhitzung, mögliche Verbrennungen und einen Defekt zur Folge haben kann.**
 - Die Kontakte dürfen nicht mit leitfähigem Material berührt werden.
 - Lagern Sie den Akku nicht in einem Behälter zusammen mit anderen Metallgegenständen, wie z. B. Nägel, Münzen usw.

- Setzen Sie den Akku weder Wasser noch Regen aus.
 - Schneiden Sie das Kabel nicht.
6. In einer explosionsfähigen Atmosphäre, wie beim Vorhandensein von Lacken, Farben, Benzin, Verdünnern, Kraftstoff, Gasen oder Klebstoff, darf das Werkzeug nicht betrieben und der Akku nicht geladen werden. Dies könnte eine Explosion oder einen Brand verursachen.
 7. Laden Sie den Akku nicht auf Papier, Pappe, Textilien, Kissen, Matten, Teppichen, Vinyl oder in staubiger Umgebung auf. Dies könnte einen Brand verursachen.
 8. Setzen Sie das Ladegerät keinem Wasser oder Metallgegenständen aus, die die Ladeklemmen kurzschließen könnten.
 9. Verwenden Sie das Ladegerät ausschließlich zum Aufladen des Akkus.
 10. Stellen Sie vor der Verwendung des Werkzeugs sicher, dass bestückte Sägeblätter keine Risse aufweisen oder abgebrochen sind.
 11. Verwenden Sie beim Schneiden kein Wasser oder Öl.
 12. Verwenden Sie nur bestückte Originalsägeblätter von Makita.
 13. Lassen Sie das Werkzeug nicht mit entsperrem Schalter auf dem Boden liegen. Das Werkzeug wird kontinuierlich laufen und könnte Körperverletzungen verursachen.
 14. Benutzen Sie das Werkzeug nicht in der Nähe von entzündlichen und fragilen Gegenständen oder in der Präsenz von Personen, die für den Betrieb nicht erforderlich sind. Während des Schneidens erzeugt das Werkzeug heiße Späne und Funken, die zu Sachbeschädigungen in der Nähe, zu Brand oder zu Körperverletzungen führen könnten.
 15. Schneiden Sie keinen Beton. Dies könnte das Werkzeug beschädigen und Körperverletzungen verursachen.
 16. Beim Betrieb an einem höher gelegenen Ort muss geprüft werden, ob sich Personen am Boden befinden. Fallende Materialien oder Werkzeuge könnten einen Unfall verursachen.
 17. Wenn während des Ladevorgangs eine anormale Hitzeerzeugung auftritt, stoppen Sie unverzüglich den Ladevorgang, indem Sie den Akku trennen. Wenn der Ladevorgang fortgesetzt wird, könnte eine Rauchbildung, ein Brand oder eine Explosion verursacht werden.
 18. Die Motoröffnungen dürfen nicht bedeckt oder verstopft werden. Dies könnte zu einer Überhitzung des Motors führen.
 19. Wenn Sie das Ladegerät mit einem Verlängerungskabel verwenden, wird ein Kabel mit dem unten angegebenen Querschnitt und kürzest möglicher Länge empfohlen. Beim Laden im Freien muss ein für den Einsatz im Freien geeignetes Kabel verwendet werden.

Verhältnis zwischen verwendbarer Kabeldicke und maximaler Länge

Kabelgröße (Nennquerschnittsfläche des Leiters)	Max. Kabellänge
0,75 mm ²	20 m
1,25 mm ²	30 m

WARNUNGEN BEIM GEBRAUCH BESTÜCKTER SÄGEBLÄTTER

Sicherheit am Arbeitsplatz

1. Stellen Sie sicher, dass der Staubsack korrekt angebracht ist. Wenn bestückte Sägeblätter beschädigt sind und kein Staubsack angebracht ist, können Teile des Sägeblatts durch die Luft geschleudert werden und Körperverletzungen verursachen.
2. Unbefugte Personen dürfen sich nicht dem Arbeitsbereich nähern. Selbst bei angebrachtem Staubsack können beschädigte Sägeblätter oder heiße Späne aus dem Sack fliegen und schwere Körperverletzungen verursachen.
3. Beim Schneiden mit bestückten Sägeblättern kann es zu Funkenbildung kommen. Verwenden Sie das Werkzeug nicht, wenn die Gefahr eines Brands oder einer Explosion besteht.
4. Das Schneiden mit bestückten Sägeblättern ist laut. Achten Sie auf die Arbeitsplatzumgebung.

Kleidung und Schutzausrüstung

5. Tragen Sie eine Schutzausrüstung; Schutzbrille, Sicherheitsschuhe, Staubmaske und Helm. Selbst bei angebrachtem Staubsack können beschädigte Sägeblätter oder heiße Späne aus der Abdeckung fliegen und Körperverletzungen verursachen.
6. Kleiden Sie sich angemessen. Tragen Sie keine Krawatte, lose Kleidung oder gestrickte Handschuhe. Bedecken Sie Haare mit einem Haarnetz oder einer Mütze, um sie von den sich rotierenden Klingen fern zu halten.

Vor dem Gebrauch

7. Stellen Sie sicher, dass bestückte Sägeblätter nicht verformt, zerbrochen, gerissen oder verschliffen sind. Verwenden Sie kein bestücktes Sägeblatt, wenn eine Beschädigung oder Verschleiß erkannt wird. Das Schneiden unter solchen Bedingungen könnte die Klingen noch weiter beschädigen und schwere Körperverletzungen verursachen.

8. Verwenden Sie das bestückte Sägeblatt ausschließlich für die in den Werkzeug-Spezifikationen angegebenen Anwendungszwecke. Wenn das bestückte Sägeblatt zu anderen Zwecken verwendet wird, kann es einen übermäßigen Verschleiß, ein Lösen der Klinge, eine geringe Schneidleistung und anormale Hitzebildung verursachen, was zu einer Beschädigung der Klingen und einer schweren Körperverletzung führen kann.

Austauschen des bestückten Sägeblatts

9. Beim Austauschen des bestückten Sägeblatts muss sichergestellt werden, dass der Akku aus dem Werkzeug entnommen wurde, um einen versehentlichen Betrieb und Körperverletzungen zu vermeiden.
10. Stellen Sie vor dem Betrieb sicher, dass sich niemand in der Nähe befindet und während des Betriebs keine anormalen Geräusche oder Vibrationen auftreten. Ein Betrieb bei anormalen Geräuschen oder Vibrationen kann die Klingen beschädigen und zu einer schweren Körperverletzung führen.

Während des Betriebs

11. Verwenden Sie das bestückte Sägeblatt ausschließlich zum Schneiden. Setzen Sie die Klinge keiner Beschädigung oder Stress aus. Dies kann zum Bruch der Klingen und schwere Körperverletzungen verursachen.
12. Das Material muss gut befestigt sein, beispielsweise in einem Schraubenstock, damit es sich während des Schneidens nicht bewegen kann. Wenn sich das Material bewegt, wird der Betrieb instabil und unkontrollierbar, was zu einer Beschädigung der Klingen und einer potenziell schweren Körperverletzung führen kann.
13. Beginnen Sie mit dem Schneiden erst, nachdem das bestückte Sägeblatt die Höchstgeschwindigkeit erreicht hat. Wenn das bestückte Sägeblatt gegen das Material gerichtet wird, bevor der Motor startet, werden die Klingen überlastet und beschädigt, was zu einer schweren Körperverletzung führen könnte.
14. Schneiden Sie nicht in Zickzackrichtung, Kurven, diagonal oder mit der Seite der Klinge, egal zu welchem Zweck.
15. Wenn während des Schneidevorgangs ein anormales Geräusch oder Vibrationen auftreten oder die Schnittflächen sehr verschlissen sind, stoppen Sie den Betrieb.
Wenn der Betrieb unter solchen Bedingungen fortgesetzt wird, werden die bestückten Sägeblätter beschädigt, wodurch eventuell Späne erzeugt werden, die schwere Körperverletzungen verursachen können.
16. Ein kontinuierlicher Betrieb erhitzt die bestückten Sägeblätter und vermindert die Schneidleistung.

Wartung

17. Bei einer Verformung, Rissen oder Beschädigung des bestückten Sägeblatts muss der Betrieb gestoppt werden. Wenn der Betrieb unter solchen Bedingungen fortgesetzt wird, wird das bestückte Sägeblatt noch weiter beschädigt und kann

möglicherweise zerbrechen. Zerbrochene Teile können schwere Körperverletzungen verursachen.

18. Verwenden und bewahren Sie ausschließlich bestückte Sägeblätter, die in einem guten Zustand sind und deren Klingen scharf und sauber sind.

⚠️ WARNUNG: Tragen Sie immer eine Schutzausrüstung; Schutzbrille, Sicherheitsschuhe, Staubmaske und Helm.

⚠️ WARNUNG: Verwenden Sie nur bestückte Sägeblätter von Makita. Die Verwendung von Teilen, die nicht von Makita stammen, kann das Werkzeug beschädigen und einen schweren Unfall oder Verletzungen verursachen.

Wichtige Sicherheitsanweisungen für Akku

1. Lesen Sie vor der Benutzung des Akkus alle Anweisungen und Warnhinweise, die an (1) Ladegerät, (2) Akku und (3) Akkuwerkzeug angebracht sind.
2. Unterlassen Sie ein Zerlegen des Akkus.
3. Falls die Betriebszeit beträchtlich kürzer geworden ist, stellen Sie den Betrieb sofort ein. Anderenfalls besteht die Gefahr von Überhitzung, möglichen Verbrennungen und sogar einer Explosion.
4. Falls Elektrolyt in Ihre Augen gelangt, waschen Sie sie mit sauberem Wasser aus, und begeben Sie sich unverzüglich in ärztliche Behandlung. Anderenfalls können Sie Ihre Sehkraft verlieren.
5. Der Akku darf nicht kurzgeschlossen werden:
 - (1) Die Kontakte dürfen nicht mit leitfähigem Material berührt werden.
 - (2) Lagern Sie den Akku nicht in einem Behälter zusammen mit anderen Metallgegenständen, wie z. B. Nägel, Münzen usw.
 - (3) Setzen Sie den Akku weder Wasser noch Regen aus.

Ein Kurzschluss des Akkus verursacht starken Stromfluss, der Überhitzung, mögliche Verbrennungen und einen Defekt zur Folge haben kann.

6. Lagern Sie das Werkzeug und den Akku nicht an Orten, an denen die Temperatur 50 °C (122 °F) erreichen oder überschreiten kann.
7. Versuchen Sie niemals, den Akku zu verbrennen, selbst wenn er stark beschädigt oder vollkommen verbraucht ist. Der Akku kann im Feuer explodieren.
8. Achten Sie darauf, dass der Akku nicht fallen gelassen oder Stößen ausgesetzt wird.
9. Benutzen Sie keine beschädigten Akkus.
10. Die enthaltenen Lithium-Ionen-Akkus unterliegen den Anforderungen der Gefahrgut-Gesetzgebung.
Für kommerzielle Transporte, z. B. durch Dritte oder Spediteure, müssen besondere Anforderungen zu Verpackung und Etikettierung beachtet werden.

Zur Vorbereitung des zu transportierenden Artikels ist eine Beratung durch einen Experten für Gefahrgut erforderlich.

Bitte beachten Sie möglicherweise ausführlichere nationale Vorschriften.

Überkleben oder verdecken Sie offene Kontakte, und verpacken Sie den Akku so, dass er sich in der Verpackung nicht umher bewegen kann.

11. **Befolgen Sie die örtlichen Bestimmungen bezüglich der Entsorgung von Akkus.**

DIESE ANWEISUNGEN AUFBEWAHREN.

⚠ VORSICHT: Verwenden Sie nur Original-Makita-Akkus. Die Verwendung von Nicht-Original-Makita-Akkus oder von Akkus, die abgeändert worden sind, kann zum Bersten des Akkus und daraus resultierenden Bränden, Personenschäden und Beschädigung führen. Außerdem wird dadurch die Makita-Garantie für das Makita-Werkzeug und -Ladegerät ungültig.

Hinweise zur Aufrechterhaltung der maximalen Akku-Nutzungsdauer

1. **Laden Sie den Akku, bevor er vollkommen erschöpft ist. Schalten Sie das Werkzeug stets aus, und laden Sie den Akku, wenn Sie ein Nachlassen der Werkzeugleistung feststellen.**
2. **Unterlassen Sie erneutes Laden eines voll aufgeladenen Akkus. Überladen führt zu einer Verkürzung der Nutzungsdauer des Akkus.**
3. **Laden Sie den Akku bei Raumtemperatur zwischen 10 °C - 40 °C (50 °F - 104 °F). Lassen Sie einen heißen Akku abkühlen, bevor Sie ihn laden.**
4. **Der Akku muss geladen werden, wenn er lange Zeit (länger als sechs Monate) nicht benutzt wird.**

TEILENAMEN

- **Abb.1:** 1. Akku 2. Motor 3. Staubsackhalter
4. Öffnung 5. Führung 6. Bestücktes Sägeblatt 7. Griff 8. Sperrknopf 9. Schalter

Anbringen und Abnehmen des Akkus

⚠ VORSICHT: Vergewissern Sie sich vor der Durchführung von Einstellungen oder Funktionsprüfungen des Werkzeugs stets, dass das Werkzeug ausgeschaltet und der Akku abgenommen ist.

⚠ VORSICHT: Schalten Sie das Werkzeug stets aus, bevor Sie den Akku anbringen oder abnehmen.

⚠ VORSICHT: Halten Sie das Werkzeug und den Akku beim Anbringen oder Abnehmen des Akkus sicher fest. Wenn Sie das Werkzeug und den Akku nicht sicher festhalten, können sie Ihnen aus der Hand rutschen, was zu einer Beschädigung des Werkzeugs und des Akkus und zu Körperverletzungen führen kann.

- **Abb.2:** 1. Knopf 2. Rote Anzeige 3. Akku

Ziehen Sie den Akku zum Abnehmen vom Werkzeug ab, während Sie den Knopf an der Vorderseite des Akkus verschieben.

Richten Sie zum Anbringen des Akkus dessen Führungsfeder auf die Nut im Gehäuse aus, und schieben Sie den Akku hinein. Schieben Sie ihn vollständig ein, bis er mit einem hörbaren Klicken einrastet. Falls die rote Anzeige an der Oberseite des Knopfes sichtbar ist, ist der Akku nicht vollständig verriegelt.

⚠ VORSICHT: Schieben Sie den Akku stets bis zum Anschlag ein, bis die rote Anzeige nicht mehr sichtbar ist. Anderenfalls kann er aus dem Werkzeug herausfallen und Sie oder umstehende Personen verletzen.

⚠ VORSICHT: Unterlassen Sie Gewaltanwendung beim Anbringen des Akkus. Falls der Akku nicht reibungslos hineingleitet, ist er nicht richtig ausgerichtet.

Akkuschutzsystem (Lithium-Ionen-Akku mit Sternmarkierung)

- **Abb.3:** 1. Sternmarkierung

Lithium-Ionen-Akkus mit einer Sternmarkierung sind mit einem Schutzsystem ausgestattet. Dieses System trennt die Stromversorgung zum Werkzeug automatisch, um die Lebensdauer des Akkus zu verlängern. Das Werkzeug stoppt automatisch den Betrieb, wenn das Werkzeug und/oder der Akku eine der folgenden Bedingungen erfüllt:

Überlast:

Das Werkzeug wird auf eine Weise betrieben, in der ein anormal hoher Stromverbrauch verursacht wird. Lassen Sie in dieser Situation den Auslöseschalter am Werkzeug los und stoppen Sie den Vorgang, der zur Überlast des Werkzeugs geführt hat. Betätigen Sie anschließend erneut den Auslöseschalter zum Neustart des Geräts. Wenn das Werkzeug nicht startet, ist der Akku überhitzt. Lassen Sie in dieser Situation den Akku abkühlen, bevor der Auslöseschalter erneut betätigt wird.

Niedrige Batteriespannung:

Die verbleibende Akkukapazität ist zu gering und das Werkzeug kann nicht bedient werden. Entnehmen und laden Sie den Akku in dieser Situation auf.

BEDIENUNG

⚠️ WARNUNG: Bevor der Akku in das Werkzeug eingelegt wird, muss sichergestellt werden, dass der Schalter sich in der „0“-Stellung befindet und der Schalter ausgeschaltet ist.

⚠️ VORSICHT: Drücken Sie auf den Sperrknopf und stellen Sie sicher, dass der Knopf sich anhebt, wenn er losgelassen wird. Wenn der Sperrknopf sich nach dem Loslassen nicht anhebt, dreht sich das bestückte Sägeblatt nicht während des Betriebs des Werkzeugs, was zu einer Beschädigung der Teile und zur Überhitzung des Motors führen kann.

⚠️ VORSICHT: Schieben Sie den Schalter in die „I“-Stellung und vergewissern Sie sich, dass sich die Stellung nicht ändert. Drücken Sie anschließend auf die Rückseite des Schalters, um sicherzustellen, dass der Schalter sich automatisch in die „0“-Stellung verschiebt.

⚠️ VORSICHT: Stellen Sie sicher, dass die Schrauben an der Abdeckung des bestückten Sägeblatts sowie alle anderen Schrauben fest angezogen sind.

- **Abb.4:** 1. Griffposition (parallel / linke Seite)
2. Sperrknopf 3. Griffposition (parallel / rechte Seite) 4. Schalter 5. Griffposition (vertikal / obere Seite)

Betrieb

- **Abb.5:** 1. Führung 2. Bewehrungsstab
► **Abb.6:** 1. Bewehrungsstab 2. Führung

1. Schrauben Sie den Griff in die Gewindebohrung an der vertikalen oder parallelen Position für eine leichtere Bedienung.
2. Stellen Sie sicher, dass der Schalter sich in der „0“-Stellung befindet.

⚠️ VORSICHT: Als Sicherheitsfunktion dieses Werkzeugs lässt der Motor sich nicht einschalten, wenn der Akku eingelegt wird, während der Schalter sich in der „I“-Stellung befindet. Zur weiteren Sicherheit muss beachtet werden, dass der Akku eingelegt werden sollte, während der Schalter sich in der „0“-Stellung befindet.

3. Legen Sie den Akku in das Werkzeug.
4. Schieben Sie den Schalter in die „I“-Stellung. Der Motor ist eingeschaltet. Drücken Sie dann auf das vordere Ende des Schalters, um ihn für einen kontinuierlichen Betrieb einzustellen.

⚠️ WARNUNG: Berühren Sie nicht die rotierenden Teile, da dies eine schwere Verletzung verursachen kann.

5. Setzen Sie die Führung in der Öffnung an den Bewehrungsstabs.

Drücken Sie das Werkzeug dann langsam nach vorn, um den Bewehrungsstab zu schneiden.

⚠️ VORSICHT: Beim Schneiden, sowohl am Anfang als auch am Ende, muss die Vorwärtsbewegung des Werkzeugs (Schneidbewegung) verlangsamt werden. Eine schnelle Bewegung zu diesem Zeitpunkt wird das bestückte Sägeblatt beschädigen und kann Verletzungen aufgrund fliegender Späne verursachen.

⚠️ VORSICHT: Halten Sie das Werkzeug gut fest, damit es beim Schneiden nicht rüttelt. Ein Schneiden bei rüttelndem Werkzeug verkürzt die Lebensdauer des bestückten Sägeblatts und beschädigt die Klingen.

⚠️ VORSICHT: Richten Sie das Werkzeug so aus, dass es sich in einem Winkel von 90 Grad zum zu schneidenden Bewehrungsstab befindet. Befindet sich das Werkzeug in einem anderen Winkel als 90 Grad zum Bewehrungsstab, kann es rütteln und überlastet werden.

⚠️ VORSICHT: Beginnen Sie mit dem Schneiden nicht unverzüglich nach dem Einschalten des Motors. Das bestückte Sägeblatt sollte zuerst seine volle Geschwindigkeit erreichen, bevor mit dem Schneidevorgang begonnen wird.

⚠️ VORSICHT: Entfernen Sie nicht den Akku, wenn der Motor eingeschaltet ist. Dies könnte die Elektronik des Motors beschädigen.

6. Drücken Sie nach dem Abschluss des Schneidevorgangs auf das hintere Ende des Schalters, womit dieser in die „0“-Stellung wechselt und der Motor sich ausschaltet.

⚠️ VORSICHT: Dieses Werkzeug ist zum Schneiden von Bewehrungsstäben vorgesehen. Bitte wenden Sie sich an den Hersteller oder Ihren Händler vor Ort, wenn Sie anderes Material schneiden möchten. Beim Schneiden von anderen Materialien wird das bestückte Sägeblatt beschädigt.

Vorsichtshinweise beim Schneiden

1. Stellen Sie sicher, dass das bestückte Sägeblatt sich in ausreichender Entfernung zum zu schneidenden Material befindet, bevor Sie das Gerät einschalten.
2. Verlangsamen Sie die Vorwärtsbewegung des Werkzeugs (Schneidbewegung), wenn der Schnittvorgang sich dem Ende nähert. Dies ist besonders wichtig, wenn das zu schneidende Werkstück kürzer als 50 mm ist. Beim Abschneiden des Werkstücks kann das bestückte Sägeblatt getroffen und beschädigt werden, was schweren Verletzungen verursachen kann.

3. Wenn das bestückte Sägeblatt stumpf wird oder absplittert, tauschen Sie die Klinge aus. Eine weitere Verwendung in diesem Zustand wird zum Überlasten des Werkzeugs führen.
4. Wenn das Material sich beim Schneiden bewegt oder wackelt, stoppen Sie den Betrieb und sichern Sie das Material ordnungsgemäß.
5. Halten Sie das zu schneidende Material nicht in der Hand. Dies könnte zu einer Körperverletzungen führen.
6. Schneiden Sie keinen Bewehrungsstab in einer Größe oder einer Härte, die die Schneidekapazität des Werkzeugs übersteigt.

Ersetzen Sie das bestückte Sägeblatt in einem der folgenden Fälle

1. Die Warnlampe (rot) blinkt regelmäßig, selbst wenn der Akku vollständig aufgeladen ist.
2. Die bestückten Sägeblätter sind abgesplittert oder verschlissen.
3. Die Schneidgeschwindigkeit ist sehr gering.
4. Die Oberfläche des Werkstücks ist von der Hitze verfärbt.

HINWEIS: Bestückte Sägeblätter können nicht geschärft werden.

Anbringen des Staubsacks

► Abb.7: 1. Staubsack

1. Setzen Sie das offene Ende des Staubsacks über den Staubsackhalter und befestigen Sie ihn mit den Zugfäden.
2. Ziehen Sie kräftig am Sack, um sich von seinem festen Sitz zu überzeugen.

⚠ VORSICHT: Der Staubsack besteht aus nicht-entzündlichem Material, aber sehr heiße Späne, wie die, die beim Schneiden mit einem verschlissenen bestückten Sägeblatt entstehen, können das Material schmelzen. Berücksichtigen Sie diese Möglichkeit bei der Verwendung des Staubsacks.

Akkuanzeige-funktion

► Abb.8: 1. Akkuanzeige

Bei Einschalten des Werkzeugs zeigt die Akkuanzeige die verbleibende Akkukapazität an. (siehe Tabelle 1)

Tabelle 1

Akkuanzeigestatus	Verbleibende Akkukapazität
:An :Aus :Blinkend	
	50%-100%
	20%-50%
	0%-20%
	Akku aufladen

Automatische Geschwindigkeitsänderungsfunktion

► Abb.9: 1. Modusanzeige

Dieses Werkzeug verfügt über einen Hochgeschwindigkeitsmodus und einen hohen Drehzahlmodus. Es wählt den Betriebsmodus automatisch entsprechend der Arbeitslast aus. Wenn die Modusanzeige während des Betriebs aufleuchtet, befindet sich das Werkzeug im hohem Drehzahlmodus. (siehe Tabelle 2)

Tabelle 2

Modusanzeigestatus	Betriebsmodus
	Hochgeschwindigkeitsmodus
	Hoher Drehzahlmodus

Werkzeug-/Batterieschutzfunktion

Das Werkzeug stoppt automatisch den Betrieb, wenn das Werkzeug oder der Akku eine der folgenden Bedingungen erfüllt:

- Das Werkzeug ist überlastet
- Das Werkzeug überhitzt

Wenn das Werkzeug wiederholt unter diesen Bedingungen betrieben wird, schützt das Schutzsystem das Werkzeug.





Überlastungsschutz

Wenn das Werkzeug während des Schneidens überlastet ist, stoppt es automatisch. Schalten Sie in dieser Situation das Werkzeug aus, beseitigen Sie die Ursache der Überlastung und starten Sie das Werkzeug dann neu.

Schutzsperre

Wenn das Schutzsystem wiederholt aktiv wird, sperrt sich das Werkzeug und die Akkuanzeige zeigt den Status, wie in Tabelle 3 dargestellt, an.

Tabelle 3





Akkuanzeige	 :An  :Aus  :Blinkend
	Aktive Schutzsperre

Überhitzungsschutz für das Werkzeug

Wenn das Werkzeug überhitzt, stoppt das Werkzeug automatisch und die Akkuanzeige zeigt den Status, wie in Tabelle 4 dargestellt, an.

Lassen Sie das Werkzeug in dieser Situation abkühlen, bevor Sie das Werkzeug erneut einschalten.

Tabelle 4

Akkuanzeige	 :An  :Aus  :Blinkend
	Werkzeug ist überhitzt

AUSTAUSCH DES BESTÜCKTEN SÄGEBLATTS

⚠️ WARNUNG: Schalten Sie das Werkzeug aus und entnehmen Sie den Akku, bevor Sie die Klinge ersetzen, um einen versehentlichen Betrieb zu verhindern, der zu schweren Verletzungen führen kann.

- **Abb.10:** 1. Abdeckung des bestückten Sägeblatts 2. Schraube 3. Unterlegscheibe 4. Führung des bestückten Sägeblatts 5. Bestücktes Sägeblatt 6. Abtriebszahnrad (konvexer Teil) 7. Halteschraube der Abdeckung des bestückten Sägeblatts

Entfernen des bestückten Sägeblatts

Bestücktes Sägeblatt entfernen

- **Abb.11:** 1. Drücken (Sperrknopf)

- Entfernen Sie die Halteschrauben der Abdeckung des bestückten Sägeblatts (4 Stück) mit einem Sechskantschlüssel.
- Entfernen Sie die Abdeckung des bestückten Sägeblatts.
- Setzen Sie einen Sechskantschlüssel in die Schraube der Führung des bestückten Sägeblatts ein.
- Drücken Sie auf den Sperrknopf und verwenden Sie den Sechskantschlüssel als Griff und drehen Sie das bestückte Sägeblatt soweit, bis der Sperrknopf eine weitere Drehung verhindert.

⚠️ VORSICHT: Stellen Sie sicher, dass der Sperrknopf vollständig hinein gedrückt ist. Anderenfalls kann der Sechskantschlüssel sich drehen und eine Körperverletzung verursachen.

- Drehen Sie den Sechskantschlüssel bei gesperrtem bestückten Sägeblatt entgegen dem Uhrzeigersinn, um die Schraube zu lösen und entfernen Sie dann die Schraube und Unterlegscheibe.
- Entfernen Sie die Führung des bestückten Sägeblatts und das bestückte Sägeblatt.

Austauschen des bestückten Sägeblatts

⚠️ VORSICHT: Verwenden Sie nur bestückte Sägeblätter von Makita. Vergewissern Sie sich bei der Wiederverwendung eines bestückten Sägeblatts, dass dieses nicht verschlissen, abgesplittert oder beschädigt ist.

⚠️ VORSICHT: Säubern und entfernen Sie alle Späne und Schmutz vom bestückten Sägeblatt und anderen Teilen. Späne und Schmutz können das bestückte Sägeblatt aus dem Gleichgewicht bringen und während des Schneidens zum Taumeln bringen.

Bestücktes Sägeblatt austauschen

- **Abb.12:** 1. Drücken (Sperrknopf)

- Setzen Sie das bestückte Sägeblatt über dem Abtriebszahnrad ein und stellen Sie sicher, dass der Schlitz im Flansch ordnungsgemäß mit dem Schlüssel ausgerichtet ist.
- Tauschen Sie die Führung des bestückten Sägeblatts aus.
- Tauschen Sie die Schraube und die Unterlegscheibe aus.
- Drücken Sie den Sperrknopf vollständig hinein, um zu verhindern, dass das bestückte Sägeblatt sich dreht und ziehen Sie die Schraube mit einem Sechskantschlüssel an.

⚠️ VORSICHT: Stellen Sie sicher, dass der Sperrknopf vollständig hinein gedrückt ist. Anderenfalls kann der Sechskantschlüssel sich drehen und eine Körperverletzung verursachen.

- Tauschen Sie die Abdeckung des bestückten Sägeblatts aus.
- Ziehen Sie die Halteschrauben der Abdeckung des bestückten Sägeblatts (4 Stück) mit einem Sechskantschlüssel fest.

WARTUNG

⚠ VORSICHT: Vergewissern Sie sich immer, dass das Werkzeug ausgeschaltet und der Akku entfernt ist, bevor Sie Inspektions- und Wartungsarbeiten vornehmen.

ANMERKUNG: Verwenden Sie auf keinen Fall Benzin, Waschbenzin, Verdünner, Alkohol oder dergleichen. Solche Mittel können Verfärbung, Verformung oder Rissbildung verursachen.

► **Abb.13:** 1. Staubabdeckung

Entfernen Sie die Staubabdeckung vom Lüfterschlitze und reinigen Sie sie für eine angemessene Luftzirkulation.

⚠ VORSICHT: Reinigen Sie die Staubabdeckung, wenn sie verstopft ist. Das Fortsetzen des Betriebs bei verstopfter Staubabdeckung könnte das Werkzeug beschädigen.

POLSKI (Instrukcja oryginalna)

Przed zainstalowaniem i rozpoczęciem korzystania z niniejszego urządzenia należy przeczytać i zrozumieć wszystkie instrukcje i procedury obsługi, a następnie należy ich przestrzegać. Niniejszą Instrukcję obsługi należy przechowywać razem z urządzeniem.

Wszystkie instrukcje i procedury obsługi należy przeczytać i zrozumieć, a następnie przestrzegać. Jeśli instrukcje są niezrozumiałe lub warunki nieodpowiednie do właściwej obsługi urządzenia, wówczas Z URZĄDZENIA NIE NALEŻY KORZYSTAĆ. W takim przypadku należy skontaktować się z przełożonym lub inną osobą odpowiedzialną.

DANE TECHNICZNE

Model:	DSC250
Napięcie	Prąd stały 18 V
Masa	3,94–4,0 kg (8,686–8,818 funta)
Wymiary (D x Sz x G)	471 mm x 137 mm x 139 mm / 18-17/32" x 5-25/64" x 5-15/32" (bez rękojeści)
Wymiary ciętych prętów zbrojeniowych (620 N/mm ² / 90 000 psi)	φ10 do φ25 mm (SD490) 3/8" do 1" (klasa Grade 60)
Szybkość bez obciążenia	2200 min ⁻¹
Zewnętrzna średnica tarczy	110 mm / 4,3"
Akumulator	BL1830B / BL1840B / BL1850B / BL1860B
Ładowarka	DC18RC / DC18RD / DC18SE / DC18SF / DC18SD

- Dane techniczne i projekt mogą ulec zmianie bez wcześniejszego powiadomienia.
- W innych krajach urządzenie może mieć odmienne parametry techniczne i może być wyposażone w inny akumulator.
- Masa może być różna w zależności od nasadek oraz od akumulatora. Najlżejszą i najcięższą kombinację (wg procedury EPTA 01/2014) przedstawiono w tabeli.

OSTRZEŻENIE



Przed rozpoczęciem korzystania z tego urządzenia konieczne jest przeczytanie i zrozumienie instrukcji obsługi. Nieprzestrzeganie instrukcji obsługi może doprowadzić do śmierci lub poważnych obrażeń.

ETYKIETY OSTRZEGAWCZE DOTYCZĄCE BEZPIECZEŃSTWA



Latające odpadki i głośny dźwięk. Konieczne jest stosowanie gogli oraz ochronników słuchu.



Poruszająca się tarcza. Gdy urządzenie pracuje, nie należy zbliżać rąk do tarczy. Przed rozpoczęciem czynności serwisowych należy wyłączyć zasilanie urządzenia.

Symbole

Poniżej przedstawiono symbole używane w odniesieniu do opisywanego sprzętu. Przed rozpoczęciem korzystania ze sprzętu należy poznać znaczenie tych symboli.



Dotyczy tylko krajów UE
Nie wyrzucać sprzętu elektrycznego ani akumulatora razem z odpadami z gospodarstwa domowego!
Zgodnie z dyrektywami europejskimi dotyczącymi odpadów elektrycznych i elektronicznych, a także baterii i akumulatorów oraz zużytych baterii i akumulatorów, oraz zgodnie z przepisami prawa lokalnego dotyczącymi tych dyrektyw: sprzęt elektryczny, baterie oraz akumulatory, które osiągną koniec ich eksploatacji, muszą podlegać zbiórce osobno i muszą być zwracane do zakładów recyklingu.

ZACHOWAĆ NINIEJSZE INSTRUKCJE

Znaczenie symboli „przestroga” i „ostrzeżenie”

Przestroga: Oznacza sytuację potencjalnie niebezpieczną, która — jeśli nie zostaną podjęte działania w celu jej uniknięcia — może spowodować obrażenia nieznaczne lub umiarkowane. Ten symbol służy również do ostrzegania o niebezpiecznych działaniach powiązanych ze zdarzeniami, które mogą prowadzić do obrażeń ciała.

Ostrzeżenie: Oznacza sytuację potencjalnie niebezpieczną, która — jeśli nie zostaną podjęte działania w celu jej uniknięcia — może spowodować śmierć lub poważne obrażenia.

*** Firma Makita nie ponosi odpowiedzialności za żadne szkody wynikowe ani obrażenia ciała wynikające z nieprzestrzegania ostrzeżeń i instrukcji bezpieczeństwa zawartych w Instrukcji obsługi.

Przeznaczenie

Narzędzie jest przeznaczone do cięcia prętów zbrojeniowych.

Hałas

Typowy równoważny poziom dźwięku A określony w oparciu o normę EN60745:

Poziom ciśnieniowy akustyczny (L_{PA}): 78 dB(A)

Niepewność (K): 3 dB(A)

⚠ OSTRZEŻENIE: Nosić ochronniki słuchu.

Drgania

Całkowita wartość poziomu drgań (suma wektorów w 3 osiach) określona zgodnie z normą EN60745:

Tryb pracy: dokręcanie udarowe śrub i wkrętów w maksymalnym zakresie możliwości narzędzia

Wytwarzane drgania (a_v): 2,5 m/s²

Niepewność (K): 1,5 m/s²

WSKAZÓWKA: Deklarowana wartość wytwarzanych drgań została zmierzona zgodnie ze standardową metodą testową i można ją wykorzystać do porównywania narzędzi.

WSKAZÓWKA: Deklarowaną wartość wytwarzanych drgań można także wykorzystać we wstępnej ocenie narażenia.

⚠ OSTRZEŻENIE: Drgania wytwarzane podczas rzeczywistego użytkowania elektronarzędzia mogą się różnić od wartości deklarowanej, w zależności od sposobu jego użytkowania.

⚠ OSTRZEŻENIE: W oparciu o szacowane narażenie w rzeczywistych warunkach użytkowania należy określić środki bezpieczeństwa w celu ochrony operatora (uwzględniając wszystkie elementy cyklu działania, tj. czas, kiedy narzędzie jest wyłączone i kiedy pracuje na biegu jałowym, a także czas, kiedy jest włączone).

Deklaracja zgodności WE

Dotyczy tylko krajów europejskich

Deklaracja zgodności WE jest dołączona jako załącznik A do niniejszej instrukcji obsługi.

WAŻNE INSTRUKCJE DOTYCZĄCE BEZPIECZEŃSTWA

- Poniższe „ważne instrukcje dotyczące bezpieczeństwa” powinny być zawsze przestrzegane w celu ograniczenia ryzyka pożaru, porażenia prądem elektrycznym oraz ryzyka obrażeń ciała.
- Przed instrukcją korzystania z urządzenia należy przeczytać te instrukcje, a następnie należy ściśle ich przestrzegać.
- Niniejsza dokumentacja powinna zostać zachowana jako źródło informacji na przyszłość.

⚠ OSTRZEŻENIE

1. **Przed użyciem urządzenia należy dokładnie przeczytać Instrukcję obsługi.**
2. **Korzystać wyłącznie z ładowarki i akumulatora, które zostały wskazane w niniejszej Instrukcji obsługi.**
 - Każda kombinacja urządzeń — z wyjątkiem kombinacji omówionych w niniejszej instrukcji — może doprowadzić do obrażeń lub uszkodzeń z powodu wybuchu.
3. **Akumulator należy poprawnie ładować.**
 - Ładowarkę można podłączać tylko do sieci zasilającej o odpowiednich parametrach. Nie używać z transformatorami dodawczymi, rozrusznikami ani nie używać ładowarki jako źródła prądu stałego. Nieprawidłowe użycie może spowodować przegrzanie i pożar.
 - Nie ładować akumulatora w temperaturze poniżej 10°C (50°F) ani powyżej 40°C (104°F), ponieważ może to spowodować wybuch lub pożar.
4. **Nie zwierać biegunów akumulatora. Należy unikać przechowywania akumulatora w pojemniku z metalowymi przedmiotami, takimi jak gwoździe, monety itp. Przechowywanie w takich warunkach może spowodować przegrzanie, pożar i wybuch z powodu zwarcia biegunów.**
5. **Ryzyko porażenia prądem elektrycznym — zachować ostrożność.**
 - Nie dotykać wtyczki kabla zasilającego mokrymi ani wilgotnymi rękami, ponieważ może to spowodować porażenie prądem elektrycznym.
6. **Podczas pracy należy zwracać uwagę na warunki panujące w otoczeniu.**
 - Nie wystawiać ładowarki ani akumulatora na deszcz i nie używać ich w otoczeniu mokrym ani wilgotnym, ponieważ może to spowodować przegrzanie urządzenia lub porażenie prądem elektrycznym.

Należy zadbać o odpowiednie oświetlenie miejsca pracy. Praca w miejscu o zbyt małej ilości światła może spowodować wypadek.

Nie używać akumulatora i nie ładować go w miejscach, w których obecne są palne płyny lub gazy, ponieważ może to doprowadzić do wybuchu lub pożaru.

7. Stosować gogle ochronne i ubiór ochronny

Zawsze podczas obsługi urządzenia należy korzystać z gogli ochronnych, maski przeciwpyłowej, ochronnego obuwia antypoślizgowego, kasku i innych obowiązkowych bądź koniecznych elementów ubioru ochronnego. Nieprzestrzeganie tego zalecenia może prowadzić do obrażeń ciała.

8. Zapobiegać niezamierzonym uruchomieniom.

Przed podłączeniem do źródła zasilania i/lub akumulatora, przed podnoszeniem i przenoszeniem narzędzia zawsze należy upewnić się, że włącznik znajduje się w położeniu wyłączonym. Przenoszenie elektronarzędzi z palcem na włączniku grozi wypadkiem.

9. Unieruchomienie przedmiotu obrabianego.

Przedmiot obrabiany należy unieruchomić szczypcami lub w imadle. Dzięki temu operator urządzenia ma obie ręce wolne, co oznacza, że może odpowiednio przytrzymywać i kontrolować urządzenie. Niewłaściwe unieruchomienie lub jego brak może spowodować obrażenia ciała.

10. Kaźdorazowo, gdy występuje jedna z poniższych sytuacji, należy odłączyć zasilanie elektronarzędzia, wyjmując akumulator i załączając blokadę spustu przełącznika.

Narzędzie nie jest używane lub jest serwisowane.

Trwa wymiana części, np. tarczy.

Pojawiło się znane zagrożenie.

Nieprzestrzeganie tego zalecenia może spowodować, że narzędzie będzie działać w sposób nieprzewidywalny, co może prowadzić do uszkodzenia mienia i obrażeń ciała.

11. Używać wyłącznie akcesoriów i nasadek określonych w specyfikacjach.

Należy używać wyłącznie akcesoriów i nasadek opisanych w niniejszej Instrukcji obsługi oraz w katalogu firmy Makita. Użycie wszelkich innych akcesoriów lub przystawek może spowodować uszkodzenie mienia lub obrażenia ciała.

12. Nie wystawiać akumulatora na działanie ognia, ponieważ może to spowodować jego wybuch albo wydostawanie się trujących substancji.

13. W niewłaściwych warunkach eksploatacji może dojść do wyrzutu elektrolitu z akumulatora. Nie należy go dotykać.

W razie przypadkowego kontaktu należy przemyć skażoną skórę czystą wodą.

Jeśli elektrolit wejdzie w kontakt z oczami, należy je przemyć czystą wodą i niezwłocznie zwrócić się o pomoc medyczną, ponieważ taki wypadek może prowadzić do utraty wzroku.

14. Jeśli czas działania urządzenia uległ znacznemu skróceniu, należy natychmiast przerwać pracę. Istnieje ryzyko przegrzewania, co może prowadzić do poparzeń, a nawet spowodować wybuch.

1. Bezpieczeństwo w miejscu pracy

Miejsce pracy powinno być dobrze oświetlone i należy je utrzymywać w czystości. Bałagan i niewystarczające oświetlenie w miejscu pracy mogą prowadzić do wypadków.

2. Podczas korzystania z elektronarzędzia dzieci ani osoby postronne nie powinny zbliżać się do miejsca pracy. Rozproszenie uwagi może spowodować utratę kontroli nad narzędziem.

3. Niepracujące elektronarzędzia muszą być przechowywane w odpowiednich warunkach.

Niepracujące elektronarzędzia należy przechowywać w miejscu niedostępnym dla dzieci. Elektronarzędzia nie mogą obsługiwać osoby, które nie znają zasad jego pracy ani niniejszych instrukcji. Elektronarzędzia w rękach nieprzeszkolonych użytkowników są niebezpieczne.

Narzędzia ani akumulatora nie należy przechowywać w miejscach, w których temperatura może osiągnąć lub przekroczyć 50°C (122°F) — przykładem takiego miejsca jest metalowa skrzynka oraz wnętrze samochodu w lecie.

Przechowywanie w takich warunkach może spowodować skrócenie czasu eksploatacji akumulatora, a także doprowadzić do powstawania dymu i pożaru.

4. Nie przeciążać elektronarzędzia.

Elektronarzędzie musi być używane z odpowiednią szybkością i do wykonywania zadań, do których jest przeznaczone. Zbyt szybkie cięcie może spowodować uszkodzenie narzędzia lub obrażenia ciała.

Nie używać narzędzia w sposób, który może spowodować zablokowanie silnika. Może to doprowadzić do powstawania dymu i pojawienia się płomieni.

5. Elektronarzędzia należy używać zgodnie z ich przeznaczeniem.

Elektronarzędzia, jego nasadek i ostrzy należy używać zgodnie z niniejszymi instrukcjami, zwracając uwagę na warunki pracy i zadanie do wykonania. Nie używać opisywanego narzędzia w celu wykonania pracy odpowiedniej dla dużego narzędzia. Używanie elektronarzędzia niezgodnie z przeznaczeniem może spowodować obrażenia ciała.

6. Nosić odpowiedni ubiór.

Nie należy zakładać luźnej odzieży ani elementów biżuterii. Włosy, elementy odzieży i rękawice należy trzymać z dala od poruszających się części narzędzia. Poruszające się części mogą złapać luźne ubrania, elementy biżuterii i włosy.

W przypadku obsługi elektronarzędzia na zewnątrz należy zakładać gumowe rękawice i ochronne obuwie antypoślizgowe. Śliskie rękawice lub buty mogą spowodować obrażenia ciała.

7. Przewód ładowarki musi być używany zgodnie z jego przeznaczeniem.

W żadnym przypadku nie używać przewodu zasilającego do przenoszenia, ciągnięcia elektronarzędzia ani odłączania elektronarzędzia od zasilania.

- Trzymać przewód zasilający z daleka od źródeł ciepła. Należy go chronić przed olejami, ostrymi krawędziami i ruchomymi częściami.
 - Przewód należy umieścić w takim miejscu, w którym nikt na niego nie nadeptnie, nikt się o niego nie potknie i nie będzie narażony na inne uszkodzenia ani naprężenie. Uszkodzone lub splątane przewody zasilające zwiększają ryzyko porażenia prądem oraz ryzyko pożaru.
- 8. Nie sięgać zbyt daleko.**
- W każdej sytuacji należy zadbać o odpowiednie rozmieszczenie stóp i zachowanie równowagi. Dzięki temu można lepiej kontrolować elektronarzędzie w nieoczekiwanych sytuacjach.
- 9. Konserwacja elektronarzędzi.**
- Narzędzia tnące należy ostrzyć i utrzymywać w czystości. Odpowiednio utrzymane narzędzia tnące z ostrymi krawędziami tnącymi są mniej podatne na wyginanie i można nimi łatwiej sterować. Uszkodzone tarcze mogą spowodować obrażenia ciała.
 - Rękojeści należy utrzymywać suche, czyste i wolne od olejów oraz smarów. Śliskie rękojeści mogą spowodować obrażenia ciała.
 - Przewód zasilający ładowarki należy regularnie sprawdzać. Uszkodzony przewód zwiększa ryzyko porażenia prądem elektrycznym lub zwarcia, co może doprowadzić do pożaru.
- 10. Przed włączeniem elektronarzędzia należy zdjąć klucz do regulacji.**
- Klucz pozostawiony na obracającej się części elektronarzędzia może spowodować obrażenia ciała.
- 11. W przypadku ładowania akumulatora na zewnątrz należy korzystać z kabla albo przedłużacza wielożyłowego w osłonie.**
- Należy używać wyłącznie akcesoriów i nasadek opisanych w niniejszej Instrukcji obsługi oraz w katalogu firmy Makita. Użycie wszelkich innych akcesoriów lub przystawek może spowodować uszkodzenie mienia lub obrażenia ciała.
- 12. Podczas obsługi elektronarzędzia należy zachować ostrożność i kierować się zdrowym rozsądkiem.**
- Elektronarzędzi nie mogą obsługiwać osoby przeżęcone albo będące pod wpływem narkotyków, alkoholu lub leków. Chwila nieuwagi podczas obsługi elektronarzędzia może doprowadzić do poważnych obrażeń ciała.
- 13. Przed użyciem sprawdź elektronarzędzie pod kątem uszkodzonych części.**
- Osłony i inne części, które mogą wpływać na pracę elektronarzędzia, należy sprawdzić pod kątem pęknięć i uszkodzeń. W przypadku stwierdzenia uszkodzeń części należy wymienić lub naprawić.
 - Sprawdź pod kątem niewłaściwego spasowania lub zgięcia ruchomych części, pod kątem pęknięć lub wszelkich innych nieprawidłowości, które mogą wpłynąć na pracę elektronarzędzia. W przypadku uszkodzenia elektronarzędzie należy naprawić przed użyciem. Elektronarzędzia w nieodpowiednim stanie są przyczyną wielu wypadków.
- Nie używać uszkodzonego przedłużacza. W przypadku uszkodzenia wymienić przed użyciem. Użycie uszkodzonego przedłużacza zwiększa ryzyko porażenia prądem elektrycznym lub zwarcia, co może doprowadzić do pożaru.
 - Nie używać ładowarki z uszkodzonym przewodem zasilającym albo uszkodzoną wtyczką. Ponadto nie należy używać ładowarki, która została upuszczona lub uszkodzona w inny sposób. Uszkodzona ładowarka zwiększa ryzyko porażenia prądem elektrycznym lub zwarcia, co może doprowadzić do pożaru.
 - Nie używać elektronarzędzia, jeśli jego przełącznik nie działa. Elektronarzędzie, którego pracy nie można kontrolować przełącznikiem, może być niebezpieczne i należy je naprawić.
 - Należy przestrzegać instrukcji smarowania i wymiany akcesoriów.
 - Przed regulacją narzędzia lub wymianą akcesoriów elektronarzędzie należy odłączyć od akumulatora. Tego rodzaju zapobiegawcze środki bezpieczeństwa zmniejszają ryzyko przypadkowego uruchomienia elektronarzędzia.
- 14. Elektronarzędzie powinno być serwisowane przez wykwalifikowany personel korzystający wyłącznie z identycznych części zamiennych. Takie postępowanie zapewni bezpieczną obsługę elektronarzędzia.**
- Baterii ani ładowarki nie należy rozmontowywać ani modyfikować.
 - Opiswane elektronarzędzie zostało zaprojektowane zgodnie z przepisami dotyczącymi bezpieczeństwa. Elektronarzędzia nie należy modyfikować.
 - Jeśli elektronarzędzie przegrzewa się lub występują jakiegokolwiek nieprawidłowe objawy, należy je oddać do serwisowania.
 - Osoby, które nie posiadają odpowiednich kwalifikacji, nie mogą naprawiać opisywanego narzędzia, ponieważ może to spowodować obniżenie bezpieczeństwa jego obsługi i doprowadzić do wypadków lub obrażeń ciała.
- 15. Nie uruchamiać elektronarzędzia w otoczeniu zagrożonym wybuchem, w którym obecne są łatwopalne ciecze, gazy i pyły.** Elektronarzędzia elektryczne emitują iskry, które mogą spowodować zapłon pyłu lub gazu.
- Bezpieczeństwo elektryczne**
- 1. Wtyczki elektronarzędzi muszą pasować do gniazdek. W żadnym przypadku nie przerabiać wtyczki w żaden sposób. Nie stosować wtyczek rozgałęznych w przypadku elektronarzędzi z uzziemieniem.** Oryginalne wtyczki i dopasowane odpowiadające im gniazdka zmniejszają ryzyko porażenia prądem.
 - 2. Unikać kontaktu ciała z powierzchniami uzziemionymi, takimi jak rury, grzejniki, kuchenki czy lodówki.** Ryzyko porażenia prądem jest większe, gdy ciało jest uzziemione.
 - 3. Nie wystawiać elektronarzędzi na deszcz ani wilgoć.** Woda dostająca się do elektronarzędzia zwiększa ryzyko porażenia prądem.

4. **Obchodzić się z przewodem zasilającym w prawidłowy sposób. W żadnym przypadku nie używać przewodu zasilającego do przenoszenia czy ciągnięcia elektronarzędzia ani wyjmować wtyczki z gniazda, ciągnąc za przewód. Trzymać przewód zasilający z daleka od źródeł ciepła, oleju, ostrych krawędzi i ruchomych obiektów. Uszkodzone lub splecione przewody zasilające zwiększają ryzyko porażenia prądem.**
5. **Podczas użytkowania elektronarzędzia na zewnątrz stosować przedłużacz przewodu odpowiedni do zastosowań na zewnątrz pomieszczeń. Stosowanie przewodu odpowiedniego do użytku na zewnątrz pomieszczeń zmniejsza ryzyko porażenia prądem.**
6. **Jeśli używanie elektronarzędzia w miejscu o dużej wilgotności jest nieuniknione, należy korzystać z zasilania zabezpieczonego wyłącznikiem różnicowo-prądowym (RCD). Wyłącznik różnicowo-prądowy zmniejsza ryzyko porażenia prądem elektrycznym.**

Bezpieczeństwo osobiste

1. **Używać środków ochrony osobistej. Zawsze nosić okulary ochronne. Odpowiednie środki ochrony, takie jak maska przeciwpyłowa, ochronne obuwie antypoślizgowe, kask czy ochronniki słuchu, dostosowane do panujących warunków, zmniejszają ryzyko obrażeń.**
2. **Jeśli urządzenia są wyposażone w podłączenie odsysania pyłu i funkcję zbierania, to należy je podłączyć i odpowiednio stosować. Korzystanie z takich funkcji może ograniczyć zagrożenia powodowane przez pył.**

Użytkowanie i utrzymywanie elektronarzędzia w dobrym stanie

1. **Nie przeciążać elektronarzędzia. Stosować elektronarzędzia odpowiednie dla danego zastosowania. Odpowiednie elektronarzędzie wykona zadanie w sposób lepszy i bezpieczniejszy przy prędkości i obciążeniu, do jakich zostało zaprojektowane.**
2. **Nie używać elektronarzędzia, jeśli nie działają funkcje przełącznika. Elektronarzędzie, którego pracy nie można kontrolować przełącznikiem, może być niebezpieczne i należy je naprawić.**
3. **Odłączyć wtyczkę elektronarzędzia od źródła zasilania i/lub akumulator przed przystąpieniem do jakichkolwiek regulacji, wymiany akcesoriów czy odłożeniem do przechowywania. Tego rodzaju zapobiegawcze środki bezpieczeństwa zmniejszają ryzyko przypadkowego uruchomienia elektronarzędzia.**
4. **Używać elektronarzędzie, akcesoria, narzędzia itp. zgodnie z instrukcjami, biorąc pod uwagę warunki pracy oraz rodzaj pracy. Stosowanie elektronarzędzia do zastosowań innych niż przewidziane może powodować zagrożenie.**

Użytkowanie narzędzi akumulatorowych i dbałość o nie

1. **Akumulator należy ładować wyłącznie przy użyciu określonej przez producenta ładowarki. Ładowarka przeznaczona do jednego typu akumulatora może stwarzać zagrożenie pożarem, gdy będzie używana do ładowania innego akumulatora.**
2. **Do zasilania elektronarzędzia używać tylko specjalnie do tego celu przeznaczonych akumulatorów. Używanie innych akumulatorów może stwarzać ryzyko wystąpienia obrażeń ciała lub pożaru.**
3. **Gdy akumulator nie jest używany, należy zabezpieczyć go przed kontaktem z metalowymi przedmiotami, typu spinacze, monety, klucze, gwoździe, wkręty lub innymi metalowymi drobiazgami, które mogą powodować zwarcie styków akumulatora. Zwarcie styków akumulatora grozi poparzeniami lub pożarem.**
4. **W niewłaściwych warunkach eksploatacji może dojść do wycieku elektrolitu z akumulatora. Nie należy go dotykać. W razie przypadkowego kontaktu należy przemyć skażoną skórę wodą. W przypadku dostania się elektrolitu do oczu należy dodatkowo skorzystać z porady lekarza. Elektrolit z akumulatora może powodować podrażnienia lub poparzenia.**

PRZESTROGA

1. **Gdy narzędzie pracuje, należy je trzymać w odpowiedni sposób.**
 - Jeśli narzędzie nie będzie odpowiednio przytrzymywane, może to spowodować obrażenia ciała.
2. **Ręce i twarz należy trzymać z dala od poruszających się części.**
 - Części te mogą spowodować obrażenia ciała.
3. **Gdy narzędzie działa w sposób nieprzewidywalny lub wydaje nieprawidłowe dźwięki, należy natychmiast zwolnić przełącznik, aby zatrzymać pracę narzędzia.**

Takie narzędzie należy oddać do kontroli i naprawy w autoryzowanym centrum serwisowym.

 - Nieprzestrzeganie tego zalecenia może prowadzić do uszkodzeń mienia i obrażeń ciała.
4. **Jeśli narzędzie zostało upuszczone lub uderzone, należy ostrożnie sprawdzić jego obudowę pod kątem uszkodzeń, pęknięć i odkształceń.**
 - Każde takie uszkodzenie może stać się przyczyną obrażeń ciała.
5. **Nie doprowadzać do zwarcia akumulatora. Zwarcie prowadzi do przepływu prądu elektrycznego o dużym natężeniu i przegrzania akumulatora, co w konsekwencji może grozić poparzeniami a nawet awarią urządzenia.**
 - Nie dotykać styków materiałami przewodzącymi prąd.
 - Unikać przechowywania akumulatora w pojemniku z metalowymi przedmiotami, takimi jak gwoździe, monety itp.
 - Chronić akumulator przed deszczem lub wodą.

Nie przecinać przewodu.

6. Narzędzia nie należy uruchamiać, a akumulatora nie należy ładować w atmosferach wybuchowych, które zawierają na przykład opary lakiernicze, farby, frakcji ropy naftowej, rozcieńczalnika, benzyny, gazów albo opary klejów. Nieprzestrzeżenie tego zalecenia może doprowadzić do wybuchu lub pożaru.
7. Akumulatora nie należy ładować na papierze, kartonie, tkaninach, poduszkach, matach, dywanach, winylu ani w obecności kurzu. Nieprzestrzeżenie tego zalecenia może doprowadzić do pożaru.
8. Nie wystawiać ładowarki na działanie wody ani przedmiotów metalowych, które mogą spowodować zwarcie biegunów.
9. Ładowarki nie należy używać do celów innych niż ładowanie akumulatora.
10. Przed użyciem narzędzia tarcze tnące z końcówkami z węglików spiekanych należy sprawdzić pod kątem odprysków i pęknięć.
11. Podczas cięcia nie należy używać wody ani żadnej cieczy chłodząco-smarującej.
12. Należy korzystać wyłącznie z markowych tarcz o zębach z końcówkami z węglików spiekanych firmy Makita.
13. Narzędzia nie należy pozostawiać na podłodze, gdy przełącznik jest zablokowany w położeniu włączonym. Narzędzie będzie działać w sposób ciągły, co może spowodować obrażenia ciała.
14. Narzędzia nie należy używać w pobliżu obiektów palnych lub kruchych, ani w pobliżu osób, których obecność nie jest wymagana podczas wykonywania prac. Podczas cięcia gorące odpadki lub iskry są wyrzucane z narzędzia, co może spowodować uszkodzenie przedmiotów w otoczeniu, pożar, a także obrażenia ciała.
15. Narzędzie nie służy do cięcia betonu. Cięcie betonu spowoduje uszkodzenie narzędzia i może spowodować obrażenia ciała.
16. W przypadku prac na podwyższeniach należy zwracać uwagę na osoby znajdujące się poniżej. Wszelkie upuszczone materiały lub narzędzia mogą spowodować wypadek.
17. Jeśli podczas ładowania akumulatora powstaje zbyt dużo ciepła, należy natychmiast przerwać ładowanie, odłączając akumulator. Dalsze ładowanie może spowodować powstawanie dymu, pojawienie się płomieni lub wybuch akumulatora.
18. Nie należy dopuszczać do zakrywania otworów wentylacyjnych. Zakrycie ich może spowodować przegrzewanie silnika.
19. Jeśli z ładowarką używany jest przedłużacz, zalecane jest użycie możliwie najkrótszego przewodu o przekroju przedstawionym poniżej. W przypadku ładowania na zewnątrz należy używać przewodu odpowiedniego do użycia na zewnątrz.

Stosunek grubości i maksymalnej długości używanego kabla

Rozmiar kabla (znamionowy przekrój poprzeczny żyły przewodzącej)	Maksymalna długość kabla
0,75 mm ²	20 m
1,25 mm ²	30 m

OSTRZEŻENIE DOTYCZĄCE KORZYSTANIA Z TARCZ O ZĘBACH Z KOŃCÓWKAMI Z WĘGLIKÓW SPIEKANYCH

Bezpieczeństwo w miejscu pracy

1. Upewnić się, że worek na pył jest poprawnie zamocowany. W przypadku braku worka na pył uszkodzenie tarczy o zębach z końcówkami z węglików spiekanych spowoduje wyrzucanie fragmentów tarczy, co może spowodować poważne obrażenia ciała.
2. Osoby postronne nie powinny się zbliżać do miejsca pracy. Gdy worek na pył jest zamocowany, fragmenty uszkodzonych tarcz lub gorące odpadki mogą wylatywać z worka i powodować poważne obrażenia ciała.
3. Podczas korzystania z tarcz tnących o zębach z końcówkami z węglików spiekanych mogą powstawać iskry. Z narzędzia nie należy korzystać, gdy istnieje ryzyko pożaru lub wybuchu.
4. Cięcie przy użyciu tarcz tnących o zębach z końcówkami z węglików spiekanych jest głośnie. Podczas pracy należy zwracać uwagę na warunki panujące w otoczeniu.

Ubiór i sprzęt ochronny

5. Należy stosować sprzęt ochronny obejmujący rękawice ochronne, buty ochronne, maskę i kask. Gdy worek na pył jest zamocowany, fragmenty uszkodzonych tarcz lub gorące odpadki mogą wylatywać z pokrywy i powodować obrażenia ciała.
6. Nosić odpowiedni ubiór. Nie należy zakładać krawata, luźnej odzieży ani rękawic z dzianiny. Włosy należy zakryć siatką na włosy albo czapką.

Przed użyciem

7. Tarcze tnące o zębach z końcówkami z węglików spiekanych należy sprawdzić pod kątem odkształceń, odprysków, pęknięć i zużycia. Jeśli widoczne są objawy uszkodzeń lub zużycia, tarczy nie należy używać. Cięcie z użyciem uszkodzonej tarczy może spowodować jej dalsze uszkodzenie i poważne obrażenia ciała.

8. Tarczy o zębach z końcówkami z węglików spiekanych nie należy używać niezgodnie z informacjami zawartymi w specyfikacji narzędzia. Używanie takiej tarczy niezgodnie z jej przeznaczeniem może spowodować nadmierne zużycie, odłączenie tarczy, obniżenie wydajności cięcia i powstawanie nadmiernej ilości ciepła, co może doprowadzić do uszkodzenia tarczy i obrażeń ciała.

Wymiana tarczy o zębach z końcówkami z węglików spiekanych

9. W przypadku wymiany tarczy o zębach z końcówkami z węglików spiekanych należy wyjąć akumulator z narzędzia, aby zapobiec przypadkowemu uruchomieniu i uszkodzeniu ciała.
10. Przed uruchomieniem narzędzia należy upewnić się, że w pobliżu nie ma żadnych osób. W trakcie pracy narzędzie należy sprawdzać pod kątem nieprawidłowych dźwięków lub wibracji. Dalsze korzystanie z narzędzia w sytuacji, gdy powstają nieprawidłowe dźwięki lub wibracje, może spowodować uszkodzenie tarczy oraz poważne obrażenia ciała.

W trakcie pracy narzędzia

11. Tarcz o zębach z końcówkami z węglików spiekanych nie należy używać do celów innych niż cięcie. Tarcz nie należy uszkadzać ani poddawać zbędnemu obciążeniu. Takie działania mogą spowodować pęknięcie tarczy oraz poważne obrażenia ciała.
12. Materiał należy mocno przytrzymywać w imadle lub podobnym uchwycie, aby uniemożliwić jego ruch podczas cięcia. Jeśli materiał się porusza, oznacza to brak stabilności i ograniczone możliwości jego kontrolowania. To zaś może spowodować uszkodzenie tarczy i poważne obrażenia ciała.
13. Cięcie można rozpocząć dopiero wtedy, gdy tarcza o zębach z końcówkami z węglików spiekanych osiągnie maksymalną prędkość obrotową. Jeśli tarcza zostanie ustawiona przy materiale przed uruchomieniem silnika, nastąpi przeciążenie i uszkodzenie zębów, co może spowodować poważne obrażenia ciała.
14. Tarczą nie należy ciąć zygzakiem, po krzywej ani ukośnie. Nie należy też używać boku tarczy do odłupywania ani wykonywania innych czynności.
15. Jeśli podczas cięcia powstają nieprawidłowe dźwięki, nadmierne wibracje albo jeśli cięte części nadmiernie się nagzewają, należy przerwać operację.
Dalsze prowadzenie prac w takich warunkach spowoduje uszkodzenie tarczy, w wyniku czego może dojść do wyrzutu odłamków, co może spowodować poważne obrażenia ciała.
16. Ciągła praca tarczy tnącej o zębach z końcówkami z węglików spiekanych sprawia, że tarcza bardzo się nagzewa, co zmniejsza wydajność cięcia.

Konserwacja

17. Jeśli doszło do odkształcenia, pęknięcia lub uszkodzenia tarczy tnącej o zębach z końcówkami z węglików spiekanych, należy przerwać pracę. Dalsza praca w takich warunkach spowoduje pogorszenie uszkodzenia tarczy, która może ulec złamaniu. Wyrzucane fragmenty tarczy mogą spowodować poważne obrażenia ciała.
18. Należy korzystać wyłącznie z tarcz w dobrym stanie, o zębach ostrych i czystych. Wszelkie tarcze niezgodne z tym opisem należy wyrzucać.

⚠️ OSTRZEŻENIE: Podczas pracy z użyciem opisywanego narzędzia zawsze należy stosować sprzęt ochronny obejmujący rękawice ochronne, buty ochronne, maskę i kask.

⚠️ OSTRZEŻENIE: Należy korzystać wyłącznie z markowych tarcz o zębach z końcówkami z węglików spiekanych firmy Makita. Stosowanie części innych firm może spowodować uszkodzenie narzędzia i poważne obrażenia ciała.

Ważne zasady bezpieczeństwa dotyczące akumulatora

1. Przed użyciem akumulatora zapoznać się ze wszystkimi instrukcjami i znakami ostrzegawczymi na (1) ładowarce, (2) akumulatorze i (3) produkcie, w którym będzie używany akumulator.
2. Akumulatora nie wolno rozbierać.
3. Jeśli czas działania uległ znacznemu skróceniu, należy natychmiast przerwać pracę. Może bowiem dojść do przegrzania, ewentualnych poparzeń, a nawet eksplozji.
4. W przypadku przedostania się elektrolitu do oczu, przemyć je czystą wodą i niezwłocznie uzyskać pomoc lekarską. Może on bowiem spowodować utratę wzroku.
5. Nie doprowadzać do zwarcia akumulatora:
 - (1) Nie dotykać styków materiałami przewodzącymi prąd.
 - (2) Unikać przechowywania akumulatora w pojemniku z metalowymi przedmiotami, takimi jak gwoździe, monety itp.
 - (3) Chronić akumulator przed deszczem lub wodą.Zwarcie prowadzi do przepływu prądu elektrycznego o dużym natężeniu i przegrzania akumulatora, co w konsekwencji może grozić poparzeniami a nawet awarią urządzenia.
6. Narzędzia i akumulatora nie wolno przechowywać w miejscach, w których temperatura osiąga bądź przekracza 50°C (122°F).
7. Akumulatorów nie wolno spalać, również tych poważnie uszkodzonych lub całkowicie zużytych. Akumulator może eksplodować w ogniu.
8. Chronić akumulator przed upadkiem i uderzeniami.
9. Nie wolno używać uszkodzonego akumulatora.
10. Stanowiące wyposażenie akumulatory lito-wojonowe podlegają przepisom dotyczącym produktów niebezpiecznych.

Na potrzeby transportu komercyjnego, np. świadczonych przez firmy trzecie czy spedycyjne, należy przestrzegać specjalnych wymagań w zakresie pakowania i oznaczania etykietami.

Przygotowanie produktu do wysyłki wymaga skonsultowania się ze specjalistą ds. materiałów niebezpiecznych.

Należy także przestrzegać przepisów krajowych, które mogą być bardziej szczegółowe.

Zakleić taśmą lub zaślepić otwarte styki akumulatora oraz zabezpieczyć go, aby nie mógł się przesuwać w opakowaniu.

11. Postępować zgodnie z przepisami lokalnymi dotyczącymi usuwania akumulatorów.

ZACHOWAĆ NINIEJSZE INSTRUKCJE.

⚠ PRZESTROGA: Używać wyłącznie oryginalnych akumulatorów firmy Makita. Używanie nieoryginalnych akumulatorów firm innych niż Makita lub akumulatorów, które zostały zmodyfikowane, może spowodować wybuch akumulatora i pożar, obrażenia ciała oraz zniszczenie mienia. Stanowi to również naruszenie warunków gwarancji firmy Makita dotyczących narzędzia i ładowarki.

Wskazówki dotyczące zachowania maksymalnej trwałości akumulatora

1. Akumulator należy naładować zanim zostanie do końca rozładowany. Po zauważeniu spadku mocy narzędzia należy przerwać pracę i naładować akumulator.
2. Nie wolno ładować powtórnie w pełni naładowanego akumulatora. Przeladowanie akumulatora skraca jego trwałość.
3. Akumulator należy ładować w temperaturze pokojowej w przedziale 10–40°C (50–104°F). W przypadku gorącego akumulatora przed przystąpieniem do ładowania należy poczekać, aż ostygnie.
4. Akumulatory niklowo-wodorkowe należy naładować po okresie długiego nieużytkowania (dłuższego niż sześć miesięcy).

NAZWY CZĘŚCI

- Rys.1: 1. Akumulator 2. Silnik 3. Uchwyt worka na pył 4. Wylot 5. Prowadnica 6. Tarcza o zębach z końcówkami z węglików spiekanych 7. Rękojeść 8. Przycisk blokady 9. Przelącznik

Wkładanie i wyjmowanie akumulatora

⚠ PRZESTROGA: Przed przystąpieniem do regulacji lub przeglądu narzędzia upewnić się, że jest ono wyłączone, a akumulator został wyjęty.

⚠ PRZESTROGA: Przed włożeniem lub wyjęciem akumulatora należy zawsze wyłączyć narzędzie.

⚠ PRZESTROGA: Podczas wkładania lub wyjmowania akumulatora należy mocno trzymać narzędzie i akumulator. W przeciwnym razie mogą się one wyslizgnąć z rąk, powodując uszkodzenie narzędzia lub akumulatora i obrażenia ciała.

- Rys.2: 1. Przycisk 2. Czerwony wskaźnik 3. Akumulator

Aby wyjąć akumulator, przesunąć przycisk znajdujący się w przedniej jego części i wysunąć akumulator.

Aby włożyć akumulator, wyrównaj występ na akumulatorze z rowkiem w obudowie i wsuń go na swoje miejsce. Akumulator należy wsunąć do oporu, aż się zatrzaśnie na miejscu, co jest sygnalizowane delikatnym kliknięciem. Jeśli w górnej części przycisku jest widoczny czerwony wskaźnik, akumulator nie został całkowicie zatrzaśnięty.

⚠ PRZESTROGA: Akumulator należy włożyć do końca, tak aby czerwony wskaźnik nie był widoczny. W przeciwnym razie może przypadkowo wypaść z narzędzia, powodując obrażenia operatora lub osób postronnych.

⚠ PRZESTROGA: Nie wkładać akumulatora na siłę. Jeśli akumulator nie daje się swobodnie wsunąć, oznacza to, że został włożony nieprawidłowo.

System ochrony akumulatora (akumulator litowo-jonowy ze znakiem gwiazdki)

- Rys.3: 1. Znak gwiazdki

Akumulatory litowo-jonowe ze znakiem gwiazdki są wyposażone w system zabezpieczający. Ten system automatycznie odcina zasilanie narzędzia, aby przedłużyć trwałość akumulatora. W przypadku wystąpienia jednego z następujących warunków narzędzie zostanie automatycznie zatrzymane podczas pracy:

Przeciążenie:

Narzędzie jest obsługiwane w sposób, który powoduje pobór nadmiernie wysokiego prądu. W takiej sytuacji należy zwolnić spust przelącznika na narzędziu i przerwać pracę, która powoduje przeciążenie narzędzia. Następnie należy ponownie pociągnąć spust przelącznika, aby uruchomić narzędzie. Jeśli narzędzie nie zostanie uruchomione, oznacza to, że akumulator uległ przegrzaniu. W tej sytuacji przed kolejnym pociągnięciem spustu przelącznika należy poczekać na ochłodzenie akumulatora.

Niskie napięcie akumulatora:

Pozostały stan naładowania akumulatora jest zbyt niski i narzędzie nie będzie działać. W takiej sytuacji należy wyjąć akumulator i naładować go.

PROCEDURA OBSŁUGI

⚠️ OSTRZEŻENIE: Zanim akumulator zostanie umieszczony w narzędziu należy się upewnić, że przełącznik znajduje się w położeniu „O” i jest wyłączony.

⚠️ PRZESTROGA: Nacisnąć przycisk blokady i sprawdzić, czy po zwolnieniu przycisk wraca do poprzedniego położenia. Jeśli zwolniony przycisk blokady nie wróci do poprzedniego położenia, wówczas uniemożliwi to obracanie tarczy tnącej po uruchomieniu narzędzia, co spowoduje uszkodzenie części i spalenie silnika.

⚠️ PRZESTROGA: Przesunąć przełącznik do położenia „I” i sprawdzić, czy pozostaje w tym położeniu i nie porusza się. Następnie nacisnąć tylną część przełącznika, aby sprawdzić, czy nastąpi automatyczne przemieszczenie przełącznika do położenia „O”.

⚠️ PRZESTROGA: Należy zadbać o mocne dokręcenie śrub przytrzymujących pokrywę tarczy tnącej, a także innych śrub.

- **Rys.4:** 1. Położenie rękójści (równoległe / po lewej stronie) 2. Przycisk blokady 3. Położenie rękójści (równoległe / po prawej stronie) 4. Przełącznik 5. Położenie rękójści (w pionie / u góry)

Obsługa narzędzia

- **Rys.5:** 1. Prowadnica 2. Pręt zbrojeniowy

- **Rys.6:** 1. Pręt zbrojeniowy 2. Prowadnica

1. Wkręcić rękójść w gwintowany otwór w położeniu pionowym lub równoległym (co ułatwia korzystanie z narzędzia).

2. Upewnić się, że przełącznik znajduje się w pozycji „O”.

⚠️ PRZESTROGA: Jedno z zabezpieczeń narzędzia działa w następujący sposób: po umieszczeniu akumulatora w narzędziu nie można włączyć silnika, gdy przełącznik znajduje się w położeniu „I”. W celu zapewnienia bezpieczeństwa należy pamiętać o tym, że akumulator może być umieszczony w narzędziu tylko wtedy, gdy przełącznik znajduje się w położeniu „O”.

3. Umieścić akumulator w narzędziu.
4. Przesunąć przełącznik do położenia „I”. Silnik zostanie włączony. Nacisnąć przedni koniec przełącznika w dół, aby zablokować go w położeniu pracy ciągłej.

⚠️ OSTRZEŻENIE: Nie dotykać poruszających się części, ponieważ mogą one spowodować poważne obrażenia.

5. Prowadnicę w otworze umieścić przy pręcie zbrojeniowym.

Następnie powoli popchnąć narzędzie do przodu, aby rozpocząć cięcie pręta zbrojeniowego.

⚠️ PRZESTROGA: Podczas cięcia — zarówno na początku, jak i pod koniec cięcia — należy spowolnić ruch narzędzia do przodu (ruch tnący). Szybkie cięcie w tych etapach pracy spowoduje uszkodzenie zębów tarczy z końcówkami z węglików spiekanych i może spowodować obrażenia na skutek wyrzucania fragmentów.

⚠️ PRZESTROGA: Narzędzie należy mocno przytrzymywać, aby zapobiegać jego wstrząsom podczas cięcia. Cięcie trzęsącym się narzędziem skróci jego trwałość i spowoduje uszkodzenie tarczy.

⚠️ PRZESTROGA: Narzędzie należy ustawić w taki sposób, aby było skierowane pod kątem 90 stopni do ciętego pręta zbrojeniowego. Jeśli narzędzie nie będzie skierowane pod kątem 90 stopni do pręta, narzędzie będzie się trząść i może dojść do jego przecięcia.

⚠️ PRZESTROGA: Nie należy ciąć bezpośrednio po włączeniu silnika. Przed rozpoczęciem cięcia należy poczekać, aż tarcza osiągnie pełną prędkość obrotową.

⚠️ PRZESTROGA: Nie wyjmować akumulatora, gdy silnik jest włączony. Postępowanie niezgodne z tym zaleceniem może spowodować uszkodzenie układów elektronicznych silnika.

6. Po zakończeniu cięcia należy nacisnąć tylny koniec przełącznika, co spowoduje jego przesunięcie do położenia „O” i wyłączenie silnika.

⚠️ PRZESTROGA: Opisywane narzędzie jest przeznaczone do cięcia prętów zbrojeniowych. Jeśli konieczne jest cięcie innych materiałów, należy skontaktować się z producentem lub lokalnym dilerem. Cięcie innych materiałów spowoduje uszkodzenie tarczy tnącej o zębach z końcówkami z węglików spiekanych.

Środki ostrożności podczas cięcia

1. Należy zadbać o to, aby przed włączeniem narzędzia tarcza tnąca znajdowała się w bezpiecznej odległości od materiału przeznaczonego do cięcia.
2. Podczas zbliżania się do końca cięcia należy spowolnić ruch narzędzia do przodu (ruch tnący). Jest to szczególnie ważne, gdy cięty element ma długość mniejszą niż 50 mm. Odcięty fragment może uderzyć tarczę, uszkodzić ją i spowodować poważne obrażenia ciała.

3. Gdy dojdzie do stępienia tarczy tnącej lub ukruszenia jej fragmentów, należy ją wymienić. Dalsze korzystanie z takiej tarczy spowoduje przeciążenie narzędzia.
4. Jeśli cięty materiał porusza się lub drga, należy zatrzymać operację i odpowiednio unieruchomić materiał.
5. Materiału ciętego nie należy trzymać w ręce. Takie postępowanie może spowodować obrażenia ciała.
6. Nie należy ciąć pręta zbrojeniowego, którego rozmiar lub twardość przekraczają wymiary wyznaczone dla narzędzia.

Tarczę tnącą należy wymienić w przypadku wystąpienia dowolnych z poniższych sytuacji

1. Lampka ostrzegawcza (czerwona) miga często, mimo że akumulator jest w pełni naładowany.
2. Tarcza tnąca jest zużyta lub popękana.
3. Prędkość cięcia jest bardzo niska.
4. Powierzchnia elementu ciętego zmienia kolor na skutek działania ciepła.

WSKAZÓWKA: Tarcz tnących o zębach z końcówkami z węglików spiekanych nie można ostrzyć.

Sposób mocowania worka na pył

► **Rys.7:** 1. Worek na pył

1. Umieścić otwarty koniec worka na pył nad uchwytem worka i unieruchomić go sznurkiem zamykającym worek.
2. Mocno szarpnąć worek, aby sprawdzić, czy jest odpowiednio zamocowany.

▲PRZESTROGA: Worek na pył jest wykonany z materiału niepalnego, ale bardzo gorące odpadki, np. powstające podczas cięcia rozgrzaną tarczą tnącą, mogą spowodować stopienie tego materiału. Podczas korzystania z worka na pył należy o tym pamiętać.

Funkcja wskaźnika akumulatora

► **Rys.8:** 1. Wskaźnik akumulatora

Po włączeniu narzędzia wskaźnik akumulatora pokazuje pozostały stan naładowania akumulatora. (patrz tabela 1)

Tabela 1

Stan wskaźnika akumulatora ■:wł. □:wyl. □:miga	Pozostały stan naładowania akumulatora
	50–100%
	20–50%
	0–20%
	Naładuj akumulator

Funkcja automatycznej zmiany szybkości

► **Rys.9:** 1. Wskaźnik trybu

W narzędziu dostępny jest ,tryb wysokiej prędkości' oraz ,tryb wysokiego momentu obrotowego'. Narzędzie automatycznie wybiera tryb odpowiednio do obciążenia. Gdy wskaźnik trybu świeci się podczas pracy, narzędzie działa w trybie wysokiego momentu obrotowego. (patrz tabela 2)

Tabela 2

Stan wskaźnika trybu	Tryb pracy
	Tryb wysokiej prędkości
	Tryb wysokiego momentu obrotowego

Funkcja ochrony narzędzia / akumulatora

W przypadku wystąpienia jednego z następujących warunków narzędzie zostanie automatycznie zatrzymane podczas pracy:

- Przeciążenie narzędzia
- Przegrzanie narzędzia

Jeśli narzędzie będzie wielokrotnie używane w takich warunkach, system ochrony zablokuje narzędzie.

Ochrona przed przeciążeniem

Jeśli podczas cięcia narzędzie zostanie przeciążone, nastąpi jego automatyczne zatrzymanie. W tej sytuacji należy wyłączyć narzędzie i wyeliminować przyczynę przeciążenia. Następnie ponownie uruchomić narzędzie.

Blokada zabezpieczająca

Gdy uruchamianie systemu ochrony powtarza się, narzędzie zostanie zablokowane, a wskaźnik akumulatora przedstawi stan przedstawiony w tabeli 3.



Tabela 3

Wskaźnik akumulatora	■:wł. □:wyl. □:miga
	Blokada zabezpieczająca działa

Ochrona narzędzia przed przegrzaniem

Gdy dojdzie do przegrzania narzędzia, nastąpi jego automatyczne zatrzymanie i wówczas wskaźnik akumulatora przedstawi stan przedstawiony w tabeli 4. W tej sytuacji przed kolejnym uruchomieniem narzędzia należy poczekać na jego ochłodzenie.

Tabela 4

Wskaźnik akumulatora	
	Narzędzie jest przegrzane

PROCEDURA WYMIANY TARCZY O ZĘBACH Z KOŃCÓWKAMI Z WĘGLIKÓW SPIEKANYCH

⚠ OSTRZEŻENIE: Przed wymianą tarczy należy wyłączyć narzędzie i wyjąć akumulator, aby zapobiec przypadkowemu uruchomieniu, które może spowodować poważne obrażenia ciała.

- **Rys.10:** 1. Osłona tarczy o zębach z końcówkami z węglików spiekanych 2. Śruba 3. Podkładka 4. Prowadnica tarczy o zębach z końcówkami z węglików spiekanych 5. Tarcza o zębach z końcówkami z węglików spiekanych 6. Przekładnia przekazująca moment obrotowy (część wkłęsta) 7. Śruba przytrzymująca tarczę o zębach z końcówkami z węglików spiekanych

Sposób demontażu tarczy o zębach z końcówkami z węglików spiekanych

Demontaż tarczy o zębach z końcówkami z węglików spiekanych

- **Rys.11:** 1. Nacisnąć (przycisk blokady)

1. Wykręcić śruby przytrzymujące tarczę (4 miejsca) za pomocą klucza imbusowego.
2. Zdjąć osłonę tarczy.
3. Wprowadzić klucz imbusowy do łba śruby mocującej prowadnicę tarczy.
4. Wcisnąć przycisk blokady i — używając klucza imbusowego jako uchwytu — obracać tarczę, aż jej dalsze obracanie zostanie zablokowane przez przycisk blokady.

⚠ PRZESTROGA: Należy się upewnić, że przycisk blokady jest wciśnięty do końca. Jeśli tak nie jest, wówczas klucz imbusowy będzie mógł się obracać, co może spowodować obrażenia ciała.

5. Po zablokowaniu tarczy należy obracać klucz imbusowy w kierunku przeciwnym do ruchu wskazówek zegara, aby poluzować i zdemontować śrubę oraz podkładkę.

6. Zdemontować prowadnicę tarczy i tarczę.

Sposób wymiany tarczy o zębach z końcówkami z węglików spiekanych

⚠ PRZESTROGA: Należy korzystać wyłącznie z markowych tarcz o zębach z końcówkami z węglików spiekanych firmy Makita. Jeśli tarcza o zębach z końcówkami z węglików spiekanych jest używana ponownie, należy upewnić się, że nie jest ona zużyta, popękana ani uszkodzona.

⚠ PRZESTROGA: Z tarczy i części należy usunąć wszelkie opiłki i zanieczyszczenia. Opiłki i zanieczyszczenia mogą spowodować niewyważenie tarczy, przez co będzie się ona kołysać podczas cięcia.

Wymiana tarczy o zębach z końcówkami z węglików spiekanych

- **Rys.12:** 1. Nacisnąć (przycisk blokady)

1. Zamocować tarczę na przekładni przekazującej moment obrotowy, upewniając się, że szczelina w kołnierzu jest wyrównana z kluczem.
2. Założyć prowadnicę tarczy.
3. Zamontować śrubę i podkładkę.
4. Wcisnąć przycisk blokady do końca, aby zapobiec obracaniu tarczy, a następnie dokręcić śrubę kluczem imbusowym.

⚠ PRZESTROGA: Należy się upewnić, że przycisk blokady jest wciśnięty do końca. Jeśli tak nie jest, wówczas klucz imbusowy będzie mógł się obracać, co może spowodować obrażenia ciała.

5. Założyć osłonę tarczy.
6. Dokręcić śruby przytrzymujące tarczę (4 miejsca) za pomocą klucza imbusowego.

KONSERWACJA

⚠ PRZESTROGA: Przed rozpoczęciem kontroli lub czynności konserwacyjnych należy upewnić się, że narzędzie jest wyłączone, a akumulator wyjęty z narzędzia.

UWAGA: Nie stosować benzyny, rozpuszczalników, alkoholu itp. środków. Mogą one powodować odbarwienia, odształcenia lub pęknięcia.

- **Rys.13:** 1. Osłona chroniąca przed kurzem

Zdjąć osłonę chroniącą przed kurzem z otworu wentylacyjnego i wyczyścić ją, aby zapewnić prawidłowy przepływ powietrza.

▲PRZESTROGA: Osłonę chroniącą przed kurzem należy czyścić, gdy jest zatkana. Ciągła praca narzędzia z zatkana osłoną chroniącą przed kurzem może spowodować uszkodzenie narzędzia.

MAGYAR (Eredeti utasítások)

A szerszám gép beüzemelése és használata előtt olvassa el, értse meg, és tartsa be az összes utasítást és kezelési előírást. A Használati kézikönyvet tárolja a gép közelében.

Olvassa el az összes biztonsági figyelmeztetést és használati utasítást. NE HASZNÁLJA A GÉPET, ha az utasításokat nem értette meg, vagy a körülmények nem megfelelőek a gép használatához. Kérjen tanácsot a felettesétől vagy más felelős személytől.

RÉSZLETES LEÍRÁS

Típus:	DSC250
Feszültség	18 V, egyenáram
Tömeg	3,94 - 4,0 kg (8,686 - 8,818 lbs)
Méret (H x SZ x M)	471 mm x 137 mm x 139 mm / 18-17/32" x 5-25/64" x 5-15/32" (fogantyú nélkül)
Betonacél vágási képessége (620 N/mm ² / 90 000 psi)	φ10 - φ25 mm (SD490) 3/8" - 1" (60 fok)
Sebesség terhelés nélkül	2200 min ⁻¹
Penge külső átmérője	110 mm / 4,3"
Akkumulátor	BL1830B / BL1840B / BL1850B / BL1860B
Töltő	DC18RC / DC18RD / DC18SE / DC18SF / DC18SD

- A műszaki adatok és a kivitelezés előzetes értesítés nélkül változhatnak.
- A műszaki adatok és az akkumulátor országoként változhatnak.
- A súly a csatlakoztatott kellektől és az akkumulátortól függően változhat. A legkisebb és a legnagyobb súlyú kombináció a 01/2014 EPTA eljárás szerint meghatározva.

FIGYELMEZTETÉS



A szerszám gép használata előtt olvassa el a használati kézikönyvet. A kezelési útmutató be nem tartása halálos vagy komoly sérüléshez vezethet.

BIZTONSÁGRA VONATKOZÓ FIGYELMEZTETŐ CÍMKÉK



Törmelékiszóródás és magas zajszint veszély. Viseljen fül- és szemvédőt.



Mozgó fűrészlap. A gép működése közben ügyeljen, hogy a keze tiszta legyen. Szervizelés előtt kapcsolja ki az áramellátást.

Jelölések

Az alábbi felsorolás a berendezésen használt jelöléseket ismerteti. Használat előtt győződjön meg arról, hogy tisztában van a jelentésükkel.



Csak EU országok esetén
Az elektromos berendezéseket vagy az akkumulátorokat tilos a háztartási hulladékok tárolójába dobni!
Az Európai Unió elektromos és elektronikus berendezések hulladékaira, továbbá elemekre és akkumulátorokra és az ártalmatlanításra kerülő akkumulátorokra vonatkozó irányelv és a helyi jogszabályok alapján az élettartamuk végére érő elektromos berendezéseket és akkumulátorokat külön kell hulladékra helyezni és vissza kell juttatni egy környezetbarát újrahasznosító létesítménybe.

ŐRIZZE MEG EZEKET AZ UTASÍTÁSOKAT

A „Vigyázat” és „Figyelmeztetés” jelzések magyarázata

Vigyázat: Egy potenciálisan veszélyes helyzetet jelöl, ami kisebb vagy közepes sérüléssel járhat. Ez egy nem biztonságos műveletre figyelmeztet, amelynek eredményeként személyi sérülés léphet fel.

Figyelmeztetés: Egy potenciálisan veszélyes helyzetet jelöl, ami halálos vagy súlyos sérüléssel járhat.

***** A Makita nem vállal felelősséget a használati kézikönyvben ismertetett figyelmeztetések és biztonsági előírások be nem tartása esetén felmerülő járulékos károkért vagy személyi sérülésért.**

Rendeltetés

Az eszköz célja a betonacél vágás.

Zaj

A tipikus A-súlyozású zajszint, a EN60745 szerint meghatározva:

Hangnyomásszint (L_{pA}): 78 dB(A)

Bizonytalanság (K): 3 dB(A)

▲ FIGYELMEZTETÉS: Viseljen fülvédőt!

Vibráció

A vibráció teljes értéke (háromtengelyű vektorösszeg) az EN60745 szerint meghatározva:

Üzem mód: kötőelemek ütve behajtása a szerszám maximális kapacitásával

Rezgéskibocsátás (a_h): 2,5 m/s²

Bizonytalanság (K): 1,5 m/s²

MEGJEGYZÉS: A rezgéskibocsátás értéke a szabványos vizsgálati eljárásnak megfelelően lett mérve, és segítségével az elektromos kéziszerszámok összehasonlíthatók egymással.

MEGJEGYZÉS: A rezgéskibocsátás értékének segítségével előzetesen megbecsülhető a rezgésnek való kitettség mértéke.

▲ FIGYELMEZTETÉS: A szerszám rezgéskibocsátása egy adott alkalmazásnál eltérhet a megadott értéktől a használat módjától függően.

▲ FIGYELMEZTETÉS: Határozza meg a kezelő védelmét szolgáló munkavédelmi lépéseket, melyek az adott munkafeltételek melletti vibrációs hatás becsült mértékén alapulnak (figyelembe véve a munkaciklus elemeit, mint például a gép leállításának és üresjáratának mennyiségét az elindítások száma mellett).

EK Megfelelőségi nyilatkozat

Csak európai országokra vonatkozóan

Az EK megfelelőségi nyilatkozat a használati kézikönyv A. mellékletében található.

FONTOS BIZTONSÁGI INFORMÁCIÓK

- A tűz, áramütés és a személyi sérülések kockázatának megelőzése érdekében mindig kövesse az alábbiakban ismertetett „fontos biztonsági információk” előírásait.
- A szerszám gép használata előtt figyelmesen olvassa el, majd tartsa be az utasításokat.
- Őrizze meg a kézikönyvet későbbi tájékozódás érdekében.

▲ FIGYELMEZTETÉS

- 1. Használat előtt figyelmesen olvassa végig ezt a kézikönyvet.**
- 2. Kizárólag a használati kézikönyvben megadott típusú töltőt és akkumulátort használja.**
 - A kézikönyv előírásaitól eltérő töltő vagy akkumulátor használata esetén az akkumulátor felrobbanhat, ami személyi sérülést és anyagi kárt okozhat.
- 3. Megfelelő töltés.**
 - A töltőt kizárólag a névleges váltóáramú hálózaton töltsse. Ne használjon erősítő transzformátort vagy járműgenerátort, illetve ne használja a töltőt egyenáram szolgáltatására. A szerszám gép nem előírászerű használata túlmelegedést és tüzet okozhat.
 - Ne töltsse az akkumulátort 10 °C (50 °F) foknál alacsonyabb vagy 40 °C (104 °F) foknál magasabb hőmérsékleten, mivel ez robbanást vagy tüzet okozhat.
- 4. Vigyázzon arra, hogy ne zárja rövidre az akkumulátor érintkezőit. Lehetőleg ne tárolja az akkumulátort egy tartályban, amelyben olyan fém tárgyak találhatók, mint szegek, érmék, stb. Ez rövidzárlatot okozhat, ami túlmelegedéssel, tüsszel és robbanással járhat.**
- 5. Ügyeljen, hogy ne érje áramütés.**
 - Ne érintse meg a hálózati csatlakozót nedves vagy nyirkos kézzel, mert ez áramütést okozhat.
- 6. Mérje fel a munkaterületet.**
 - Ügyeljen arra, hogy a töltőt és akkumulátort ne érje eső és ne használja azokat nyirkos vagy nedves környezetben, mert ez túlmelegedést vagy áramütést okozhat.
 - A munkaterület mindig legyen jól megvilágítva. Az olyan munkaterületen, ahol nincs elegendő fény balesetet keletkeztethet.
 - Ne használja, vagy töltsse az akkumulátort olyan környezetben, ahol gyúlékony folyadékok vagy gázok találhatók, mivel ez robbanást vagy tüzet okozhat.

- 7. Viseljen védőszemüveget és védőruhát**
- Mindig viseljen védőszemüveget, porvédő maszkot, biztonsági csúszásmentes cipőt, sisakot és egyéb kötelező vagy szükséges védőruházatot a berendezés használata közben. Ennek elmulasztása sérülésekhez vezethet.
- 8. A véletlen beindítás elkerülése.**
- Mielőtt a szerszámgépet a hálózatba és/vagy az akkumulátorra kapcsolja, kézbe veszi, vagy szállítja, győződjön meg arról, hogy a kapcsoló ki van kapcsolva. Ha az elektromos szerszámgép felemelése közben az ujját a kapcsolón tartja, balesetet okozhat.
- 9. A munkadarab rögzítése.**
- A munkadarab rögzítéséhez használjon befogópókat vagy satut. Ezáltal mindkét keze szabadon marad, a szerszám megfelelő tartásához, vezérléséhez, és kezeléséhez. A munkadarab megfelelő rögzítésének elmulasztása sérüléshez vezethet.
- 10. A következő esetek bármelyikének felmerülésekor áramtalanítsa a szerszámgépet az akkumulátor eltávolításával és a reteszelőgomb aktiválásával.**
- Az eszközt nem használják, vagy szervizelik.
 - Bármilyen alkatrész - mint például vágótárcsa - cseréje történik.
 - Kockázatot ismertek fel.
- Ennek elmulasztása esetén a szerszámgép véletlenszerűen működésbe hozható, ami kárt vagy sérülést okozhat.
- 11. Kizárólag a megszabott tartozékokat vagy kiegészítőket használja.**
- Kizárólag a használati kézikönyvben és a Makita katalógusban ismertetett tartozékokat és kiegészítőket használja. Más típusú tartozékok vagy kiegészítők használata balesetet vagy sérülést okozhat.
- 12. Ne tegye ki az akkumulátort tűz hatásának, ugyanis ez felrobbanhat vagy mérgező anyagokat bocsáthat ki.**
- 13. Nem megfelelő használat esetén az akkumulátorból folyadék szivároghat; kerülje a folyadékkal való érintkezést.**
- Ha véletlenül mégis érintkezésbe kerülne a folyadékkal, mossa le azt tiszta vízzel.
 - Ha a folyadék a szemébe kerül, öblítse ki tiszta vízzel, és azonnal forduljon orvoshoz, ugyanis látásvesztést okozhat.
- 14. Ha a működési idő nagyon lerövidült, azonnal hagyja abba a használatot. Ez a túlmelegedés, esetleges égések és akár robbanás veszélyével is járhat.**

VIGYÁZAT

- 1. A munkaterület biztonsága**
- A munkaterület mindig legyen tiszta és jól megvilágított. A rendetlen és a sötét munkaterületek balesetekhez vezethetnek.
- 2. A szerszámgép használata közben tartsa távol a gyerekeket és a szemlélődő személyeket. Ha a figyelme elterelődik, elveszítheti az uralmat a szerszám felett.**
- 3. A használaton kívül levő szerszámgépeket tárolja megfelelően.**
- A használaton kívül levő szerszámokat tárolja a gyermekektől elzárva, és ne hagyja, hogy a szerszámot vagy a használati kézikönyv utasításait nem ismerő személyek kezeljék a szerszámgépet. A szerszámgépek veszélyesek lehetnek a gyakorlatlan felhasználók kezében.
 - Ne tárolja a szerszámgépet és az akkumulátort olyan helyen, ahol a hőmérséklet eléri vagy meghaladja az 50 °C (122 °F) fokot, mint például fémdobozban vagy az autóban nyáron.
- Az akkumulátor élettartama lecsökkenhet, vagy füst és tűz keletkezhet.
- 4. Ne terhelje túl a szerszámgépet.**
- A szerszámgépet a megfelelő sebességen használja, amelyre tervezték. Túl gyorsan történő vágás esetén a szerszám károsodhat vagy személyi sérülés léphet fel.
 - Ne használja a szerszámot úgy, hogy a motorzár bekapcsoljon. Ilyen esetben füst vagy tűz keletkezhet.
- 5. A szerszámgépet használja a rendeltetésének megfelelően.**
- A szerszámgépet, kiegészítőit, a vágótárcsákat stb. a jelen utasítások szerint használja, figyelembe véve a munkakörnyezetet és a végrehajtandó feladatot is. Ne használja a szerszámot nagy szerszámgépet igénylő munkához. A rendeltetéstől eltérő alkalmazás személyi sérülést okozhat.
- 6. Viseljen megfelelő ruházatot.**
- Ne viseljen laza ruhát vagy ékszereket. Tartsa a haját, a ruháját és a kesztyűjét távol a mozgó részekről. A laza ruhák, ékszerek vagy a hosszú haj beleakadhatnak a mozgó részekbe.
 - Ha az elektromos szerszámgépet a szabadban használja, viseljen gumikesztyűt és csúszásgátló biztonsági cipőt. A csúszós kesztyűk vagy cipők személyi sérüléshez vezethetnek.
- 7. Ne feszítse meg a töltő kábelét.**
- Soha ne használja a vezetékét a szerszám hordozásához, vontatásához vagy a csatlakozóból kihúzásához.
 - Óvja a vezetékét hőtől, olajtól, éles sarkaktól vagy a mozgó részekről.
 - Győződjön meg arról, hogy a kábel olyan helyen halad, ahol nem léphetnek rá, nem botlanak bele, és nincs más módon kitéve a károsodásnak vagy sérülésnek. A sérült vagy összegabalyodott vezetékek növelik az áramütés vagy tűz veszélyét.
- 8. Ne nyújtózzon semmi után a szerszám mellett.**
- Mindig álljon stabilan és őrizze meg az egyensúlyát. Ez lehetővé teszi a szerszám jobb kezelését a váratlan helyzetekben.
- 9. Szerszámgépek karbantartása**
- Tartsa a vágószerszámokat éles és tiszta állapotban. A megfelelően karbantartott, éles pengéjű vágószerszámok kevesebb valószínűséggel hajlának el, és könnyebb őket kezelni. A sérült pengék személyi sérülést okozhatnak.
 - Tartsa a fogantyúkat szárazon, tisztán, olajtól és zsírtól mentesen. A csúszós fogantyúk személyi sérülést okozhatnak.

- Rendszeresen ellenőrizze a töltő hálózati kábelét. A sérült kábel növeli a rövidzárlat kockázatát, ami tűzhöz és áramütéshez vezethet.
- 10. **Távolítsa el a beállító kulcsokat vagy csavar-kulcsokat a szerszámgép bekapcsolása előtt.**
 - A szerszámgép egy forgó részéhez csatlakozó csavar kulcs vagy beállító kulcs személyi sérülést eredményezhet.
- 11. **Ha a szabadban végez töltést, használjon egy rugalmas (cabletyre) kábelt vagy hosszabbító kábelt.**
 - Kizárólag a használati kézikönyvben és a Makita katalógusban ismertetett tartozékokat és kiegészítőket használja. Más típusú tartozékok vagy kiegészítők használata balesetet vagy sérülést okozhat.
- 12. **A szerszámgép használatakor legyen éber, figyeljen arra amit csinál, és használja a józan esztét.**
 - Ne használja a szerszámgépet, ha fáradt, illetve ha gyógyszerek, alkohol vagy gyógyszer hatása alatt áll. Egy pillanatnyi figyelmetlenség a szerszámgép használata során súlyos személyi sérülést okozhat.
- 13. **Használat előtt ellenőrizze, hogy vannak-e sérült részek.**
 - Ellenőrizze a biztonsági fedeleket és más alkatrészeket, amelyek befolyásolhatják a szerszám működését. Sérülés esetén, használat előtt cserélje ki vagy javítsa meg az érintett részt.
 - Ellenőrizze az alkatrészek elmozdulását vagy a mozgó részek kapcsolását, az alkatrészek törését és bármely más olyan állapotot, amely hatással lehet a szerszámgép működésére. Sérülés esetén, használat előtt cserélje ki vagy javítsa meg a szerszámgépet. A nem megfelelően karbantartott szerszámgépek miatt sok baleset történt már.
 - Ne használjon sérült hosszabbítókábel. Ha sérült, használat előtt cserélje ki. A sérült hosszabbítókábel növeli a rövidzárlat kockázatát, ami tűzhöz és áramütéshez vezethet.
 - Ne használja a töltőt, ha a tápkábel vagy a hálózati dugasz sérült, ha leejtette, vagy az bármilyen más módon megsérült. A sérült töltő növeli a rövidzárlat kockázatát, ami tűzhöz és áramütéshez vezethet.
 - Ne használja az elektromos szerszámgépet, ha a kapcsolójával nem lehet azt ki- és bekapcsolni. Minden elektromos szerszám amely nem vezérelhető a kapcsolójával veszélyes és ki kell javítani.
 - Kövesse az utasításokat a kenésre és a tartozékok cseréjére vonatkozóan.
 - Bármilyen módosítás végzése vagy tartozék kicserélése előtt válassza le az akkumulátort a szerszámgépről. Az ilyen óvintézkedés csökkenti az elektromos szerszám véletlen bekapcsolásának veszélyét.
- 14. **A szerszámgépet kizárólag képzett szerelővel javíttassa és használjon teljesen azonos alkatrészeket. Ezzel biztosítja a szerszámgép biztonságosságának megőrzését.**
 - Nem szerelje szét és ne módosítsa az akkumulátort és a töltőt.

Ezt a szerszámgépet a biztonsági előírásoknak megfelelően tervezték. Ne módosítsa az elektromos szerszámgépet.

- Ha a szerszámgép túlmelegedik vagy bármilyen más szokatlan tünet figyelhető meg, vigye el a szervizbe.
- Ne hagyja, hogy egy engedéllyel nem rendelkező személy javítsa meg a szerszámot, mivel ez veszélyezteti a szerszám biztonságosságát, ami balesetet és személyi sérülést okozhat.
- 15. **Ne használja az elektromos szerszámokat robbanásveszélyes légkörben, úgy mint gyúlékony folyadékok, gázok vagy por jelenlétében.** Az elektromos szerszámok szikrákat képeznek, amelyek meggyújthatják a porokat és párákat.

Elektromos biztonság

1. **A elektromos szerszám csatlakozójának illenie kell a csatlakozó aljzathoz. Soha, bármilyen módon ne módosítsa a csatlakozót. Ne használjon csatlakozóadapert földelt elektromos szerszámmal.** A módosítás nélküli csatlakozók és az azoknak megfelelő aljzatok csökkentik az áramütés veszélyét.
2. **Kerülje el hogy a teste földelt felületekkel érintkezzen mint pl. a vízvezetékek, radiátorok, tűzhelyek, hűtőgépek.** Nagyobb az áramütés veszélye, ha a teste le van földelve.
3. **Ne tegye ki a gépet esőnek vagy nedves körülményeknek.** A gépbe kerülő víz növeli az áramütés kockázatát.
4. **Ne rongálja a vezetéket. Soha ne használja a vezetéket a szerszám hordozásához, vontatásához vagy a csatlakozóból kihúzásához. Óvja a vezetéket hőtől, olajtól, éles sarkaktól vagy a mozgó részekről.** A sérült vagy összegebalgyodott vezetékek növelik az áramütés veszélyét.
5. **A szerszámgép kültéri használata során alkalmazzon a kültéri használatnak megfelelő hosszabbítót.** A kültéri használatnak megfelelő vezeték alkalmazása csökkenti az áramütés kockázatát.
6. **Ha elkerülhetetlen a szerszámgép nedves környezetben történő használata, akkor használjon hibaáram-védőkapcsolóval (Fi) ellátott áramellátást.** Ennek használata csökkenti az elektromos áramütés kockázatát.

Személyi biztonság

1. **Használjon személyi védőfelszerelést. Mindig viseljen védőszemüveget.** A megfelelő körülmények megteremtése érdekében használt biztonsági felszerelések, mint például a pormaszk, csúszásmentes cipő, védősisak vagy hallásvédelmi eszközök csökkentik a személyi sérülések előfordulását.
2. **Ha lehetősége van porszívó és gyűjtő berendezések üzemeltetésére, gondoskodjon ezek helyes csatlakoztatásáról és megfelelő használatáról.** A por összegyűjtése csökkentheti a porral kapcsolatos veszélyeket.

Elektromos gépek használata és gondozása

1. **Ne terhelje túl az elektromos gépet. Használjon az alkalmazásnak megfelelő elektromos gépet.**

A megfelelő elektromos szerszám jobban és biztonságosabban elvégzi a munkát, olyan ütemben, amilyenre tervezték.

2. **Ne használja az elektromos szerszámot ha a kapcsolójával nem lehet azt ki- és bekapcsolni.** Minden elektromos szerszám amely nem vezérelhető a kapcsolójával veszélyes és ki kell javítani.
3. **Húzza ki a hálózathálóból és/vagy csatlakoztassa le az akkumulátorokról az elektromos gépet mielőtt bármilyen beállítást vagy tartozékcsere-t végezne el rajta, illetve mielőtt tárolja.** Az ilyen óvintézkedés csökkenti az elektromos szerszám véletlen bekapcsolásának veszélyét.
4. **A szerszámgépet, kiegészítőit, a fúrókat stb. ezen utasítások szerint használja, figyelembe véve a munkakörnyezetet és a végrehajtandó feladatot is.** A szerszám gép tervezettől eltérő használata veszélyes helyzetet eredményezhet.

Akkumulátoros szerszám használata és karbantartása

1. **Csak a gyártó által meghatározott töltővel töltsen fel az akkumulátort.** Egy bizonyos akkumulátortípushoz használható töltő más akkumulátortípussal való használata tűzveszélyt idézhet elő.
2. **A szerszámgepeket kizárólag a meghatározott akkumulátorokkal használja.** Egyéb akkumulátorok használata sérülés vagy tűz kockázatával járhat.
3. **Amikor az akkumulátort nem használja, tartsa távol a többi fémtárgytól, például iratkapcsoktól, érméktől, kulcsoktól, szögektől, csavaroktól vagy egyéb olyan apró fémtárgyaktól, amelyek összekötését hozhatnak létre a pólusok között.** Az akkumulátor pólusainak rövidre zárása égési sérüléseket vagy tüzet okozhat.
4. **Helytelen működtetés esetén az akkumulátorból folyadék kerülhet ki; kerülje az ezzel való érintkezést. Ha véletlenül mégis érintkezésbe kerülne a folyadékkal, mossa le azt vízzel. Ha a folyadék szemébe jut, azonnal forduljon orvoshoz segítségért.** Az akkumulátorból származó folyadék irritációt és égéseket okozhat.

⚠ VIGYÁZAT

1. **Használat közben tartsa a szerszámot biztonságosan.**
 - Megsérülhet, ha az eszközt nem fogja biztonságosan.
2. **Tartsa távol a kezét, és az arcát a mozgó alkatrészekről.**
 - Ezek sérülést okozhatnak.
3. **Ha a szerszám gép rendellenesen működik, vagy szokatlan hangot ad ki, azonnal engedje fel a kapcsolót, hogy leállítsa a szerszám működését.**

Egy engedélyezett szervizközpontnál ellenőriztesse és javíttassa meg a szerszámgépet.

 - Ennek elmulasztása sérülésekhez vagy károkhoz vezethet.
4. **Ha leejti vagy megüti a szerszámot, alaposan ellenőrizze és győződjön meg arról, hogy a törzsén nem látható sérülés, repedés, vagy torzulás.**
 - Az ilyen károk sérülést okozhatnak.
5. **Ne zárja rövidre az akkumulátort. Az akkumulátor rövidzárlata nagy áramerősséget, túlmelegedést, égéseket, sőt akár meghibásodást is okozhat.**
 - Ne érjen az érintkezőkhöz elektromosan vezetős anyagokkal.
 - Ne tárolja az akkumulátort más fémtárgyakkal, mint pl. szegekkel, érmékkel, stb. egy helyen.
 - Ne tegye ki az akkumulátort víznek vagy esőnek.
 - Ne vágja el a vezetéket.
6. **Ne használja a szerszámot és ne töltsen az akkumulátort robbanásveszélyes környezetben, olyan anyagok jelenlétében mint lakk, festék, benzin, oldószer, gázolaj vagy a ragasztó. Ez robbanást vagy tüzet okozhat.**
7. **Ne töltsen az akkumulátort papíron, kartonon, ruhán, párnákon, matracon, szőnyegen, vinilén vagy por jelenlétében. Ez tüzet okozhat.**
8. **Ne tegye ki a töltőt víz vagy fém anyagok hatásának, ugyanis ezek a töltőpólusok rövidzárlatát okozhatják.**
9. **A töltőt kizárólag az akkumulátor töltésére és ne más célokra használja.**
10. **A szerszám használata előtt győződjön meg arról, hogy a keményfémlemezű fűrésztárcsák nincsenek megrepedve vagy kicsorbulva.**
11. **Vágás során ne használjon vizet vagy vágóolajat.**
12. **Kizárólag Makita keményfémlemezű fűrésztárcsát használjon.**
13. **Ne helyezze a szerszámot a talajra úgy, hogy a kapcsoló be van kapcsolva. A szerszám folyamatosan működni fog, ami személyi sérülést okozhat.**
14. **Ne használja a szerszámot gyúlékony vagy törékeny tárgyak, és a munkálatban részt nem vevő személyek közelében. Vágás közben forró törmelék és szikra keletkezik, ez károsíthatja a környezetet, tüzet vagy személyi sérülést okozhat.**
15. **A szerszámmal ne vágjon betont. Ez kárt okozhat az eszközben, és személyi sérüléshez vezethet.**
16. **Ha a magasban dolgozik ellenőrizze, hogy hol tartózkodnak emberek a talajszinten. Bármilyen leejtett anyag és szerszám balesetet okozhat.**
17. **Ha töltés közben rendellenes mértékű hő keletkezik, azonnal hagyja abba a töltést az akkumulátor leválasztásával. A töltés folytatása füst, tűz vagy robbanás keletkezéséhez vezethet.**
18. **Ügyeljen arra, hogy semmi ne zárja el a motor szellőzőit.**

Ez a motor túlmelegedését okozhatja.
19. **Ha hosszabbítót használ a töltővel, használja a lehető legrövidebb kábelt a következő keresztmetszettel. Kültéri töltés esetén használjon kültéri használathoz minősített kábelt.**

A használható kábelvastagság és maximális hossz közötti arány

Kábelméret (A vezeték névleges keresztmetszete)	Maximális kábelhossz
0,75 mm ²	20 m
1,25 mm ²	30 m

A KEMÉNYFÉMLAPKÁS FŰRÉSZTÁRCSA HASZNÁLATÁRA VONATKOZÓ FIGYELMEZTETÉSEK

A munkaterület biztonsága

1. Győződjön meg arról, hogy a porzsák helyesen van rögzítve. A keményfémlapkás fűrész tárcsa sérülése esetén a tárcsa darabjai szétszóródnak, és a porzsák nélkül súlyos személyi sérülést okozhatnak.
2. A szemlélődő személyeket tartsa távol a munkavégzés helyétől. Ha a porzsák fel is van szerelve, a sérült tárcsák vagy forró törmelék a porzsákból is kirepülhetnek, súlyos személyi sérülést okozva.
3. Keményfémlapkás fűrész tárcsával történő vágás esetén szikrák keletkezhetnek. Ne használja a szerszámot olyan helyen, hogy tűz vagy robbanás kockázata áll fenn.
4. A keményfémlapkás fűrész tárcsákkal történő vágás zajos művelet. Mérje fel a munkaterületet.

Ruházat és védőfelszerelés

5. Viseljen védőfelszerelést; biztonsági szemüveget, biztonsági cipőt, pormaszkot és sisakot. Ha a porzsák fel is van szerelve, a sérült tárcsák vagy forró törmelék a porzsákból is kirepülhetnek, személyi sérülést okozva.
6. Viseljen megfelelő ruházatot. Ne viseljen nyakkendőt, laza ruhát vagy kötött kesztyűt. A haján viseljen fejfedőt vagy sapkát, hogy távol tartsa a haját a forgó tárcsáktól.

Használat előtt

7. Győződjön meg arról, hogy a keményfémlapkás fűrész tárcsák nincsenek eltorzulva, kicsorbulva, megrepedve vagy elkopva. Ne használja a keményfémlapkás fűrész tárcsát, ha bármilyen sérülést vagy kopást észlel rajta. Ilyen körülmények között a vágás további károkat okozhat és súlyos személyi sérüléshez vezethet.
8. Ne használja a keményfémlapkás fűrész tárcsát a szerszám műszaki leírásától eltérő alkalmazáshoz. A keményfémlapkás fűrész tárcsa más módon történő alkalmazása túlzott kopást, a tárcsák leválását, alacsony vágóteljesítményt és rendellenes hőbocsátást okozhat, károsítva a tárcsákat és súlyos személyi sérülést okozva.

A keményfémlapkás fűrész tárcsa kicserélése

9. A keményfémlapkás fűrész tárcsa cseréjekor győződjön meg arról, hogy az akkumulátor le van választva a szerszámgépről, a véletlenszerű bekapcsolás és a személyi sérülések megelőzése érdekében.
10. Használat előtt győződjön meg arról, hogy senki nem tartózkodik a közelben, és ellenőrizze, hogy működés közben nem keletkezik rendellenes hang vagy rezgés. Az üzemeltetés folytatása rendellenes hangok vagy rendellenes rezgés esetén károsíthatja a tárcsákat és súlyos személyi sérüléshez vezethet.

Üzemeltetés során

11. Ne használja a keményfémlapkás fűrész tárcsát vágástól eltérő célokra. Ügyeljen, hogy a tárcsákat ne érje sérülés vagy nyomás. Ez eltörheti a tárcsákat és súlyos személyi sérülést okozhat.
12. Rögzítse stabilan a munkaanyagot satuban vagy hasonló eszközben, hogy vágás közben ne mozoghasson. Ha az anyag mozog, a művelet instabillá és irányíthatatlanná válik, ami kárt okozhat a tárcsákban és súlyos személyi sérüléshez vezethet.
13. Kizárólag akkor kezdje el a vágást, ha a keményfémlapkás fűrész tárcsa elérte a maximális sebességét. Ha a keményfémlapkás fűrész tárcsát a motor indítása előtt a munkadarabhoz illeszti, a tárcsák túlterhelődnek és megsérülnek, ami súlyos személyi sérülést okozhat.
14. Ne vágjon cikázó alakban, görbén, átlósan, ne használja a penge oldalát feszítéshez, vagy bármilyen egyéb célra.
15. Ha vágás során rendellenes hangot vagy rezgést észlel, vagy a vágóelemek nagyon elkoptak, állítsa le a műveletet.
A művelet folytatása ilyen esetben károsítja a keményfémlapkás fűrész tárcsa pengéit és a tárcsa darabjai szétszóródnak súlyos személyi sérülést okozhatnak.
16. A folyamatos működés esetén a keményfémlapkás fűrész tárcsa felmelegedhet és csökken a vágóteljesítmény.

Karbantartás

17. Ha torzulást, repedést vagy sérülést észlel a keményfémlapkás fűrész tárcsán, állítsa le a műveletet. A művelet folytatása tovább károsítja a keményfémlapkás fűrész tárcsát, ami eltörhet. A kirepülő törtött darabok súlyos személyi sérülést okozhatnak.
18. Csak azokat a keményfémlapkás fűrész tárcsákat tartsa meg és használja, amelyek jó állapotban vannak, a pengéjük éles és tiszta.

▲ FIGYELMEZTETÉS: Mindig viseljen védőfelszerelést; biztonsági szemüveget, biztonsági cipőt, pormaszkot és sisakot.

▲ FIGYELMEZTETÉS: Kizárólag Makita keményfémlapkás fűrész tárcsát használjon. Nem a Makita által forgalmazott alkatrészek használata károsíthatja az eszközt, és súlyos balesethez vagy sérüléshez vezethet.

Fontos biztonsági utasítások az akkumulátorra vonatkozóan

1. Az akkumulátor használata előtt tanulmányozza át az akkumulátortöltőt (1), az akkumulátoron (2) és az akkumulátorral működtetett terméken (3) olvasható összes utasítást és figyelmeztető jelzést.
2. Ne szerelje szét az akkumulátort.
3. Ha a működési idő nagyon lerövidült, azonnal hagyja abba a használatot. Ez a túlmelegedés, esetleges égések és akár robbanás veszélyével is járhat.
4. Ha elektrolit kerül a szemébe, mossa ki azt tiszta vízzel és azonnal kérjen orvosi segítséget. Ez a látásának elvesztését okozhatja.
5. Ne zárja rövidre az akkumulátort:
 - (1) Ne érjen az érintkezőkhöz elektromosan vezető anyagokkal.
 - (2) Ne tárolja az akkumulátort más fémtárgyakkal, mint pl. szegekkel, érmékkel, stb. egy helyen.
 - (3) Ne tegye ki az akkumulátort víznek vagy esőnek.

Az akkumulátor rövidzárlata nagy áramerősséget, túlmelegedést, égéseket, sőt akár meghibásodást is okozhat.

6. Ne tárolja a szerszámot vagy az akkumulátort olyan helyen, ahol a hőmérséklet elérheti vagy meghaladhatja az 50 °C-ot (122 °F).
7. Ne égesse el az akkumulátort még akkor sem, ha az komolyan megsérült vagy teljesen felrobbanhat.
8. Vigyázzon, nehogy leejtse vagy megüsse az akkumulátort.
9. Ne használjon sérült akkumulátort.
10. A készülékben található lítium-ion akkumulátorokra a veszélyes árukkal kapcsolatos előírások vonatkoznak.

A termék pl. harmadik felek, fuvarozó cégek stb. által történő szállítása esetén minden esetben tartsa szem előtt a csomagoláson és a címkén található speciális követelményeket.

A termék szállításra történő felkészítése esetén vegye fel a kapcsolatot egy veszélyes anyagokkal foglalkozó szakemberrel.

Kérjük, hogy az esetlegesen szigorúbb nemzeti előírásokat is vegye figyelembe.

Ragassza le a kiálló érintkezőket, illetve oly módon csomagolja be az akkumulátort, hogy az ne tudjon elmozdulni a csomagolásban.

11. Az akkumulátor ártalmatlanításakor tartsa be a helyi előírásokat.

ŐRIZZE MEG EZEKET AZ UTASÍTÁSOKAT.

▲VIGYÁZAT: Csak eredeti Makita akkumulátorokat használjon. A nem eredeti Makita akkumulátorok vagy módosított akkumulátorok használata esetén az akkumulátor felrobbanhat, ami tüzet, személyi sérülést és anyagi kárt okozhat. A Makita szerszáma és töltőre vonatkozó Makita garanciát is érvénytelenítheti.

Tippek az akkumulátor maximális élettartamának eléréséhez

1. Töltse fel az akkumulátort, mielőtt teljesen lemerülne. Állítsa le a gépet, és töltsen fel az akkumulátort, ha a gép erejének csökkenését észleli.
2. Soha ne töltsen újra a teljesen feltöltött akkumulátort. A túltöltés csökkenti az akkumulátor élettartamát.
3. Töltse az akkumulátort szobahőmérsékleten, 10 °C - 40 °C (50 °F - 104 °F) között. Töltés előtt hagyja lehűlni a főlforróodott akkumulátort.
4. Töltse fel az akkumulátort, ha hosszabb ideje (több mint hat hónapja) nem használta azt.

RÉSZEGYSÉGEK NEVE

- 1. ábra: 1. Akkumulátor 2. Motor
3. Porzsáktartó 4. Kiürítő 5. Vezetőléc
6. Keményfémlepkés fűrészlárcsa
7. Fogantyú 8. Reteszelőgomb 9. Kapcsoló

Az akkumulátor behelyezése és eltávolítása

▲VIGYÁZAT: Minden esetben ellenőrizze, hogy a szerszám ki van kapcsolva és az akkumulátor eltávolításra került mielőtt beállít vagy ellenőriz valamilyen funkciót a szerszámon.

▲VIGYÁZAT: Mindig kapcsolja ki az eszközt, mielőtt behelyezi vagy eltávolítja az akkumulátort.

▲VIGYÁZAT: Az akkumulátor behelyezésekor vagy eltávolításakor erősen fogja meg a szerszámot és az akkumulátort. Ha nem fogja erősen a szerszámot és az akkumulátort, azok kicsúszhatnak a kezei közül, ami a szerszám és az akkumulátor károsodásához, de akár személyi sérüléshez is vezethet.

- 2. ábra: 1. Gomb 2. Vörös jelzőfény 3. Akkumulátor

Az akkumulátoregység kivételéhez nyomja be az akkumulátoregység elején található gombot, és húzza le a gépről.

Az akkumulátor beszereléséhez illessze az akkumulátor nyelvét a burkolaton található vájatba és csúsztassa a helyére. Egészen addig tolja be, amíg az akkumulátor egy kis kattánással a helyére nem ugrik. Ha látható a piros jel a gomb felső oldalán, akkor a gomb nem kattan be teljesen.

⚠VIGYÁZAT: Mindig tolja be teljesen az akkumulátort, amíg a piros jel el nem tűnik. Ha ez nem történik meg, akkor az akkumulátor kieshet a szerzből, és Önnek vagy a környezetében másnak sérülést okozhat.

⚠VIGYÁZAT: Ne erőltesse az akkumulátort behelyezéskor. Ha az akkumulátor nem csúszik be könnyedén, akkor nem megfelelően lett behelyezve.

Akkumulátorvédő rendszer (Csillag jelzéssel ellátott lítiumion akkumulátor)

▶ **3. ábra:** 1. Csillag jelzés

A csillag jelzéssel ellátott lítiumion akkumulátorok akkumulátorvédő rendszerrel vannak felszerelve. A rendszer automatikusan lekapcsolja a szerzám áramellátását, így megnöveli az akkumulátor élettartamát. A szerzám használat közben automatikusan leáll, ha a szerzám és/vagy az akkumulátor a következő helyzetbe kerül:

Túlterhelt:

Az eszköz működése során rendellenesen magas az áramfelvétel. Ebben az esetben engedje fel a szerzám gép kapcsológombját és állítsa le a műveletet, amely a túlterheléshez vezetett. Ezt követően húzza meg ismét a kapcsológombot, hogy újraindítsa a gépet. Ha a szerzám gép nem lép működésbe, az akkumulátor túlmelegedett. Hagyja a szerzám gépet lehűlni, mielőtt újra meghúzza a kapcsológombot.

Alacsony akkumulátor feszültség:

Az akkumulátor maradék kapacitása túl kevés, és az eszköz nem fog működni. Ebben az esetben, vegye ki és töltsse fel az akkumulátort.

ÜZEMELTETÉSI ELJÁRÁS

⚠FIGYELMEZTETÉS: Mielőtt az akkumulátort a szerzámába helyezné, győződjön meg arról, hogy a kapcsoló „O” pozícióban van és a kapcsoló ki van kapcsolva.

⚠VIGYÁZAT: Nyomja meg a reteszelőgombot, és győződjön meg arról, hogy kioldáskor a gomb felemelkedik. Ha felengedés esetén a gomb nem emelkedik fel, a szerzám használata közben a keményfémlepkás fűrészártácsa forgása akadályozva lesz, ami kárt okoz az alkatrészekben és a motor leégését okozhatja.

⚠VIGYÁZAT: Csúsztassa a kapcsolót „I” állásba és ügyeljen arra, hogy az ne mozogjon. Majd nyomja le a kapcsoló hátsó részét annak biztosítása érdekében, hogy a kapcsoló automatikusan a „O” állásba mozdul.

⚠VIGYÁZAT: Győződjön meg arról, hogy a keményfémlepkás fűrészártácsa fedelét tartó csavarok és más csavarok szorosan meg vannak húzva.

- ▶ **4. ábra:** 1. Fogantyú pozíciója (párhuzamos / bal oldal) 2. Reteszelőgomb 3. Fogantyú pozíciója (párhuzamos / jobb oldal) 4. Kapcsoló 5. Fogantyú pozíciója (függőleges / felső oldal)

Művelet

▶ **5. ábra:** 1. Vezetőléc 2. Betonacél

▶ **6. ábra:** 1. Betonacél 2. Vezetőléc

1. Csavarja be a fogantyút a menetes horonyba függőleges vagy párhuzamos pozícióba, a könnyebb használatához.
2. Győződjön meg arról, hogy a kapcsoló „O” helyzetben van.

⚠VIGYÁZAT: Az eszköz biztonsági funkciója nem engedi, hogy helyére illesztett akkumulátorral a motort feszültség alá helyezze, amikor a kapcsoló „I” állásban van. Felhívjuk figyelmét, hogy a biztonság érdekében az akkumulátort akkor kell beilleszteni, amikor a kapcsoló „O” helyzetben van.

3. Helyezze be az akkumulátort a szerzám gépbe.
4. Állítsa a kapcsolót „I” pozícióba. A motor bekapcsol. Nyomja le a kapcsoló elülső végét, hogy folyamatosan működő állapotban zárjola.

⚠FIGYELMEZTETÉS: Ne érintse meg a forgó alkatrészeket, mert súlyos sérülést okozhatnak.

5. Helyezze a vezetőlécet a nyílásba a betonacélra. Majd nyomja a szerzám gépet lassan előre, hogy elkezdje a betonacél vágását.

⚠VIGYÁZAT: Vágás során, az elején és a végén is, lassítsa a szerzám előre haladó (vágó) mozgását. Ilyen esetben egy gyors vágás károsítja a keményfémlepkás fűrészártácsát a repülő törmelék sérülést okozhat.

⚠VIGYÁZAT: Erősen tartsa a szerzámot, hogy vágás közben ne rázkódjon. A rázkódó szerzám-mal történő vágás csökkentheti a keményfémlepkás fűrészártácsa élettartamát, és károsíthatja a pengéket.

⚠VIGYÁZAT: Helyezze el úgy a szerzám gépet, hogy az 90 fokban álljon a vágni kívánt betonacélhoz viszonyítva. Ha a szerzám gép nem 90 fokban áll a betonacélhoz viszonyítva, rezgés léphet fel, ami túlterheli az eszközt.

⚠VIGYÁZAT: Ne kezdje vágást rögtön a motor bekapcsolását követően. Hagyja, hogy a keményfémlepkás fűrészártácsa elérje a teljes sebességet, mielőtt elkezdene a vágást.

⚠VIGYÁZAT: Ne távolítsa el az akkumulátort, ha a motor be van kapcsolva. Ez károsíthatja a motor elektronikai berendezését.

6. A vágás végeztével nyomja le a kapcsoló hátsó részét, aminek hatására a kapcsoló „O” pozícióba áll, és kikapcsolja a motort.

⚠ VIGYÁZAT: Az eszköz betonacél vágására lett tervezve. Ha más anyagokat szeretne vágni, lépjen kapcsolatba a gyártóval vagy a helyi forgalmazóval. Más anyagok vágása károsítja a keményfémlapkás fűrész tárcsát.

Vigyázat vágás közben

1. Ellenőrizze, hogy a keményfémlapkás fűrész tárcsa bekapcsolás előtt távol van a munkadarabtól.
2. Amikor közeledik a vágás végéhez, lassítsa le az előre haladó (vágó) mozgást. Ez különösen fontos, amikor a vágott darab hossza 50 mm-nél kisebb. A levágott darab megütheti a keményfémlapkás fűrész tárcsát, megrongálva azt, és súlyos sérülést okozva.
3. Ha a keményfémlapkás fűrész tárcsa eltompul vagy kicsorbul cserélje ki a tárcsát. Ha folytatja a használatát ebben az állapotban, túlterheli az eszközt.
4. Ha az anyag mozog, vagy rázkódik vágás közben, állítsa le a műveletet, és rögzítse megfelelően az anyagot.
5. Ne tartsa kézzel a vágni kívánt anyagot. Ez személyi sérülést okozhat.
6. Ne vágjon olyan betonacélt, amelynek a mérete és a keménysége meghaladja a szerszám vágási kapacitását.

Az alábbi esetek bekövetkezésekor cserélje ki a keményfémlapkás fűrész tárcsát

1. A figyelmeztető lámpa (piros) gyakran villog akkor is, ha az akkumulátor teljesen fel van töltve.
2. A keményfémlapkás fűrész tárcsa kicsorbult vagy elkopott.
3. A vágási sebesség nagyon lassú.
4. A vágott darab felülete elszíneződött a hőtől.

MEGJEGYZÉS: A keményfémlapkás fűrész tárcsa nem élezhető.

A porzsák felszerelése

► **7. ábra:** 1. Porzsák

1. A porzsák nyitott végét helyezze a porzsák tartóra, majd rögzítse a tartókötelekkel.
2. Erős rántással győződjön meg arról, hogy a porzsák megfelelően van rögzítve.





⚠ VIGYÁZAT: A porzsák nem gyúlékony anyagból készült, de a nagyon meleg törmelék, ami a keményfémlapkás fűrész tárcsával történő vágás során keletkezik, megolvashatja az anyagot. A porzsák használatakor szenteljen figyelmet ennek a lehetőségnek.

Az akkumulátor töltöttségének jelzése

► **8. ábra:** 1. Az akkumulátor töltöttségének jelzése

Az eszköz bekapcsolásakor a töltöttségjelző a fennmaradó akkumulátor kapacitást jelzi. (lásd az 1. táblázatot)

1. táblázat



Az akkumulátor töltöttségi állapota	Telep megmaradt kapacitása
■:Be □:Ki □:Villogó lámpa	
	50%-100%
	20%-50%
	0%-20%
	Töltse fel az akkumulátort

Automatikus sebességmódosító funkció

► **9. ábra:** 1. Üzemmódjelző

A szerszám 'nagy sebességű móddal' és 'nagy nyomatékú móddal' rendelkezik. Automatikusan választja ki az üzemmódot, a munkaterhelés alapján. Ha az üzemmódjelző kigyullad működés közben, a szerszám nagy nyomatékú üzemmódban van. (lásd a 2. táblázatot)

2. táblázat

Az üzemmódjelző állapota	Üzemeltetési mód
	Nagy sebességű üzemmód
	Magas fordulatszámú üzemmód

A szerszám gép/akkumulátor védelmi funkciója

Ha működés közben az alábbi feltételek valamelyike létrejön a szerszám gép vagy az akkumulátor esetén, a szerszám gép automatikusan leáll:

- A szerszám gép túl van terhelve
- A szerszám túlmelegszik

Ha a szerszám gépet ismételt ilyen körülmények között használják, a védelmi rendszer zárolni fogja azt.





Túlterheléssel szembeni védelem

A szerszám gép automatikusan leáll, ha vágás során túlterhelődik. Ilyen esetben kapcsolja ki a szerszám gépet és szüntesse meg a túlterhelés okát, majd indítsa újra a gépet.

Védelmi zár

Ha a védelmi rendszer ismételt aktiválódik, az eszköz zárolja önmagát és az akkumulátor jelzője a 3. táblázatban látható állapotot jelzi.

3. táblázat





Az akkumulátor töltöttségének jelzése	 :Be  :Ki  :Villogó lámpa
	A védelmi zár működésben van

A szerszám gép túlmelegedés elleni védelme

Ha a szerszám gép túlmelegedik, zárolja önmagát és az akkumulátor jelzője a 4. táblázatban látható állapotot jelzi.

Ilyen esetben, hagyja a szerszám gépet lehűlni, mielőtt újra beindítja.

4. táblázat

Az akkumulátor töltöttségének jelzése	 :Be  :Ki  :Villogó lámpa
	A szerszám gép túlmelegedett

A KEMÉNYFÉMLAPKÁS FŰRÉSZTÁRCSA KICSERÉLÉSÉNEK MÓDJA

FIGYELMEZTETÉS: A penge kicserélése előtt kapcsolja ki a szerszám gépet, és vegye ki az akkumulátort, hogy megakadályozza a véletlenszerű üzembe helyezést, ami súlyos személyi sérüléssel járhat.

- **10. ábra:** 1. Keményfémlapkás fűrész tárcsa fedele 2. Csavar 3. Alátét 4. Keményfémlapkás fűrész tárcsa vezetőléc 5. Keményfémlapkás fűrész tárcsa 6. Kimenő fogaskerék (domború rész) 7. Keményfémlapkás fűrész tárcsa fedélrögzítő csavar

A keményfémlapkás fűrész tárcsa eltávolítása

Távolítsa el a keményfémlapkás fűrész tárcsát

- **11. ábra:** 1. Nyomja meg (reteszelő gomb)

1. Távolítsa el a keményfémlapkás fűrész tárcsa rögzítőcsavarjait (4 db), egy imbuszkulccsal.
2. Távolítsa el a keményfémlapkás fűrész tárcsa fedelét.
3. Helyezzen egy imbuszkulcsot a keményfémlapkás fűrész tárcsát tartó csavarra.
4. Nyomja meg a reteszelő gombot, és forgassa el a keményfémlapkás fűrész tárcsát az imbuszkulcsot fogantyúként használva, amíg további forgatás nem lehetséges a reteszelő gomb miatt.

VIGYÁZAT: Győződjön meg arról, hogy a reteszelő gomb teljesen be van nyomva. Ha nincs, az imbuszkulcs szabadon foroghat, és személyi sérülést okozhat.

5. A zárolt keményfémlapkás fűrész tárcsán fordítsa az imbuszkulcsot az óramutató járásával ellentétes irányba, hogy meglazítsa és eltávolítsa a csavart és az alátétet.

6. Távolítsa el a keményfémlapkás fűrész tárcsa vezetőléceket és a keményfémlapkás fűrész tárcsát.

A keményfémlapkás fűrész tárcsa kicserélése

VIGYÁZAT: Kizárólag Makita keményfémlapkás fűrész tárcsát használjon. Ha újra felhasználja a keményfémlapkás fűrész tárcsát, győződjön meg arról, hogy nem kopott el, csorbult vagy sérült.

VIGYÁZAT: Tisztítson le minden törmelékét és szennyeződést a keményfémlapkás fűrész tárcsáról és alkatrészeiről. A törmelék és a szennyeződés kiegyensúlyozatlanná teheti a keményfémlapkás fűrész tárcsát, amely vágás alatt inog.

A keményfémlapkás fűrész tárcsa kicserélése

- **12. ábra:** 1. Nyomja meg (reteszelő gomb)

1. Helyezze a keményfémlapkás fűrész tárcsát a kimenő fogaskerékre ügyelve arra, hogy a peremen található nyílás a kulccsal egy irányban helyezkedjen el.
2. Helyezze fel a keményfémlapkás fűrész tárcsát.
3. Helyezze vissza a csavart és az alátétet.
4. Nyomja be teljesen a reteszelő gombot, megakadályozva a keményfémlapkás fűrész tárcsa forgását, majd húzza meg a csavart az imbuszkulccsal.

VIGYÁZAT: Győződjön meg arról, hogy a reteszelő gomb teljesen be van nyomva. Ha nincs, az imbuszkulcs szabadon foroghat, és személyi sérülést okozhat.

5. Helyezze fel a keményfémlapkás fűrész tárcsa fedelét.

6. Húzza meg a keményfémlapkás fűrész tárcsa rögzítőcsavarjait (4 db), egy imbuszkulccsal.

KARBANTARTÁS

VIGYÁZAT: Minden esetben ellenőrizze, hogy a szerszám ki van kapcsolva és az akkumulátor eltávolításra került mielőtt ellenőrzi a szerszámot vagy karbantartást végez.

MEGJEGYZÉS: Soha ne használjon gázolajt, benzint, hígítót, alkoholt vagy hasonló anyagokat. Ezek elszennyeződést, alakvesztést vagy repedést okozhatnak.

- **13. ábra:** 1. Porvédő fedél

Távolítsa el a porvédő fedelet a szellőztetőről, és tisztítsa meg a megfelelő levegőkeringés biztosításához.

⚠ VIGYÁZAT: Tisztítsa meg a porvédő fedelet, amikor az eltömődik. A működés folytatása eltömődött porvédő fedéllel károsíthatja az eszközt.

SLOVENSKY (Originálny návod)

Pred inštaláciou a použitím tohto zariadenia si dôkladne prečítajte a dodržiavajte všetky pokyny a pracovné postupy. Tento návod na obsluhu uchovávajte spolu so zariadením. Uchovávajte tento návod na obsluhu so strojom.

Dôkladne si prečítajte a dodržiavajte všetky bezpečnostné pokyny a pracovné postupy. Ak pokynom nerozumiete alebo ak podmienky nie sú vhodné pre správnu prevádzku, ZARIADENIE NEPOUŽÍVAJTE. Obráťte sa na svojho nadriadeného alebo inú zodpovednú osobu.

TECHNICKÉ ŠPECIFIKÁCIE

Model:	DSC250
Napätie	Jednosmerný prúd 18 V
Hmotnosť	3,94 – 4,0 kg (8,686 – 8,818 libry)
Rozmery (D x Š x V)	471 mm x 137 mm x 139 mm/18-17/32" x 5-25/64" x 5-15/32" (bez rukoväte)
Rezacia kapacita betonárskej ocele (620 N/mm ² /90 000 psi)	φ10 až φ25 mm (SD490) 3/8" až 1" (trieda 60)
Otáčky naprázdno	2200 min ⁻¹
Vonkajší priemer kotúča	110 mm/4,3"
Akumulátor	BL1830B / BL1840B / BL1850B / BL1860B
Nabíjačka	DC18RC / DC18RD / DC18SE / DC18SF / DC18SD

- Technické špecifikácie a vzhľad môžu byť predmetom zmeny bez predchádzajúceho upozornenia.
- Technické špecifikácie a typ akumulátora sa môžu v rámci jednotlivých krajín líšiť.
- Hmotnosť sa môže líšiť v závislosti od nástavca (-ov), vrátane akumulátora. Najťažšia a najťažšia kombinácia podľa postupu EPTA 01/2014 sú uvedené v tabuľke.

VAROVANIE



Pred začatím prevádzky tohto zariadenia si dôkladne prečítajte tento návod na obsluhu. Nedodržanie návodu na obsluhu by mohlo mať za následok smrť alebo vážne zranenie.

VAROVNÉ ŠTÍTKY TÝKAJÚCE SA BEZPEČNOSTI



Lietajúce úloмки a nebezpečenstvo nadmerného hluku. Používajte ochranu sluchu a zraku.



Pohybujúci sa kotúč. Keď je zariadenie v prevádzke, držte ruky mimo jeho dosahu. Pred opravou vypnite napájanie.

Symbody

Nižšie sú uvedené symbody, ktoré sa používajú pre zariadenie. Nezabudnite sa s nimi pred použitím oboznámiť.



Len pre krajiny EÚ
Nevyhadzujte elektrické zariadenie ani akumulátor spolu s domovým odpadom! Podľa európskych smerníc o odpadoch z elektrických a elektronických zariadení, batérií a akumulátorov a použitých batérií a akumulátorov a ich implementácie v súlade s národnými zákonmi sa musia elektrické zariadenia, použité batérie a batériové moduly, ktoré dosiahli koniec svojej životnosti, zbierať oddelene a musia sa vrátiť do ekologicky šetrného recyklačného zariadenia.

TIETO POKYNY SI USCHOVAJTE

Význam označení „pozor“ a „varovanie“

Pozor: Označuje potenciálne nebezpečnú situáciu, ktorá v prípade ak sa jej nevyhnete, môže spôsobiť malé alebo stredne ťažké zranenie. Používa sa tiež na varovanie pred nebezpečnými postupmi spojenými so situáciami, ktoré by mohli viesť k zraneniu osôb.

Varovanie: Označuje potenciálne nebezpečnú situáciu, ktorá v prípade ak sa jej nevyhnete bude mať za následok smrť alebo vážne zranenie.

*** **Spoločnosť Makita nebude niest' zodpovednosť za žiadne prípadné škody alebo zranenia osôb vyplývajúce z nerešpektovania varovaní a bezpečnostných pokynov obsiahnutých v návode na obsluhu.**

Určené použitie

Nástroj je určený na rezanie betonárskej ocele.

Hluk

Typická hladina akustického tlaku zátáže A určená podľa štandardu EN60745:

Úroveň akustického tlaku (L_{pA}): 78 dB (A)

Odchýlka (K): 3 dB (A)

VAROVANIE: Používajte ochranu sluchu.

Vibrácie

Celková hodnota vibrácií (trojosový vektorový súčet) určená podľa štandardu EN60745:

Režim činnosti: nárazové uťahovanie upínadiel maximálnou kapacitou nástroja

Emisie vibrácií (a_{hv}): 2,5 m/s²

Odchýlka (K): 1,5 m/s²

POZNÁMKA: Deklarovaná hodnota emisií vibrácií bola meraná podľa štandardnej skúšobnej metódy a môže sa použiť na porovnanie jedného nástroja s druhým.

POZNÁMKA: Deklarovaná hodnota emisií vibrácií sa môže použiť aj na predbežné posúdenie vystavenia ich účinkom.

VAROVANIE: Emisie vibrácií počas skutočného používania elektrického nástroja sa môžu odlišovať od deklarovanej hodnoty emisií vibrácií, a to v závislosti od spôsobov používania náradia.

VAROVANIE: Nezabudnite označiť bezpečnostné opatrenia s cieľom chrániť obsluhu, a to tie, ktoré sa zakladajú na odhade vystavenia účinkom v rámci reálnych podmienok používania (berúc do úvahy všetky súčasti prevádzkového cyklu, ako sú doby, kedy je nástroj vypnutý a kedy beží bez zaťaženia, ako dodatok k dobe zapnutia).

Vyhlasenie o zhode so smernicami Európskeho spoločenstva

Len pre európske krajiny

Vyhlasenie o zhode so smernicami Európskeho spoločenstva je priložené ako príloha A tohto návodu na obsluhu.

DÔLEŽITÉ BEZPEČNOSTNÉ POKYNY

- „Dôležité bezpečnostné pokyny“, ktoré sú popísané ďalej, je potrebné vždy dodržiavať, aby sa znížilo riziko požiaru, úrazu elektrickým prúdom a zranenia.
- Pred začatím prevádzky zariadenia si prečítajte a starostlivo dodržiavajte nasledujúce pokyny.
- Tento návod by sa mal zachovať pre budúce použitie.

VAROVANIE

- Pred použitím si dôkladne prečítajte tento návod na obsluhu.**
- Používajte iba nabíjačku a akumulátor uvedené v tomto návode na obsluhu.**
 - Akákoľvek kombinácia okrem tej, ktorá je uvedená v tomto návode, môže v dôsledku explózie spôsobiť zranenie alebo poškodenie.
- Správne nabíjajte.**
 - Túto nabíjačku používajte len so stanoveným striedavým napájaním. Nepoužívajte prírodné transformátory ani generátor vozidla. Nepoužívajte nabíjačku na napájanie jednosmerným prúdom. Nesprávne používanie môže spôsobiť prehriatie a požiar.
 - Nenabíjajte akumulátor pri teplote nižšej ako 10 °C (50 °F) ani vyššej ako 40 °C (104 °F), pretože to môže spôsobiť výbuch alebo požiar.
- Neskratujte póly akumulátora. Neskladujte akumulátor v prepravke s inými kovovými predmetmi, ako sú klince, mince atď. Skrat môže následne spôsobiť prehriatie, požiar a výbuch.**
- Chráňte sa pred úrazom elektrickým prúdom.**
 - Nedotýkajte sa zástrčky mokrymi ani vlhkými rukami, pretože by mohlo dôjsť k úrazu elektrickým prúdom.
- Vezmite do úvahy prostredie pracovného priestoru.**
 - Nevystavujte nabíjačku a akumulátor dažďu a nepoužívajte ich vo vlhkom alebo mokrom prostredí, pretože by mohlo dôjsť k prehriatiu alebo úrazu elektrickým prúdom.
 - Udržujte pracovný priestor dobre osvetlený. Práca v priestore s nedostatočným osvetlením môže spôsobiť nehodu.

Nepoužívajte ani nenabíjajte akumulátor v prostredí, ktoré obsahuje horľavé kvapaliny alebo plyny, pretože by mohlo dôjsť k výbuchu alebo požiaru.

7. Používajte ochranné okuliare a ochranný odev

Pri používaní tohto zariadenia vždy noste ochranné okuliare, masku proti prachu, protišmykovú bezpečnostnú obuv, prilbu a akýkoľvek iný predpísaný alebo potrebný ochranný odev. Ak tak neurobíte, môže to mať za následok zranenie.

8. Zabráňte náhodnému spusteniu.

Pred pripojením k zdroju elektrickej energie a/alebo akumulátoru a pred zdvihnutím alebo prenášaním nástroja skontrolujte, či je vypínač vo vypnutej polohe. Prenášanie elektrického nástroja s prstom na vypínači môže spôsobiť nehodu.

9. Obrábaný kus si pevne uchyťte.

Na pridržanie obrábaného kusu používajte svorky alebo zverák. Tým sa vám uvoľnia obe ruky aby ste mohli správne držať, ovládať a manipulovať s nástrojom. Nesprávne uchytenie obrábaného kusu môže spôsobiť zranenie.

10. Keď nastane jedna z nasledujúcich situácií, odstránením akumulátora a použitím aretácie spúšťacieho spínača odpojte napájanie nástroja.

Nástroj sa nepoužíva alebo sa opravuje.
Prebieha výmena niektorej časti, napríklad kotúča.
Zaznamenali ste možné nebezpečenstvo.
Ak tak neurobíte, môže dôjsť k náhodnému spusteniu a poškodeniu alebo zraneniu.

11. Používajte iba špecifikované príslušenstvo alebo nástavce.

Používajte len príslušenstvo alebo nástavce popísané v tomto návode na obsluhu a katalógu spoločnosti Makita. Použitie iného príslušenstva alebo nástavcov môže spôsobiť nehodu alebo zranenie.

12. Nevystavujte akumulátor ohnú, pretože by mohol vybuchnúť alebo vytvárať jedovaté látky.

13. Pri nevhodných podmienkach môže z akumulátora vytekať tekutina, nedotýkajte sa jej.
Pri náhodnom kontakte ju opláchnite čistou vodou.
Ak zasiahne oči, vypláchnite ich čistou vodou a okamžite vyhľadajte lekársku pomoc, pretože to môže viesť k strate zraku.

14. Ak sa doba prevádzky výrazne skráti, ihneď prerušte prácu. Hrozí nebezpečenstvo prehriatia, ktoré môže spôsobiť popáleniny alebo dokonca výbuch.

POZOR

1. Bezpečnosť v pracovnom priestore

Pracovný priestor udržiajte čistý a dobre osvetlený. Následkom neporiadku alebo neosvetleného pracovného priestoru môže dochádzať k nehodám.

2. Keď pracujete s elektrickým nástrojom, držte deti a okolostojace osoby v bezpečnej vzdialenosti. Rozptyľovanie môže spôsobiť stratu kontroly.

3. Nepoužívané elektrické nástroje vhodné uskladnite.

Nepoužívané elektrické nástroje skladujte mimo dosahu detí a nedovoľte ostatným osobám, ktoré nie sú oboznámené s elektrickým nástrojom alebo s týmto návodom, používať tento elektrický nástroj. Elektrické nástroje sú nebezpečné, ak ich používajú neskúsené osoby.

Neskladujte nástroj ani akumulátor na miestach s teplotou presahujúcou 50 °C (122 °F), ako sú napríklad kovové krabice alebo v automobil v letnom období.

Môže sa tým skrátiť životnosť akumulátora alebo spôsobiť dym a požiar.

4. Elektrické nástroje nepreťažujte.

Nástroj používajte pri správnych otáčkach, pre ktoré bol dimenzovaný, používať tento elektrický nástroj môže spôsobiť poškodenie nástroja alebo zranenie osôb.

Nepoužívajte nástroj takým spôsobom, ktorý by mohol spôsobiť zablokovanie motora. Môže to spôsobiť dym alebo požiar.

5. Elektrický nástroj používajte len na určenú prácu.

Elektrické nástroje, jeho príslušenstvo a rezné elementy používajte v súlade s týmito pokynmi, berúc na vedomie pracovné podmienky a samotnú prácu, ktorá sa má vykonať. Nepoužívajte ho na prácu, na ktorú je určený veľký nástroj. Použitie na iné ako určené práce môže mať za následok zranenie.

6. Vhodne sa obliekajte.

Nenoste voľný odev ani šperky. Vlasy, odev a rukavice chráňte pred kontaktom s pohyblivými časťami. Voľný odev, šperky alebo dlhé vlasy môžu byť zachytené pohyblivými časťami.

Pri práci s nástrojom vonku noste gumené rukavice a protišmykovú bezpečnostnú obuv. Klzké rukavice alebo obuv môžu mať za následok zranenie.

7. Vyhňte sa nesprávnemu zaobchádzaniu s káblom nabíjačky.

Nikdy neprenášajte elektrický nástroj za napájací kábel ani zaň pri vyťahovaní zo zásuvky neťahajte.

Zabráňte, aby kábel prišiel do styku s teplom, olejom, ostrými hranami alebo pohyblivými dielmi.

Skontrolujte, či sa kábel nachádza na mieste, v ktorom nebude možné naň šliapať, zakopnúť oň alebo ho inak poškodiť alebo namáhať. Poškodený alebo zamotaný napájací kábel zvyšuje nebezpečenstvo úrazu elektrickým prúdom alebo požiaru.

8. Neprečeňte sa.

Vždy udržiavajte správny postoj a rovnováhu. Umožňuje lepšiu ovládateľnosť nástroja v neočakávaných situáciách.

9. Vykonávajte údržbu elektrického nástroja.

Udržiajte rezné nástroje ostré a čisté. Riadne udržiavané rezné nástroje s ostrými reznými hranami sú menej náchylné na zanášanie nečistotami a lepšie sa ovláda. Poškodené ostrie môže spôsobiť zranenie.

Udržiajte rukoväť suché, čisté a bez oleja a maziva. Klzké rukoväť môžu mať za následok zranenie.

- Pravidelne kontrolujte napájací kábel nabíjačky. Poškodený kábel zvyšuje riziko úrazu elektrickým prúdom alebo skratu a následného požiaru.
10. **Pred spustením elektrického nástroja vyberte všetky nastavovacie kľúče.**
 - Francúzsky kľúč alebo kľúč, ktorý ponecháte pripavený k otáčajúcej sa časti elektrického nástroja, môže viesť k zraneniu osôb.
 11. **Pri nabíjaní vonku použite kábel s gumovým opláštením alebo predlžovací kábel s gumovým opláštením.**
 - Používajte len príslušenstvo alebo nástavce popísané v tomto návode na obsluhu a katalógu spoločnosti Makita. Použitie iného príslušenstva alebo nástavcov môže spôsobiť nehodu alebo zranenie.
 12. **Pri práci s elektrickým nástrojom buďte stále pozorní, sledujte, čo robíte a používajte zdravý rozum.**
 - Nepoužívajte elektrický nástroj, ak ste unavení alebo pod vplyvom drog, alkoholu alebo liekov. Chvilka nepozornosti pri práci s elektrickým nástrojom môže viesť k vážnemu zraneniu.
 13. **Pred použitím skontrolujte, či nie sú diely poškodené.**
 - Skontrolujte bezpečnostné kryty a ďalšie časti, ktoré môžu ovplyvniť funkciu nástroja, či nie sú prasknuté alebo poškodené. Ak sú poškodené, pred použitím ich nahraďte alebo opravte.
 - Skontrolujte vychýlenie alebo zaseknutie pohyblivých častí, prasknutie jednotlivých častí a iné podmienky, ktoré môžu ovplyvniť chod elektrického nástroja. V prípade poškodenia nechajte elektrický nástroj pred použitím opraviť. Veľa nehôd je spôsobených nedostatočnou údržbou elektrického nástroja.
 - Nepoužívajte poškodený predlžovací kábel. V prípade poškodenia ho pred použitím vymeňte. Použitie poškodeného predlžovacieho kábla zvyšuje riziko úrazu elektrickým prúdom alebo skratu a následného požiaru.
 - Nepoužívajte nabíjačku, ak je jej napájací kábel alebo zástrčka poškodená alebo ak vám spadla alebo sa poškodila akýmkoľvek iným spôsobom. Poškodená nabíjačka zvyšuje riziko úrazu elektrickým prúdom alebo skratu a následného požiaru.
 - Nepoužívajte elektrický nástroj, ak ho nie je možné vypínačom zapnúť alebo vypnúť. Každý elektrický nástroj, ktorý sa nedá ovládať pomocou vypínača, je nebezpečný a musí sa dať opraviť.
 - Postupujte podľa pokynov na mazanie a výmenu príslušenstva.
 - Pred vykonaním akejkoľvek úpravy alebo výmeny príslušenstva odpojte akumulátor od elektrického nástroja. Takéto preventívne bezpečnostné opatrenia znižujú nebezpečenstvo náhodného spustenia elektrického nástroja.
 14. **Servis elektrického nástroja nechajte vykonať kvalifikovanému servisnému personálu, ktorý používa len originálne náhradné diely. Tým sa zabezpečí, že bude zachovaná bezpečnosť elektrického nástroja.**
 - Nerozoberajte ani neupravujte akumulátor a nabíjačku.
- Tento elektrický nástroj je navrhnutý v súlade s bezpečnostnými predpismi. Neupravujte elektrický nástroj.
 - Ak sa elektrický nástroj prehrieva alebo ak ste si všimli akékoľvek nezvyčajné príznaky, nechajte vykonať jeho servis.
 - Nedovoľte nekvalifikovanej osobe opravovať nástroj, pretože to môže ohroziť jeho bezpečnosť a spôsobiť nehodu a zranenie osôb.
15. **Nepracujte s elektrickými nástrojmi vo výbušných prostredí, napríklad v prítomnosti horľavých kvapalín, plynov alebo prachu.** Elektrické nástroje produkujú iskry, ktoré môžu spôsobiť vznietenie prachu alebo pár.
- ### Elektrická bezpečnosť
1. **Zástrčka elektrického nástroja musí byť kompatibilná s elektrickou zásuvkou. Zástrčku nikdy žiadnym spôsobom neupravujte. Pri použití uzemnených elektrických nástrojov nepoužívajte žiadne adaptéry.** Neupravované zástrčky a kompatibilné zásuvky znižujú nebezpečenstvo úrazu elektrickým prúdom.
 2. **Vyhýbajte sa telesnému kontaktu s uzemnenými predmetmi, napr. s potrubím, radiátormi, sporákmi a chladničkami.** V prípade uzemnenia vášho tela hrozí zvýšené nebezpečenstvo úrazu elektrickým prúdom.
 3. **Nevystavujte elektrické nástroje pôsobeniu dažďa alebo vlhka.** Voda, ktorá sa dostane do elektrického nástroja, zvyšuje nebezpečenstvo úrazu elektrickým prúdom.
 4. **Nenamáhajte napájací kábel. Nikdy neprenášajte elektrický nástroj za napájací kábel ani zaň pri vyťahovaní zo zásuvky neťahajte.** Zabráňte, aby kábel prišiel do styku s teplom, olejom, ostrými hranami alebo pohyblivými dielmi. Poškodený alebo zamotaný napájací kábel zvyšuje nebezpečenstvo úrazu elektrickým prúdom.
 5. **Ak používate elektrický nástroj vonku, používajte predlžovací kábel, ktorý je určený na vonkajšie použitie.** Použitie kábla vhodného na vonkajšie použitie znižuje nebezpečenstvo úrazu elektrickým prúdom.
 6. **Ak sa elektrický nástroj musí použiť na vlhkom mieste, ako ochranný doplnok použite zariadenie na ochranu pred zvyškovým prúdom (RCD).** Použitie zariadenia RCD znižuje riziko úrazu v dôsledku zasiahnutia elektrickým prúdom.
- ### Bezpečnosť osôb
1. **Používajte osobné ochranné prostriedky. Vždy používajte ochranu očí.** Adekvátne ochranné prostriedky, ako maska proti prachu, protišmyková bezpečnostná obuv, tvrdá prilba alebo chrániče sluchu, ktoré sa používajú v adekvátnom prostredí, výrazne znížia riziko úrazu.
 2. **Ak je možné pripojiť zariadenie na odsávanie a zachytávanie prachu, dbajte, aby bolo pripojené a správne používané.** Používanie odsávania prachu znižuje riziká spojené s prašnosťou.

Používanie a starostlivosť o elektrický nástroj

1. **Elektrický nástroj nepreťažujte. Používajte správny elektrický nástroj na svoju úlohu.** Správny elektrický nástroj bude fungovať lepšie a bezpečnejšie pri intenzívnejšom použití, na ktorú je určený.
2. **Nepoužívajte elektrický nástroj, ak ho nie je možné vypínačom zapnúť alebo vypnúť.** Každý elektrický nástroj, ktorý sa nedá ovládať pomocou vypínača, je nebezpečný a musí sa dať opraviť.
3. **Pred nastavovaním, výmenou príslušenstva alebo uložením elektrického nástroja odpojte jeho zástrčku od napájacieho zdroja, prípadne odpojte jeho akumulátor.** Takéto preventívne bezpečnostné opatrenia znižujú nebezpečenstvo náhodného spustenia elektrického nástroja.
4. **Elektrické nástroje, príslušenstvo, rezné elementy atď. používajte v súlade s týmito pokynmi, berúc na vedomie pracovné podmienky a samotnú prácu, ktorá sa má vykonať.** Používanie elektrického nástroja pre činnosti iné, než pre ktoré je určený, môže viesť ku vzniku nebezpečných situácií.

Používanie a starostlivosť o akumulátorový nástroj

1. **Nabíjajte iba nabíjačkou určenou výrobcom.** Nabíjačka vhodná pre jeden typ akumulátora môže pri inom type akumulátora spôsobiť riziko vzniku požiaru.
2. **Elektrické nástroje používajte iba s príslušným typom akumulátora.** Použitie iného typu akumulátora môže spôsobiť riziko vzniku požiaru a úrazu.
3. **Keď sa akumulátor práve nepoužíva, skladujte ho mimo iných kovových predmetov ako sponky, mince, kľúče, klince, skrutky alebo iné malé kovové predmety, ktoré by mohli kontakty akumulátora skratovať.** Skratovanie kontaktov akumulátora môže spôsobiť popálenie alebo požiar.
4. **Pri nevhodných podmienkach môže z akumulátora vytekať tekutina. Nedotýkajte sa jej. Pri náhodnom kontakte ju opláchnite vodou. Ak kvapalina zasiahne oči, vyhľadajte lekársku pomoc.** Kvapalina, ktorá vytekla z akumulátora, môže spôsobiť podráždenie alebo popálenie.

POZOR

1. **Pri používaní držte nástroj pevne.**
 - Ak nástroj nedržíte pevne, môžete sa zraniť.
2. **Držte ruky a tvár mimo dosahu pohyblivých častí.**
 - Môžu spôsobiť zranenie.
3. **Ak je nástroj mimo prevádzky alebo počas používania vydáva neobvyklý zvuk, ihneď uvoľnite vypínač a zastavte jeho prevádzku. Nechajte ho skontrolovať a opraviť v autorizovanom servisnom stredisku.**
 - Ak tak neurobite, môže to mať za následok poškodenie alebo zranenie.
4. **Pokiaľ dôjde k pádu alebo nárazu do nástroja, starostlivo skontrolujte, či jeho telo nie je poškodené, prasknuté alebo deformované.**
 - Akékoľvek takéto poškodenie by mohlo spôsobiť zranenie.
5. **Akumulátor neskratujte. Skrat akumulátora môže spôsobiť veľký tok prúdu, prehriate, možné popálenie či dokonca poruchu.**
 - Nedotýkajte sa konektorov žiadnymi vodivými materiálmi.
 - Neskladujte akumulátor v prepravke s inými kovovými predmetmi, napríklad klincami, mincami a pod.
 - Akumulátor nevystavujte vode ani dažďu.
 - Neskracujte kábel.
6. **Nepracujte s nástrojom ani nenabíjajte akumulátor vo výbušnom prostredí, napríklad v prítomnosti laku, farby, technického benzínu, riedidla, automobilového benzínu, plynov alebo lepidla. Môžete spôsobiť výbuch alebo požiar.**
7. **Nenabíjajte akumulátor na papieri, kartóne, plátne, vankúšoch, rohožiach, kobercoch, PVC alebo v prašnom prostredí. Môžete spôsobiť požiar.**
8. **Nevystavujte nabíjačku pôsobeniu vlhkosti ani kontaktu s kovovými predmetmi, ktoré môžu skratovať nabíjacie svorky.**
9. **Nabíjačku používajte len na nabíjanie akumulátora.**
10. **Pred použitím nástroja skontrolujte, či na pílovom kotúči s ostrím zo spekaného karbidu nie sú triesky alebo trhliny.**
11. **Pri rezaní nepoužívajte vodu ani rezný olej.**
12. **Používajte len originálne pílové kotúče s ostrím zo spekaného karbidu od spoločnosti Makita.**
13. **Nenechávajte nástroj na podlahe s aretovaným spínačom. Nástroj bude nepretržite spustený, čo môže spôsobiť zranenie.**
14. **Nepoužívajte nástroj v blízkosti horľavých a krehkých predmetov alebo personálu, ak si to použitie nevyžaduje. Pri rezaní budú z nástroja odletovať horúce úlomky a iskry, ktoré môžu spôsobiť škody v okolí, požiar alebo zranenie osôb.**
15. **Nerežte betón. Poškodíte tým nástroj a môže to mať za následok zranenie.**
16. **Pri používaní na vyvýšenom mieste skontrolujte, či sa pod vami nenachádzajú žiadne osoby. Akýkoľvek predmet alebo nástroj, ktorý spadne, môže spôsobiť nehodu.**
17. **Ak počas nabíjania dochádza k neobvyklej produkcii tepla, okamžite zastavte nabíjanie odpojením akumulátora. Pokračovanie v nabíjaní môže spôsobiť dym, požiar alebo výbuch.**
18. **Zabezpečte, aby nič nezakrývalo ani neupchávalo vetracie otvory motora.**
 - Môže to spôsobiť prehriatie motora.
19. **Ak s nabíjačkou používate predlžovací kábel, odporúča sa použiť kábel s prierezom uvedeným nižšie a s čo možno najkratšou dĺžkou. Pri nabíjaní vonku použite kábel určený na vonkajšie použitie.**

Vzťah medzi úžitkovou hrúbkou kábla a maximálnou dĺžkou

Rozmery kábla (Nominálna plocha prierezu vodiča)	Maximálna dĺžka kábla
0,75 mm ²	20 m
1,25 mm ²	30 m

VAROVANIA PRE POUŽITIE PÍLOVÝCH KOTUČOV S OSTRÍM ZO SPEKANÉHO KARBIDU

Bezpečnosť v pracovnom priestore

1. Skontrolujte, či je vrecko na prach správne upevnené. Ak sú pílové kotúče s ostrím zo spekaného karbidu poškodené a nemáte upevnené vrecko na prach, odletujúce kúsky kotúča môžu spôsobiť vážne zranenie.
2. Udržujte okolostojace osoby v bezpečnej vzdialenosti od miesta použitia. Aj keď máte namontované vrecko na prach, môžu z neho vyletovať poškodené čepele kotúča alebo horúce úlomky, čo má za následok vážne zranenie.
3. Pri rezaní s pílovými kotúčmi s ostrím zo spekaného karbidu môže dochádzať k iskreniu. Nepoužívajte nástroj v miestach s rizikom požiaru alebo výbuchu.
4. Rezanie s pílovými kotúčmi s ostrím zo spekaného karbidu je hlučné. Vezmite do úvahy prostredie pracovného priestoru.

Oblečenie a ochranné prostriedky

5. Používajte ochranné prostriedky: ochranné okuliare, bezpečnostnú obuv, masku proti prachu a helmu. Aj keď máte namontované vrecko na prach, spod krytu môžu vyletovať poškodené čepele kotúča alebo horúce úlomky, čo má za následok vážne zranenie.
6. Vhodne sa obliekajte. Nenoste kravatu, voľný odev ani pletené rukavice. Vlasy majte zakryté sieťkou na vlasy alebo čiapkou, aby boli mimo dosahu rotujúcich kotúčov.

Pred použitím

7. Skontrolujte, či pílové kotúče s ostrím zo spekaného karbidu nie sú deformované, vyštrbené, popraskané alebo opotrebované. Nepoužívajte pílové kotúče s ostrím zo spekaného karbidu, ak na nich zistíte akékoľvek poškodenie alebo opotrebovanie. Rezanie za takýchto podmienok môže spôsobiť ďalšie poškodenie kotúčov a vážne zranenie.
8. Nepoužívajte pílové kotúče s ostrím zo spekaného karbidu na iný účel, než je uvedený v špecifikácii nástroja. Použitie pílových kotúčov s ostrím zo spekaného karbidu na iné účely môže spôsobiť nadmerné opotrebovanie, odtrhnutie ostria, nízky rezný výkon a abnormálnu tvorbu tepla, čo má za následok poškodenie ostria a vážne zranenie.

Výmena pílového kotúča s ostrím zo spekaného karbidu

9. Pri výmene pílového kotúča s ostrím zo spekaného karbidu zabezpečte, aby bol z nástroja vybratý akumulátor, aby sa zabránilo náhodnému spusteniu a zraneniu.
10. Pred začatím používania skontrolujte, či nikto nie je v okolí a pri používaní sa nevyskytujú žiadne neobvyklé zvuky alebo abnormálne vibrácie. Používanie s abnormálnymi zvukmi alebo vibráciami môže spôsobiť poškodenie kotúčov vedúce k vážnemu zraneniu.

Počas prevádzky

11. Nepoužívajte pílový kotúč s ostrím zo spekaného karbidu na iný účel než rezanie. Nevystavujte kotúču poškodeniu alebo namáhaniu. Kotúč sa môže zlomiť, čo má za následok vážne zranenie.
12. Pri rezaní pevne držte materiál pomocou zveráka alebo podobného zariadenia, aby sa nemohol hýbať. Ak sa materiál hýbe, obsluha je nestabilná a nedá sa ovládať, čo vedie k poškodeniu kotúčov a možnému vážnemu zraneniu.
13. Rezať začnite až potom, ako pílový kotúč s ostrím zo spekaného karbidu dosiahol maximálne otáčky. Ak pílový kotúč s ostrím zo spekaného karbidu priložíte k materiálu pred spustením motora, kotúč bude preťažený a poškodí sa, čo vedie k možnému vážnemu zraneniu.
14. Nerezte kľukato, do oblúka, uhlopriečne ani nepoužívajte stranu kotúča na páčenie alebo na akýkoľvek iný účel.
15. Ak počas rezania počujete neobvyklý zvuk, cítite neobvyklé vibrácie alebo ak sú rezné časti veľmi opotrebované, prestaňte pracovať. Pokračovanie v práci za takýchto podmienok by poškodilo pílový kotúč s ostrím zo spekaného karbidu tak, že môžu odletovať triesky spôsobujúce vážne zranenie.
16. Pri nepretržitej prevádzke sa pílové kotúče s ostrím zo spekaného karbidu stávajú horúcimi a znižujú sa tak rezné výkony.

Údržba

17. Ak je na pílovom kotúči s ostrím zo spekaného karbidu deformácia, prasklina alebo poškodenie, prestaňte pracovať. Pokračujúce používanie za takýchto podmienok spôsobí ďalšie poškodenie pílového kotúča s ostrím zo spekaného karbidu, ktorý sa môže zlomiť. Odletujúce odlomené časti môžu spôsobiť vážne zranenie.
18. Uchovávajte a používajte len pílové kotúče s ostrím zo spekaného karbidu, ktoré sú v dobrom stave a ich ostrie je ostré a čisté.

VAROVANIE: Vždy používajte ochranné prostriedky: ochranné okuliare, bezpečnostnú obuv, masku proti prachu a helmu.

VAROVANIE: Používajte len pílové kotúče s ostrím zo spekaného karbidu dodávané od spoločnosti Makita. Použitie iných dielov, než od spoločnosti Makita, môže spôsobiť poškodenie nástroja a môže mať za následok vážne nehody alebo zranenia.

Dôležité bezpečnostné a prevádzkové pokyny pre akumulátor

1. Pred použitím akumulátora si prečítajte všetky pokyny a výstražné označenia na (1) nabíjačke akumulátorov, (2) akumulátora a (3) produkte používajúcom akumulátor.
2. Akumulátor nerozoberajte.
3. Ak sa doba prevádzky príliš skráti, ihneď prerušte prácu. Môže nastať riziko prehriatia, možných popálením či dokonca explózie.
4. V prípade zasiahnutia očí elektrolytom ich vypláchnite čistou vodou a okamžite vyhľadajte lekársku pomoc. Môže dôjsť k strate zraku.
5. Akumulátor neskratujte:
 - (1) Nedotýkajte sa konektorov žiadnym vodivým materiálom.
 - (2) Neskladujte akumulátor v obale s inými kovovými predmetmi, napríklad kľúčmi, mincami a pod.
 - (3) Akumulátor nevystavujte vode ani dažďu.Skrat akumulátora môže spôsobiť veľký tok prúdu, prehriatie, možné popáleniny či dokonca poruchu.
6. Neskladujte nástroj ani akumulátor na miestach s teplotou presahujúcou 50 °C (122 °F).
7. Akumulátor nespálujte, ani keď je vážne poškodený alebo úplne opotrebovaný. Akumulátor môže v ohni explodovať.
8. Dávajte pozor, aby akumulátor nespadol, a nevystavujte ho nárazom.
9. Nepoužívajte poškodený akumulátor.
10. Litium-iónové akumulátory, ktoré sú súčasťou náradia, podliehajú požiadavkám legislatívy o nebezpečnom tovare.

V prípade obchodnej prepravy, napr. dodanie tretími stranami či špeditériami, sa musia dodržiavať špeciálne požiadavky na zabalenie a označenie.

Pred prípravou položky na odoslanie sa vyžaduje konzultácia s odborníkom na nebezpečný materiál.

Taktiež treba dodržiavať potenciálne podrobnejšie predpisy príslušnej krajiny.

Prelepte alebo zakryte otvorené kontakty a zabalte akumulátor tak, aby sa v balíku nemohol voľne pohybovať.

11. Akumulátor zlikvidujte v súlade s miestnymi nariadeniami.

TIETO POKYNY USCHOVAJTE.

▲POZOR: Používajte len originálne akumulátory od spoločnosti Makita. Používanie batérií, ktoré nie sú od spoločnosti Makita, alebo upravených batérií môže spôsobiť výbuch batérie a následný požiar, zranenie osôb alebo poškodeniu majetku. Následkom bude aj zrušenie záruky od spoločnosti Makita na nástroj a nabíjačku od spoločnosti Makita.

Rady na udržanie maximálnej životnosti akumulátora

1. Akumulátor nabíjajte ešte predtým, ako sa úplne vybije. Vždy prerušte prácu s nástrojom a nabíjajte akumulátor, keď spozorujete nižší výkon nástroja.
2. Nikdy nenabíjajte plne nabitý akumulátor. Prebíjanie skracuje životnosť akumulátora.
3. Akumulátor nabíjajte pri izbovej teplote 10 °C – 40 °C (50 °F – 104 °F). Pred nabíjaním nechajte horúci akumulátor vychladnúť.
4. Litium-iónový akumulátor nabíjajte, ak ste ho nepoužívali dlhšie ako šesť mesiacov.

NÁZVY DIELOV

- Obr. 1: 1. Akumulátor 2. Motor 3. Držiak vrecka na prach 4. Vývod 5. Vedenie 6. Píllový kotúč s ostrým zo spekaného karbidu 7. Rukoväť 8. Tlačidlo aretácie 9. Spínač

Inštalácia alebo demontáž akumulátora

▲POZOR: Pred úpravou alebo kontrolou funkčnosti nástroja vždy skontrolujte, či je nástroj vypnutý a akumulátor je vybratý.

▲POZOR: Pred inštaláciou alebo vybratím akumulátora nástroj vždy vypnite.

▲POZOR: Pri inštalovaní a vyberaní akumulátora pevne uchopte nástroj a akumulátor. Ak nástroj a akumulátor pevne neuchopíte, môže to mať za následok vyšmyknutie z vašich rúk s dôsledkom poškodenia nástroja a akumulátora, ako aj osobných poranení.

- Obr. 2: 1. Tlačidlo 2. Červený indikátor 3. Akumulátor

Ak chcete vybrať akumulátor, vysuňte ho z nástroja, pričom posuňte tlačidlo na prednej strane akumulátora.

Akumulátor vložte tak, že jazýček akumulátora zarovnáte s drážkou v kryte a zasuniete ho na miesto. Zatlačte ho úplne, kým zakliknutím nezapadne na miesto. Ak vidíte červený indikátor na hornej strane tlačidla, nie je správne zapadnutý.

▲POZOR: Akumulátor vždy nainštalujte úplne, až kým nie je vidieť červený indikátor. V opačnom prípade môže náhodne vypadnúť z nástroja a ublížiť vám alebo osobám v okolí.

▲POZOR: Pri inštalovaní akumulátora nepoužívajte silu. Ak sa akumulátor nedá zasunúť ľahko, nevkladajte ho správne.

Systém ochrany akumulátora (Lítium-iónový akumulátor označený hviezdíčkou)

► Obr. 3: 1. Označenie hviezdíčkou

Lítium-iónové akumulátory označené hviezdíčkou sú vybavené systémom ochrany. Tento systém automaticky vypne napájanie nástroja s cieľom predĺžiť životnosť akumulátora. Nástroj sa môže počas prevádzky automaticky zastaviť v prípade, ak sa nástroj a/alebo akumulátor nachádzajú v jednom z nasledujúcich stavov:

Preťaženie:

Nástroj je prevádzkovaný spôsobom, ktorý spôsobuje nadmerne vysoký odber prúdu. V takejto situácii uvoľnite spúšťací spínač na nástroji a ukončite prácu, ktorá spôsobuje preťažovanie nástroja. Potom opätovným zatiahnutím spúšťacieho spínača reštartujte spúšťací spínač. Ak sa nástroj nespustí, akumulátor je prehriaty. V takejto situácii nechajte akumulátor pred opätovným zatiahnutím spúšťacieho spínača vychladnúť.

Nízke napätie akumulátora:

Zostávajúca kapacita akumulátora je veľmi nízka a nástroj nebude fungovať. V takejto situácii akumulátor vyberte a nabite ho.

PRACOVNÝ POSTUP

VAROVANIE: Pred vložením akumulátora do nástroja skontrolujte, či je spínač je v polohe „I“ a či je vypnutý.

POZOR: Stlačte aretačné tlačidlo a skontrolujte, či sa tlačidlo po uvoľnení zdvihne. Ak sa aretačné tlačidlo po uvoľnení nezdvihne, pilový kotúč s ostrím zo spekaného karbidu sa pri používaní nástroja nebude otáčať, čo má za následok poškodenie dielov a zhorenie motora.

POZOR: Posuňte spínač do polohy „I“ a skontrolujte, či v nej zostane a nepohne sa. Potom zatlačte na zadnú stranu spínača, aby ste skontrolovali, či sa spínač automaticky presunie do polohy „O“.

POZOR: Skontrolujte, či sú skrutky držiace kryt pilového kotúča a všetky ostatné skrutky pevne utiahnuté.

► Obr. 4: 1. Poloha rukoväte (paralelná/na ľavej strane) 2. Aretačné tlačidlo 3. Poloha rukoväte (paralelná/na pravej strane) 4. Spínač 5. Poloha rukoväte (vertikálna/hore)

Prevádzka

► Obr. 5: 1. Vedenie 2. Betonárska oceľ

► Obr. 6: 1. Betonárska oceľ 2. Vedenie

1. Zaskrutkujte rukoväť do otvoru so závitom vo vertikálnej alebo paralelnej polohe za účelom zjednodušenia obsluhy.

2. Skontrolujte, či je spínač v polohe „O“.

POZOR: Z dôvodu bezpečnostnej funkcie tohto nástroja motor nemôže byť napájaný počas vkladania akumulátora a spínač je v polohe „I“. Kvôli dodatočnej bezpečnosti vás upozorňujeme, že akumulátor sa má vkladať so spínačom v polohe „O“.

3. Vložte akumulátor do nástroja.

4. Posuňte spínač do polohy „I“. Motor je zapnutý. Potom zatlačte na predný koniec spínača, aby sa zaistil pre nepretržitú prevádzku.

VAROVANIE: Nedotýkajte sa rotujúcich častí, pretože môžu spôsobiť vážne zranenie.

5. Umiestnite vedenie do otvoru proti betonárskej oceli.

Potom pomaly zatlačte nástroj dopredu, aby sa začala rezať betonárska oceľ.

POZOR: Na začiatku a tesne pred koncom rezania spomaľte pohyb nástroja dopredu (rezanie). Rýchle rezanie v týchto fázach poškodí pilové kotúče s ostrím zo spekaného karbidu a odletujúcimi úlomkami môže spôsobiť zranenie.

POZOR: Držte nástroj pevne tak, aby sa pri rezaní netriasol. Rezanie s trasúcim sa nástrojom skracuje životnosť pilového kotúča s ostrím zo spekaného karbidu a poškodzuje ostrie.

POZOR: Umiestnite nástroj tak, aby bol v uhle 90 stupňov voči betonárskej oceli, ktorú má rezať. Ak nástroj nie je voči betonárskej oceli v uhle 90 stupňov, môžete tým spôsobiť jeho trasenie a preťaženie.

POZOR: Nezačínajte rezať hneď po zapnutí motora. Pred začatím rezania nechajte pilový kotúč s ostrím zo spekaného karbidu, aby dosiahol plné otáčky.

POZOR: Nevyberajte akumulátor, ak je motor zapnutý. Mohlo by dôjsť k poškodeniu elektroniky motora.

6. Po ukončení rezu zatlačte na zadný koniec spínača, čo spôsobí, že spínač sa presunie do polohy „O“ a motor sa vypne.

POZOR: Tento nástroj je určený na rezanie betonárskej ocele. Ak chcete rezať iné materiály, obráťte sa na výrobcu alebo na miestneho predajcu. Rezanie iných materiálov by poškodilo pilové kotúče s ostrím zo spekaného karbidu.

Pozor pri rezaní

1. Pred zapnutím skontrolujte, či je pilový kotúč s ostrím zo spekaného karbidu v dostatočnej vzdialenosti od rezaného materiálu.

2. Keď sa blížite ku koncu rezu, spomaľte pohyb nástroja dopredu (rezanie). Toto je obzvlášť dôležité, keď je kus, ktorý má byť odrezaný, kratší ako 50 mm. Odrezaný kus môže naraziť do pilového kotúča s ostrím zo spekaného karbidu, poškodiť ho a spôsobiť vážne zranenie.

3. Keď sa pilový kotúč s ostrím zo spekaného karbidu otupí alebo vyštrbí, vymeňte ho. Ďalšie jeho používanie v tomto stave spôsobí preťaženie nástroja.

4. Ak sa materiál pri rezaní posúva alebo trasie, prestaňte pracovať a riadne zaistíte materiál.

5. Materiál, ktorý budete rezať, nedržte rukou. Mohli by ste sa pri tom zraniť.

6. Nereže betonársku ocel, ktorá rozmermi alebo tvrdosťou presahuje rezný výkon nástroja.

Ak nastane niektorá z nižšie uvedených situácií, vymeňte pilový kotúč s ostrím zo spekaného karbidu

1. Kontrolka (červená) často bliká, aj keď je akumulátor plne nabitý.
2. Pilový kotúč s ostrím zo spekaného karbidu je vyštrbený alebo opotrebovaný.
3. Rezná rýchlosť je veľmi pomalá.
4. Farba povrchu odrezaného kusu sa vplyvom tepla zmenila.

POZNÁMKA: Pilové kotúče s ostrím zo spekaného karbidu nemožno ostríť.

Montáž vrečka na prach

► Obr. 7: 1. Vrečko na prach

1. Otvorený koniec vrečka na prach nasadíte na držiak vrečka na prach a pomocou naťahovacích strún ho zaistíte na mieste.
2. Prudko vrečkom potiahnite, aby ste skontrolovali, či je riadne zaistené.





▲POZOR: Vrečko na prach je vyrobené z nehorľavého materiálu ale veľmi horúce úlomky, ktoré sa vytvárajú pri rezaní s opotrebovaným pilovým kotúčom s ostrím zo spekaného karbidu, môžu tento materiál roztaviť. Pri používaní vrečka na prach myslíte na túto skutočnosť.

Funkcia indikátora akumulátora

► Obr. 8: 1. Indikátor akumulátora

Pri zapnutí nástroja indikátor akumulátora zobrazuje zostávajúcu kapacitu akumulátora. (pozri tabuľka 1)

Tabuľka 1



Stav indikátora akumulátora ■:Svieti □:Nesvieti □:Bliká	Zostávajúca kapacita akumulátora
	50 %–100 %
	20 %–50 %
	0 %–20 %
	Nabite akumulátor

Funkcia automatickej zmeny otáčok

► Obr. 9: 1. Indikátor režimu

Nástroj má „režim s vysokými otáčkami“ a „režim s vysokým krútiacim momentom“. Prevádzkový režim bude automaticky zvolený v závislosti od pracovného zaťaženia. Ak indikátor režimu počas prevádzky svieti, nástroj je v režime vysokého krútiaceho momentu. (pozri tabuľka 2)

Tabuľka 2

Stav indikátora režimu	Prevádzkový režim
	Režim s vysokými otáčkami
	Režim s vysokým krútiacim momentom

Funkcia ochrany nástroja/ akumulátora

Nástroj sa môže počas prevádzky automaticky zastaviť v prípade, ak sa nástroj alebo akumulátor nachádzajú v jednom z nasledujúcich stavov:

- Nástroj je preťažený
- Nástroj sa prehrieva

Ak sa nástroj opakovane používa za týchto podmienok, systém ochrany ho zablokuje.

Ochrana proti preťaženiu

Ak je nástroj pri rezaní preťažený, automaticky sa zastaví. Ak nastane táto situácia, vypnite nástroj, odstráňte príčinu preťaženia a reštartujte nástroj.

Ochranný zámok

Keď ochranný systém opakovane zasiahne, nástroj sa zablokuje a indikátor akumulátora ukazuje stav, ktorý je uvedený v tabuľke 3.

Tabuľka 3

Indikátor akumulátora	■:Svieti □:Nesvieti □:Bliká
	Zásah ochranného zámku

Ochrana nástroja proti prehriatiu

Keď je nástroj prehriaty, nástroj sa automaticky zastaví a indikátor akumulátora ukazuje stav, ktorý je uvedený v tabuľke 4.

Ak nastane táto situácia, pred opätovným zapnutím nechajte nástroj vychladnúť.

Tabuľka 4

Indikátor akumulátora	■:Svieti □:Nesvieti □:Bliká
	Nástroj je prehriaty

POSTUP VÝMENY PÍLOVÉHO KOTÚČA S OSTRÍM ZO SPEKANÉHO KARBIDU

VAROVANIE: Vypnite nástroj a pred výmenou pílového kotúča vyberte akumulátor, aby sa zabránilo náhodnému spusteniu, ktoré by spôsobilo vážne zranenie.

- **Obr. 10:**
1. Kryt pílového kotúča s ostrím zo spekaného karbidu
 2. Skrutka
 3. Podložka
 4. Vedenie pílového kotúča s ostrím zo spekaného karbidu
 5. Pílový kotúč s ostrím zo spekaného karbidu
 6. Výstupné ozubené koleso (konvexná časť)
 7. Upevňovacia skrutka krytu pílového kotúča s ostrím zo spekaného karbidu

Odstránenie pílového kotúča s ostrím zo spekaného karbidu

Odstráňte pílový kotúč s ostrím zo spekaného karbidu

- **Obr. 11:** 1. Stlačte (aretačné tlačidlo)

1. Pomocou šesťhranného kľúča odstráňte upevňovacie skrutky (4 kusy) krytu pílového kotúča s ostrím zo spekaného karbidu.
2. Odstráňte kryt pílového kotúča s ostrím zo spekaného karbidu.
3. Vložte šesťhranný kľúč do skrutky, ktorá pridrižava vedenie pílového kotúča s ostrím zo spekaného karbidu.
4. Zatláčte aretačné tlačidlo a pomocou šesťhranného kľúča slúžiaceho ako držadlo otáčajte pílovým kotúčom zo spekaného karbidu, kým sa pomocou aretačného tlačidla neprestane otáčať.

POZOR: Skontrolujte, či je aretačné tlačidlo úplne zatlačené. Ak tomu tak nie je, šesťhranný kľúč sa môže otáčať a môže spôsobiť zranenie.

5. Keď je pílový kotúč s ostrím zo spekaného karbidu zaistený, otočte šesťhranným kľúčom proti smeru hodinových ručičiek, aby ste uvoľnili a vybrali skrutku a podložku.

6. Vyberte vedenie pílového kotúča s ostrím zo spekaného karbidu a pílový kotúč s ostrím zo spekaného karbidu.

Spätná montáž pílového kotúča s ostrím zo spekaného karbidu

POZOR: Používajte len pílové kotúče s ostrím zo spekaného karbidu dodávané od spoločnosti Makita. V prípade opakovaného použitia pílového kotúča s ostrím zo spekaného karbidu skontrolujte, či nie je opotrebovaný, vyštrbený alebo poškodený.

POZOR: Vyčistite a odstráňte z pílového kotúča s ostrím zo spekaného karbidu a dielov všetky nečistoty a prach. Úlomky a nečistoty môžu spôsobiť nevyváženosť pílového kotúča s ostrím zo spekaného karbidu, čo pri rezaní spôsobuje jeho chvenie.

Namontujte naspäť pílový kotúč s ostrím zo spekaného karbidu

- **Obr. 12:** 1. Stlačte (aretačné tlačidlo)

1. Nasaďte pílový kotúč s ostrím zo spekaného karbidu cez výstupné ozubené koleso, skontrolujte, či je drážka v príruce správne zarovnaná s perom.
2. Namontujte naspäť vedenie pílového kotúča s ostrím zo spekaného karbidu.
3. Namontujte naspäť skrutku a podložku.
4. Úplne zatlačte aretačné tlačidlo, aby ste zabránili otáčaniu pílového kotúča s ostrím zo spekaného karbidu a pomocou šesťhranného kľúča utiahnite skrutku.

POZOR: Skontrolujte, či je aretačné tlačidlo úplne zatlačené. Ak tomu tak nie je, šesťhranný kľúč sa môže otáčať a môže spôsobiť zranenie.

5. Namontujte naspäť kryt pílového kotúča s ostrím zo spekaného karbidu.
6. Pomocou šesťhranného kľúča utiahnite upevňovacie skrutky (4 kusy) krytu pílového kotúča s ostrím zo spekaného karbidu.

ÚDRŽBA

POZOR: Pred začatím kontroly alebo údržby vždy skontrolujte, či je nástroj vypnutý a akumulátor je vybrať.

UPOZORNENIE: Nepoužívajte benzín, riedidlo, alkohol ani podobné látky. Mohlo by to spôsobiť zmenu farby, deformácie alebo praskliny.

- **Obr. 13:** 1. Protiprachový kryt

Odstráňte protiprachový kryt z vetracích otvorov a vyčistite ho, aby bola zabezpečená správna cirkulácia vzduchu.

▲POZOR: Ak je protiprachový kryt upchatý, vyčistíte ho. Pokračovanie v prevádzke s upchatým protiprachovým krytom môže spôsobiť poškodenie nástroja.

ČESKY (Původní návod k používání)

Před montáží a provozem tohoto stroje si pozorně přečtěte všechny pokyny a provozní postupy a dodržujte je. Ušchovejte tento návod k použití poblíž stroje.

Pozorně si přečtěte a dodržujte všechny bezpečnostní pokyny a provozní postupy. Pokud pokynům nerozumíte, nebo nejsou-li podmínky vhodné k provozu, NEPOUŽÍVEJTE TENTO STROJ. Obráťte se na svého nadřízeného nebo jinou odpovědnou osobu.

SPECIFIKACE

Model:	DSC250
Napětí	18 V DC
Hmotnost	3,94–4,0 kg (8,686–8,818 lbs)
Rozměry (D x Š x V)	471 mm x 137 mm x 139 mm / 18-17/32" x 5-25/64" x 5-15/32" (bez rukojeti)
Řezný výkon u ocelových tyčí (620 N/mm ² / 90.000 psi)	φ10 až φ25 mm (SD490) 3/8" až 1" (Grade 60)
Volnoběžná rychlost	2200 min ⁻¹
Vnější průměr ostří	110 mm / 4,3"
Akumulátor	BL1830B / BL1840B / BL1850B / BL1860B
Nabíječka	DC18RC / DC18RD / DC18SE / DC18SF / DC18SD

- Specifikace a konstrukce se mohou měnit bez předchozího upozornění.
- Technické údaje a akumulátor se mohou v různých zemích lišit.
- Hmotnost se může lišit v závislosti na příslušenství, včetně akumulátoru. Nejlehčí a nejtěžší kombinace, dle EPTA-Procedure 01/2014, jsou ukázány v tabulce.

VAROVÁNÍ



Pozorně si přečtěte tento návod k použití ještě předtím, než začnete stroj používat. Nedodržení provozních pokynů může způsobit smrt nebo vážné zranění.

VAROVNÉ ZNAČKY TÝKAJÍCÍ SE BEZPEČNOSTI



Nebezpečí létajícího odpadu a nadměrného hluku. Noste ochranu zraku a sluchu.



Pohyblivé ostří. Během provozu stroje držte ruce mimo. Před servisním zásahem stroj vypněte.

Symbyoly

Následující část ukazuje symboly použité u tohoto zařízení. Ještě před použitím se ujistěte, že rozumíte jejich smyslu.



Cd
Ni-MH
Li-ion

Pouze pro země EU
Nelikvidujte elektrické zařízení nebo akumulátor společně s domácím odpadem! V souladu s evropskou Směrnicí o odpadních elektrických a elektronických zařízeních a Směrnicí o bateriích a akumulátorech a odpadních bateriích a akumulátorech a jejich implementaci do národních legislativ, musí být elektrická zařízení a baterie a akumulátory, které dosáhly konce životnosti, samostatně sebrány a vráceny do ekologicky kompatibilního recyklačního centra.

TYTO POKYNY USCHOVEJTE

Význam značek „upozornění“ a „varování“

Upozornění: Označuje potenciálně nebezpečnou situaci, které pokud není zabráněno, může způsobit menší nebo střední zranění. Slouží také k upozornění na nebezpečné postupy spojené s událostmi, které mohou vést ke zranění.

Varování: Označuje potenciálně nebezpečnou situaci, které pokud není zabráněno, může způsobit vážné zranění či dokonce smrt.

***** Společnost Makita není odpovědná za jakékoliv nehody, škody a zranění následkem nedodržení varování a bezpečnostních pokynů obsažených v tomto návodu k obsluze.**

Účel použití

Nářadí slouží k řezání ocelových tyčí/výztuží.

Hlučnost

Typická vážená hladina hluku (A) určená podle normy EN60745:

Hladina akustického tlaku (L_{pA}): 78 dB(A)

Nejistota (K): 3 dB(A)

VAROVÁNÍ: Použijte ochranu sluchu.

Vibrace

Celková hodnota vibrací (vektorový součet tří os)

určená podle normy EN60745:

Pracovní režim: rázové utahování upevňovacích prvků podle maximálního výkonu nářadí

Emise vibrací (a_{hv}): 2,5 m/s²

Nejistota (K): 1,5 m/s²

POZNÁMKA: Hodnota deklarovaných emisí vibrací byla změřena standardní zkušební metodou a dá se použít k porovnání nářadí mezi sebou.

POZNÁMKA: Hodnotu deklarovaných emisí vibrací lze také použít k předběžnému posouzení míry expozice vibracím.

VAROVÁNÍ: Emise vibrací při používání elektrického nářadí ve skutečnosti se mohou od hodnoty deklarovaných emisí vibrací lišit v závislosti na způsobech použití nářadí.

VAROVÁNÍ: Nezapomeňte stanovit bezpečnostní opatření na ochranu obsluhy podle odhadu expozice ve skutečných podmínkách použití. (Vezměte přitom v úvahu všechny části provozního cyklu, tj. kromě doby zátěže například doby, kdy je nářadí vypnuté a kdy běží naprázdno.)

Prohlášení ES o shodě

Pouze pro evropské země

Prohlášení ES o shodě je zahrnuto jako příloha A k tomuto návodu k obsluze.

DŮLEŽITÉ BEZPEČNOSTNÍ POKYNY

- „Důležité bezpečnostní pokyny“ popsané níže je nutné neustále dodržovat, aby se tak snížilo riziko požáru, elektrického šoku nebo zranění.
- Předtím, než začnete stroj používat, si pozorně přečtěte tyto pokyny a dodržujte je.
- Tento návod si ponechte pro budoucí použití.

VAROVÁNÍ

- Před použitím si pořádně přečtěte celý tento návod.**
- Používejte pouze nabíječku a akumulátor specifické pro tento návod k použití.**
 - Jakákoliv kombinace odlišná od té uvedené v tomto návodu může způsobit zranění nebo škody výbuchem.
- Řádně nabíjejte.**
 - Používejte tuto nabíječku pouze společně se schváleným zdrojem energie. Nepoužívejte zesilovací transformátory nebo vozidlové generátory, ani nepoužívejte nabíječku jako zdroj stejnosměrného proudu. Nesprávné použití může způsobit přehřátí a požár.
 - Nenabíjejte akumulátor při teplotě nižší než 10 °C (50 °F) nebo vyšší než 40 °C (104 °F), protože jinak může dojít k výbuchu nebo požáru.
- Nezkratujte konektory akumulátoru. Neskladujte akumulátor v nádobě s jinými kovovými předměty, jako jsou hřebíky, mince atd. Mohlo by dojít k přehřátí, požáru a výbuchu kvůli zkratu.**
- Chraňte před elektrickým šokem.**
 - Nedotýkejte se napájecí zástrčky vlhkými nebo mokřými rukama, jinak může dojít k elektrickému šoku.
- Berte ohled na pracovní podmínky.**
 - Nevystavujte nabíječku a akumulátor dešti ani je nepoužívejte na vlhkých či mokřích místech, protože by to mohlo způsobit přehřátí a elektrický šok.
 - Udržujte pracovní oblast dobře osvětlenou. Práce na místech, kde není dostatek světla, může způsobit nehodu.
 - Nepoužívejte ani nenabíjejte akumulátor tam, kde jsou přítomné hořlavé kapaliny nebo plyny, protože jinak může dojít k výbuchu a požáru.
- Noste ochranné brýle a ochranný oděv**
 - Během používání tohoto zařízení vždy noste ochranu očí, protiprachovou masku, neklouzavou ochrannou obuv, helmu a další povinné či nutné ochranné pomůcky. Pokud tak neučiníte, může dojít k úrazu.
- Zabraňte nezamýšlenému spuštění stroje.**
 - Ujistěte se, že je hlavní spínač v poloze vypnuté, kdykoliv stroj připojujete ke zdroji energie a/nebo akumulátoru, nebo když jej zvedáte či nesete v ruce. Nošení elektrických strojů s prstem na spoušti může způsobit nehodu.

9. **Zajistěte obrobek.**
 - Obrobek, na kterém pracujete, zajistěte svorkami nebo do svěráku. Tím si uvolníte obě ruce a můžete správně držet, ovládat a používat nářadí. Nesprávné zajištění/nezajištění obrobku může způsobit zranění.
10. **Kdykoliv nastane některá z následujících situací, odpojte nářadí od zdroje energie vyjmutím akumulátoru a aktivací pojistky spouště.**
 - Nářadí není používáno nebo je na něm prováděn servis.
 - Jsou vyměňovány jakékoliv součásti, například ostří.
 - Je přítomné jasné nebezpečí.

Nedodržení tohoto pokynu může mít za následek náhodné spuštění a poškození či zranění.
11. **Používejte pouze specifikované příslušenství.**
 - Používejte pouze příslušenství, které je uvedeno v návodu k obsluze nebo v katalogu Makita.
 - Používání jiných příslušenství může způsobit nehodu či zranění.
12. **Nevystavujte akumulátor ohni, protože jinak může vybuchnout nebo vytvářet jedovaté látky.**
13. **Při hrubém zacházení může z akumulátoru uniknout elektrolyt; vyhybte se kontaktu s ním.**
 - Pokud dojde k náhodnému kontaktu, omyjte zasažené místo vodou.
 - Jestliže se kapalina dostane do očí, omyjte je pod čistou vodou a vyhledejte okamžitě lékařskou pomoc, protože jinak může dojít ke ztrátě zraku.
14. **Pokud se příliš zkrátila provozní doba akumulátoru, přerušete okamžitě práci. Je zde riziko přehřátí, které může způsobit popáleniny a dokonce i výbuch.**

UPOZORNĚNÍ

1. **Bezpečnost na pracovišti**
 - Pracoviště udržujte čisté a dobře osvětlené.
 - Nepořádek nebo stín mohou způsobit nehody.
2. **Během používání mechanického nářadí vždy držte děti a okolo stojící osoby v dostatečné vzdálenosti. Rozptýlení může způsobit, že ztratíte kontrolu nad strojem.**
3. **Nepoužívané stroje správně skladujte.**
 - Nepoužívané stroje skladujte mimo dosah dětí a nedovolte, aby osoby, které daný stroj neznají nebo neznají tyto pokyny, mohly stroj používat.
 - Mechanické stroje jsou v rukou nezkušených uživatelů nebezpečné.
 - Neskladujte nářadí a akumulátor na místech, kde může teplota překročit 50 °C (122 °F), například kovová skříň nebo automobil v létě.
 - Může se tím zkrátit životnost akumulátoru nebo způsobit kouř či požár.
4. **Nepoužívejte při práci s mechanickým nářadím hrubou sílu.**
 - Používejte nářadí za vhodné rychlosti a k účelům, ke kterým bylo navrženo. Příliš rychlé řezání může způsobit poškození nářadí nebo zranění.
 - Nepoužívejte nářadí způsobem, který může zablokovat motor. Mohlo by tak dojít ke kouři či požáru.
5. **Elektrické nářadí používejte ke správnému účelu.**
 - Používejte elektrické nářadí, příslušenství, pracovní nástroje, atd. v souladu s těmito pokyny.
 - Současně vezměte v úvahu podmínky na pracovišti a povahu prováděné činnosti. Nepoužívejte na věci, na které je potřeba velké nástroje. Používání k jiným účelům, než ke kterým je stroj navržen, může způsobit zranění.
6. **Vhodně se oblečte.**
 - Nenoste volné oděvy nebo šperky. Udržujte vlasy, oblečení a rukavice mimo pohyblivé části. Volné oděvy, šperky nebo dlouhé vlasy se mohou zachytit do pohyblivých částí.
 - Noste gumové rukavice a neklouzavou ochrannou obuv, kdykoliv s nářadím pracujete venku.
 - Klouzavé boty či rukavice mohou způsobit zranění.
7. **Nepoužívejte hrubou sílu na kabel od nabíječky.**
 - Nikdy nepoužívejte kabel k nošení, tahání či vypořádání nářadí ze zásuvky.
 - Dbejte, aby napájecí kabel nepřišel do styku s teplem, olejem, ostrými hranami nebo pohyblivými díly.
 - Ujistěte se, že je kabel položen tam, kde na něj není možné stoupnout, nelze o něj zakopnout nebo jej jinak poškodit či namáhat. Poškozené nebo zamotané napájecí kabely zvyšují nebezpečí úrazu elektrickým proudem nebo požáru.
8. **Při práci se nenatahujte.**
 - Vždy udržujte stabilní postoj a rovnováhu. To vám umožní lepší ovládní nářadí v neočekávaných situacích.
9. **Udržujte nářadí v dobrém stavu.**
 - Udržujte řezačku ostrou a čistou. Správně udržovaná řezačka s ostrým kotoučem se méně zadírá a snadněji ovládá. Poškozená ostří mohou způsobit zranění.
 - Udržujte rukojeti suché, čisté a bez oleje a maziv.
 - Klouzavé rukojeti mohou způsobit zranění.
 - Pravidelně kontrolujte napájecí kabel nabíječky. Poškozený kabel zvyšuje riziko elektrického šoku nebo zkratu, který může způsobit požár.
10. **Odstraňte jakékoliv klíče nebo nářadí, než budete nářadí používat.**
 - Je-li k rotující části nářadí připevněn klíč nebo nářadí, může způsobit zranění.
11. **Při nabíjení venku používejte kabely v pryžové izolaci.**
 - Používejte pouze příslušenství, které je uvedeno v návodu k obsluze nebo v katalogu Makita.
 - Používání jiných příslušenství může způsobit nehodu či zranění.
12. **Dávejte pozor, sledujte řádně, co děláte, a používejte zdravý rozum, kdykoliv nářadí používáte.**
 - Nepoužívejte nářadí, jestliže jste utahaní, pod vlivem drog, alkoholu nebo léků. Chvilka nepozornosti během používání nářadí může způsobit vážné osobní zranění.

13. Před použitím zkontrolujte, zda nejsou nějaké součásti poškozené.

- Zkontrolujte kryty a další části, které mohou mít vliv na funkci nářadí, zda nejsou porouchané či poškozené. Je-li tomu tak, před dalším použitím je vyměňte nebo opravte.
- Zkontrolujte správné zarovnání pohyblivých částí, poškození částí nebo jiné případné stavy, které mohou mít vliv na funkci nářadí. Je-li poškozen, nechte nářadí před dalším použitím opravit. Mnoho nehod je způsobeno špatně udržovaným nářadím.
- Nepoužívejte poškozený prodlužovací kabel. Je-li poškozen, před použitím jej vyměňte. Použití poškozeného kabelu zvyšuje riziko elektrického šoku nebo zkratu, který může způsobit požár.
- Nepoužívejte nabíječku, jestliže je napájecí kabel či napájecí zástrčka poškozena nebo pokud nabíječka spadla či je jinak poškozena. Poškozená nabíječka zvyšuje riziko elektrického šoku nebo zkratu, který může způsobit požár.
- Nepoužívejte elektrické nářadí, nelze-li jej vypínačem zapnout nebo vypnout. Každé elektrické nářadí, které nelze ovládat pomocí vypínače, je nebezpečné a musí být opraveno.
- Dodržujte pokyny k mazání a výměně příslušenství.
- Před jakoukoliv úpravou nářadí nebo výměnou příslušenství nejprve odpojte akumulátor z nářadí. Takováto preventivní bezpečnostní opatření snižují nebezpečí neúmyslného spuštění elektrického nářadí.

14. Nářadí nechte opravovat pouze kvalifikovaným opravářem, který používá identické náhradní díly. Tím se zajistí udržení bezpečnosti nářadí.

- Akumulátor nebo nabíječku nedemontujte ani neupravujte.
- Toto nářadí je navrženo v souladu s bezpečnostními předpisy. Nářadí nijak neupravujte.
- Nářadí nechte opravit, jestliže dochází k přehřívání nebo pozorujete jiné neobvyklé symptomy.
- Nedovolte, aby nářadí opravovala nekvalifikovaná osoba, protože to může narušit bezpečnost nářadí a způsobit nehodu či zranění.

15. Nepracujte s elektrickým nářadím ve výbušném prostředí, například na místech s výskytem hořlavých kapalin, plynů nebo prachu. Elektrické nářadí produkuje jiskry, které mohou způsobit vznícení prachu nebo par.

Elektrická bezpečnost

- 1. Zástrčka elektrického nářadí musí dosáhnout k elektrické zásuvce. Zástrčku nikdy žádným způsobem neupravujte. Při použití elektrického nářadí s uzemněním nepoužívejte žádné adaptéry.** Neupravené zástrčky a odpovídající zásuvky snižují nebezpečí úrazu elektrickým proudem.
- 2. Vyhýbejte se tělesnému kontaktu s uzemněnými předměty, např. potrubím, radiátory, sporáky a chladničkami.** V případě uzemnění vašeho těla hrozí zvýšené nebezpečí úrazu elektrickým proudem.

3. Nevystavujte elektrické nářadí působení deště nebo vlhka. Voda, která se dostane do elektrického nářadí, zvyšuje nebezpečí úrazu elektrickým proudem.

4. Nenamáhejte napájecí kabel. Nikdy nepřeházejte elektrické nářadí za napájecí kabel ani za něj při vytahování ze zásuvky netahejte.

Dbejte, aby napájecí kabel nepřišel do styku s teplem, olejem, ostrými hranami nebo pohyblivými díly. Poškozené nebo zamotané napájecí kabely zvyšují nebezpečí úrazu elektrickým proudem.

5. Pracujete-li s elektrickým nářadím venku, využijte prodlužovací kabel vhodný k venkovnímu použití. Použití napájecího kabelu vhodného pro venkovní použití snižuje nebezpečí úrazu elektrickým proudem.

6. Budete-li muset s elektrickým nářadím pracovat ve vlhkém prostředí, použijte napájení s proudovým chráničem. Použití proudového chrániče omezí nebezpečí úrazu elektrickým proudem.

Bezpečnost osob

1. Používejte osobní ochranné prostředky. Vždy používejte ochranu zraku. Ochranné pracovní prostředky, jako je například respirátor, protiskluzová obuv, ochranná přilba nebo ochrana sluchu, omezí při správném použití riziko zranění.

2. Je-li možné připojit zařízení pro odsávání a zachytávání pilin, dbejte, aby bylo připojené a správně používané. Používání zařízení na shromažďování pilin může omezit rizika spojená s prachem.

Práce s elektrickým nářadím a péče o něj

- 1. Nepoužívejte při práci s nářadím hrubou sílu. Používejte správné elektrické nářadí pro zamýšlené použití.** Se správným elektrickým nářadím používaným v souladu s jeho určením dosáhnete lepších výsledků a vyšší bezpečnosti.
- 2. Nepoužívejte elektrické nářadí, nelze-li jej vypínačem zapnout nebo vypnout.** Každé elektrické nářadí, které nelze ovládat pomocí vypínače, je nebezpečné a musí být opraveno.
- 3. Před nastavováním, výměnou příslušenství nebo uložením elektrického nářadí odpojte jeho zástrčku od zdroje napájení, případně odpojte jeho akumulátor.** Takováto preventivní bezpečnostní opatření snižují nebezpečí neúmyslného spuštění elektrického nářadí.
- 4. Používejte elektrické nářadí, příslušenství, pracovní nástroje, atd. v souladu s těmito pokyny. Současně vezměte v úvahu podmínky na pracovišti a povahu prováděné činnosti.** Použití elektrického nářadí pro jiné než určené činnosti by mohlo vést ke vzniku nebezpečné situace.

Práce s akumulátorovým nářadím a péče o něj

- 1. Nabíjení provádějte pouze pomocí nabíječky určené výrobcem.** Nabíječka vhodná pro jeden typ akumulátoru může při použití s jiným akumulátorem vést ke vzniku nebezpečí požáru.
- 2. Elektrické nářadí používejte pouze s určenými akumulátory.** Použití jiných akumulátorů může vyvolat nebezpečí zranění a požáru.

3. **Pokud akumulátor nepoužíváte, udržujte jej mimo dosah jiných kovových předmětů, jako jsou kancelářské sponky, mince, klíče, hřebíky, šrouby nebo jiné malé kovové předměty, které mohou propojit svorky akumulátoru.**
Zkratování svorek akumulátoru může způsobit popálení nebo požár.
4. **Při hrubém zacházení může z akumulátoru uniknout elektrolyt. Vyvarujte se styku s ním. Pokud dojde k náhodnému kontaktu, omyjte zasažené místo vodou. Pokud elektrolyt zasáhne oči, vyhledejte lékařskou pomoc.**
Elektrolyt uniklý z akumulátoru může způsobit podráždění nebo popálení pokožky.
14. **Nepoužívejte nářadí blízko hořlavých či křehkých předmětů nebo osob, které nejsou k provozu potřeba.** Během řezání budou z nástroje odlétávat horké části odpadu a jiskry, což může způsobit škody na okolí, požár nebo zranění.
15. **Nepoužívejte na řezání betonu.** Způsobuje to poškození nástroje a může to způsobit zranění.
16. **Zkontrolujte přítomnost osob kolem, kdykoliv pracujete na vyvýšeném místě.** Jakékoliv materiály či nářadí padající dolů mohou způsobit nehodu.
17. **Jestliže během nabíjení dochází k nadměrnému zahřívání, zastavte okamžitě nabíjení odpojením akumulátoru.** Pokračování v nabíjení může způsobit kouř, požár nebo výbuch.
18. **Nedovolte, aby cokoliv překrývalo nebo blokovalo ventilační otvory motoru.**
Může to způsobit přehřátí motoru.
19. **Při používání prodlužovacího kabelu s nabíječkou se doporučuje používat kabel s průřezem níže a s co nejkratší délkou.** Pro nabíjení venku používejte kabely schválené pro použití venku.

Vztah mezi tloušťkou a délkou použitelného kabelu

Velikost kabelu (Nominální průřez vodičem)	Maximální délka kabelu
0,75 mm ²	20 m
1,25 mm ²	30 m

UPOZORNĚNÍ

1. **Během používání držte nářadí pevně.**
· Není-li nářadí pevně drženo, může dojít ke zranění.
2. **Udržujte ruce a obličej mimo pohyblivé části.**
· Mohly by způsobit zranění.
3. **Jestliže je nářadí nefunkční nebo vydává podivné zvuky během používání, okamžitě jej vypněte.**
Nechte jej zkontrolovat a opravit v autorizovaném servisním centru.
· Pokud tak neučiníte, může dojít k poškození či zranění.
4. **Jestliže nářadí upustíte nebo s ním do něčeho narazíte, pořádně zkontrolujte jeho tělo, zda není poškozené, prasklé či jinak deformované.**
· Jakékoliv takové poškození může způsobit zranění.
5. **Nezkratujte akumulátor. Zkrat akumulátoru může způsobit velký průtok proudu, přehřátí, možné popálení a dokonce i poruchu.**
· Nedotýkejte se svorek žádným vodivým materiálem.
· Neskladujte akumulátor v nádobě s jinými kovovými předměty, jako jsou hřebíky, mince, apod.
· Nevystavuje akumulátor vodě a dešti.
· Nestříhejte napájecí kabel.
6. **Nepoužívejte nástroj ani nenabíjejte akumulátor v místě s výbušnou atmosférou, například v přítomnosti laku, barvy, benzínu, rozpouštědla, nafty, plynu nebo lepidel.** Mohlo by dojít k výbuchu či požáru.
7. **Nenabíjejte baterii na papíru, kartonu, látce, polštářích, matracích, kobercích, vinylu nebo v přítomnosti prachu.** Může to způsobit požár.
8. **Nevystavujte nabíječku vodě nebo kovovým předmětům, které mohou zkratovat nabíjecí konektory.**
9. **Nepoužívejte nabíječku pro jiné účely než nabíjení akumulátoru.**
10. **Před použitím se ujistěte, že pilové ostří nemá žádné poškození.**
11. **Během řezání nepoužívejte vodu či řezací olej.**
12. **Používejte pouze originální pilky Makita.**
13. **Neponechávejte nářadí na zemi se zapnutým spínačem. Nářadí bude dále fungovat a může způsobit zranění.**

VAROVÁNÍ OHLEDNĚ POUŽÍVÁNÍ PILOVÉHO KOTOUČE

Bezpečnost na pracovišti

1. Ujistěte se, že je vak na prach správně namontován. Bez vaku na prach se může stát, že když jsou pilové zuby kotouče poškozeny, kousky ostří odletí a mohou způsobit zranění.
2. Okolo stojící osoby musí být v dostatečné vzdálenosti od práce. I když je vak na prach namontován, může dojít k vyletění horkého odpadu či kousků ostří z vaku, což způsobí vážné zranění.
3. Při řezání pomocí pilového kotouče může dojít ke vzniku jisker. Nepoužívejte nástroje, kde je riziko požáru či exploze.
4. Řezání za pomoci pilového kotouče je hlučné. Berte ohled na pracovní podmínky.

Noste ochranné pomůcky

5. Noste ochranné pomůcky: ochranné brýle, ochrannou obuv, protiprachovou masku a helmu. I když je vak na prach namontován, může dojít k vyletění horkého odpadu či kousků ostří z vaku, což způsobí zranění.
6. Vhodně se oblečte. Nenoste kravaty, volné oděvy nebo pletené rukavice. Vlasy mějte přikryté pokrývkou nebo čepicí, aby nezasahovaly do rotujícího ostří.

Před použitím

7. Zajistěte, aby pilový kotouč nebyl deformovaný, ulomený, nakřáplý či opotřebovaný. Nepoužívejte pilový kotouč, jestliže najdete nějaké poškození či opotřebení. Řezání za takových podmínek může způsobit další poškození ostří a vážné zranění.
8. Nepoužívejte pilový kotouč k jiným účelům než těm, které jsou uvedeny ve specifikaci nářadí. Používání pilového kotouče k jiným účelům může způsobit nadměrné opotřebení, odpojení ostří, špatný řezný výkon a nadměrné zahřívání, to vše pak může poškodit ostří nebo způsobit vážné zranění.

Výměna pilového kotouče

9. Když vyměňujete pilový kotouč, ujistěte se, že je akumulátor vyjmut z nářadí, aby nedošlo k náhodnému spuštění a zranění.
10. Zajistěte, že nikdo není kolem, než začnete nářadí používat. Rovněž nesmí docházet k nenormálním zvukům a vibracím. Provoz během toho, co nářadí vydává nenormální zvuky či vibrace, může poškodit ostří a způsobit vážné zranění.

Během provozu

11. Nepoužívejte pilový kotouč pro jiné účely než řezání. Nevystavujte kotouč poškození či tlaku. Může tak dojít ke zlomení a vážnému zranění.
12. Materiál držte pevně nebo jej uchytte například ve svěráku, tak aby se při řezání nepohyboval. Jestliže se materiál pohybuje, provoz se stane nestabilní a nelze jej ovládat, což způsobí poškození ostří a možná také vážné zranění.
13. Řezání začněte až poté, co pilový kotouč dosáhne nejvyšší rychlosti. Je-li pilový kotouč přiložen k materiálu předtím, než je spuštěn motor, ostří bude přetíženo a poškozeno, což může způsobit vážné zranění.
14. Neřezejte cik-cak, do oblouku, diagonálně ani nepoužívejte bok ostří jako oporu nebo pro jiné účely.
15. Jestliže se během řezání vyskytnou nenormální zvuky či vibrace, nebo jsou uříznuté části špatně opracované, zastavte používání nářadí. Pokračování za těchto podmínek může způsobit poškození pilového kotouče a tím ulomení ostří, které může pak způsobit vážné zranění.
16. Pokračování v provozu zahřívá pilový kotouč a redukuje řezný výkon.

Údržba

17. Dochází-li k deformaci, zlomení nebo poškození pilového kotouče, zastavte provoz. Pokračování v provozu za těchto podmínek může dále poškodit pilový kotouč, který se pak může zcela zlomit. Vystřelené ulomené části mohou způsobit vážné zranění.
18. Používejte pouze pilové kotouče, které jsou v dobrém stavu a mají ostré a čisté ostří.

VAROVÁNÍ: Vždy noste ochranné pomůcky: ochranné brýle, ochrannou obuv, protiprachovou masku a helmu.

VAROVÁNÍ: Používejte pouze pilky dodávané společností Makita. Používání dilů, které nejsou od společnosti Makita, může mít za následek poškození nářadí a vážné zranění či škody.

Důležitá bezpečnostní upozornění pro akumulátor

1. Před použitím akumulátoru si přečtěte všechny pokyny a varovné symboly na (1) nabíječe, (2) akumulátoru a (3) výrobku využívajícím akumulátor.
2. Akumulátor nerozebírejte.
3. Pokud se příliš zkrátí provozní doba akumulátoru, přerušte okamžitě práci. V opačném případě existuje riziko přehřívání, popálení nebo dokonce výbuchu.
4. Budou-li vaše oči zasaženy elektrolytem, vypláchněte je čistou vodou a okamžitě vyhledejte lékařskou pomoc. Může dojít ke ztrátě zraku.
5. Akumulátor nezkratujte:
 - (1) Nedotýkejte se svorek žádným vodivým materiálem.
 - (2) Neskladujte akumulátor v nádobě s jinými kovovými předměty, jako jsou hřebíky, mince, apod.
 - (3) Nevystavuje akumulátor vodě a dešti.Zkrat akumulátoru může způsobit velký průtok proudu, přehřátí, možné popálení a dokonce i poruchu.
6. Neskladujte nářadí a akumulátor na místech, kde může teplota překročit 50 °C (122 °F).
7. Nespalujte akumulátor, ani když je vážně poškozen nebo úplně opotřebovan. Akumulátor může v ohni vybuchnout.
8. Dávejte pozor, abyste akumulátor neupustili ani s ním nenaráželi.
9. Nepoužívejte poškozené akumulátory.
10. Obsažené lithium-iontové akumulátory podléhají právním požadavkům na nebezpečné zboží.

V případě komerční přepravy například externími dopravci je třeba dodržet zvláštní požadavky na balení a značení.

Pro přípravu zboží k přepravě je nutná konzultace s odborníkem na nebezpečný materiál.

Dodržujte také případné podrobnější národní předpisy.

Odkryté kontakty přelepte izolační páskou či jinak zakryjte a akumulátory zabalte tak, aby se v balení nemohly pohybovat.
11. Při likvidaci akumulátoru postupujte podle místních předpisů.

TYTO POKYNY USCHOVEJTE.

⚠️ UPOZORNĚNÍ: Používejte pouze originální akumulátory Makita. Používání neoriginálních nebo upravených akumulátorů může způsobit explozi akumulátoru a následný požár, zranění a jiné poškození. Zaniká tím také záruka společnosti Makita na nářadí a nabíječku Makita.

Tipy k zajištění maximální životnosti akumulátoru

1. Akumulátor nabíjete dříve, než dojde k jeho úplnému vybití. Pokud si povšimnete sníženého výkonu nářadí, vždy jej zastavte a dobijte akumulátor.
2. Nikdy nenabíjete úplně nabitý akumulátor. Přebíjení zkracuje životnost akumulátoru.
3. Akumulátor dobíjete při pokojové teplotě od 10 °C do 40 °C (50 °F až 104 °F). Před nabíjením nechte horký akumulátor zchladnout.
4. Pokud se akumulátor delší dobu nepoužívá (déle než šest měsíců), je nutno jej dobít.

NÁZVY DÍLŮ

- **Obr.1:** 1. Akumulátor 2. Motor 3. Držák vaku na prach 4. Výstup 5. Vodicí prvek 6. Pilový kotouč 7. Rukojeť 8. Pojistné tlačítko 9. Spínač

Nasazení a sejmутí akumulátoru

⚠️ UPOZORNĚNÍ: Před nastavováním nářadí nebo kontrolou jeho funkce se vždy přesvědčte, zda je vypnuté a je vyjmutý akumulátor.

⚠️ UPOZORNĚNÍ: Před nasazením či sejmутím akumulátoru nářadí vždy vypněte.

⚠️ UPOZORNĚNÍ: Při nasazování či snímání akumulátoru pevně držte nářadí i akumulátor. V opačném případě vám může nářadí nebo akumulátor vyklouznout z rukou a mohlo by dojít k jejich poškození či ke zranění.

- **Obr.2:** 1. Tlačítko 2. Červený indikátor 3. Akumulátor

Chcete-li akumulátor sejmut, vysuňte jej se současným přesunutím tlačítka na přední straně akumulátoru.

Při nasazování akumulátoru vyrovnejte jazyček na bloku akumulátoru s drážkou v krytu a zasuňte akumulátor na místo. Akumulátor zasuňte na doraz, až zacvakne na své místo. Nemá-li tlačítko zcela zajištěno, uvidíte na jeho horní straně červený indikátor.

⚠️ UPOZORNĚNÍ: Akumulátor zasunujte vždy zcela tak, aby nebyl červený indikátor vidět. Jinak by mohl akumulátor ze zařízení vypadnout a způsobit zranění obsluze či přihlížejícím osobám.

⚠️ UPOZORNĚNÍ: Akumulátor nenasazujte násilím. Nelze-li akumulátor zasunout snadno, nevkládáte jej správně.

Ochranný systém akumulátoru (lithium-iontový akumulátor s hvězdičkovým označením)

► **Obr.3:** 1. Hvězdičkové označení

Lithium-iontové akumulátory s hvězdičkovým označením jsou vybaveny ochranným systémem. Tento systém automaticky odpojí napájení nářadí, aby prodloužil životnost akumulátoru. Nářadí se automaticky zastaví během provozu, jestliže nářadí a/nebo akumulátor jsou vystaveny následujícím podmínkám:

Přetížení:

Nářadí je provozováno způsobem, který způsobuje odběr nadměrně vysokého proudu. V takové situaci pusťte spoušť na nářadí a přestaňte jej používat způsobem, který způsobil přetížení. Dalším stisknutím spouště nářadí znovu uveďte do provozu. Jestliže se nářadí znovu nespustí, je akumulátor přehřátý. V takové situaci nechte akumulátor vychladnout předtím, než spoušť znovu stisknete.

Nízká hladina nabití:

Zbývající kapacita akumulátoru je příliš nízká a nářadí nebude pracovat. V takové situaci vyjměte akumulátor z nářadí a nabijte jej.

PROVOZNÍ POSTUP

⚠️ VAROVÁNÍ: Než je akumulátor vložen do nářadí, ujistěte se, že je spínač v pozici „O“ a je vypnutý.

⚠️ UPOZORNĚNÍ: Stiskněte pojistné tlačítko a ujistěte se, že tlačítko vyskočí nahoru, když je puštěno. Jestliže tlačítko nevyskočí, pilový kotouč se nebude moci otáčet, když je nářadí spuštěno, a tím dojde k poškození částí a vyhoření motoru.

⚠️ UPOZORNĚNÍ: Přepněte spínač do polohy „I“ a ujistěte se, že zde zůstane a nepohne se. Zatlačte dolů na zadní část spínače a ujistěte se, že se spínač automaticky přesune do polohy „O“.

⚠️ UPOZORNĚNÍ: Ujistěte se, že šrouby držící pilový kotouč a také ostatní šrouby jsou pevně utažené.

- **Obr.4:** 1. Poloha rukojeti (paralelní/levá strana) 2. Pojistné tlačítko 3. Poloha rukojeti (paralelní/pravá strana) 4. Spínač 5. Poloha rukojeti (vertikální/horní strana)

Provoz

► **Obr.5:** 1. Vodicí prvek 2. Ocelová tyč/výztuž

► **Obr.6:** 1. Ocelová tyč/výztuž 2. Vodicí prvek

1. Našroubujte rukojeť do otvoru se závitem do vertikální či paralelní poloze pro snadnější provoz.

2. Zajistěte, že je spínač v pozici „O“.

⚠ UPOZORNĚNÍ: Bezpečnostní funkci tohoto nástroje je, že motor nemůže být pod napětím, když je akumulátor vložen a spínač v poloze „I“. Z hlediska další bezpečnosti upozorňujeme, že akumulátor musí být vložen, když je spínač v poloze „O“.

3. Vložte akumulátor do nářadí.

4. Posuňte spínač do poloze „I“. Motor se zapne. Poté stiskněte přední konec spínače, tak aby nářadí pracovalo neustále.

⚠ VAROVÁNÍ: Nedotýkejte se rotujících částí, protože mohou způsobit vážné zranění.

5. Položte vodicí prvek v otvoru proti ocelové tyči/výztuži.

Poté pomalu tlačte nářadí směrem dopředu a tyč se začne řezat.

⚠ UPOZORNĚNÍ: Během řezání, na začátku a na konci, zpomalte pohyb nářadí směrem dopředu. Budete-li na začátku a na konci řezat rychle, můžete poškodit pilový kotouč a způsobit zranění odlétávajícími částmi.

⚠ UPOZORNĚNÍ: Nářadí držte pevně, tak aby se během řezání neklepalo. Řezání s klepáním se nářadím zkracuje životnost pilového kotouče a poškozuje ostří.

⚠ UPOZORNĚNÍ: Nářadí přiložte tak, aby svíralo úhel 90 stupňů vzhledem k tyči. Není-li nářadí v tomto úhlu 90 stupňů k tyči, může docházet ke klepání a přetížení nářadí.

⚠ UPOZORNĚNÍ: Nezačínajte řezat hned poté, co je spuštěn motor. Nechte, aby pilový kotouč dosáhl před řezáním maximální rychlosti.

⚠ UPOZORNĚNÍ: Nevyjímajte akumulátor, když je spuštěn motor. Může to způsobit poškození elektroniky motoru.

6. Po dokončení řezu stiskněte zadní část spínače, tak aby se spínač dostal do polohy „O“ a vypnul se motor.

⚠ UPOZORNĚNÍ: Nářadí je navrženo k řezání ocelových tyčí. Chcete-li řezat jiné materiály, obraťte se nejdříve na výrobce či místního prodejce. Řezání jiných materiálů poškodí pilový kotouč.

Pozornost při řezání

1. Dávejte pozor, aby byl pilový kotouč daleko od materiálu, než jej spustíte.

2. Ke konci řezání zpomalte pohyb (řezání) dopředu. To je zejména důležité tehdy, když je kus určený k řezu kratší než 50 mm. Odříznutý kus totiž může zasáhnout ostří pilového kotouče, poškodit je a způsobit možné zranění.

3. Když je ostří pilového kotouče tupé nebo zlomené, vyměňte jej. Pokračování v jeho používání v tomto stavu přetíží nářadí.

4. Jestliže se materiál pohybuje nebo klepe, když je řezán, zastavte provoz a správně materiál uchyťte.

5. Řezaný materiál nedržte rukou. Může to způsobit zranění.

6. Neřežte ocelové tyče, které svou velikostí nebo tvrdostí překračují kapacitu nářadí.

V následujících případech vyměňte pilový kotouč

1. Varovné světlo (červené) rychle bliká, i když je akumulátor zcela nabitý.

2. Ostří pilového kotouče je ulomené nebo opotřebované.

3. Rychlost řezání je velmi pomalá.

4. Povrch obrobku je zbarven kvůli vysoké teplotě.

POZNÁMKA: Pilové kotouče nelze znovu naostřit.

Jak namontovat vak na prach

► **Obr.7:** 1. Vak na prach

1. Vložte otevřený konec vaku na prach na držák na vak na prach a zajistěte vak na místě pomocí utahovacích šňůr.

2. Vyzkoušejte, zda je vak správně uchycen (rychlým škušnutím).

⚠ UPOZORNĚNÍ: Vak na prach je vyroben z nehořlavého materiálu, ale velmi horký odpad řezání, například při řezání opotřebovaným pilovým kotoučem, může tento materiál propálit. Při používání vaku na prach si dávejte na tuto možnost pozor.

Funkce indikátoru akumulátoru

► **Obr.8:** 1. Indikátor akumulátoru

Když nářadí zapnete, indikátor akumulátoru ukáže zbývající kapacitu. (viz tabulka 1)

Tabulka 1

Stav indikátoru akumulátoru ■: Svítí □: Nesvítí □: Bliká	Zbývající kapacita akumulátoru
	50 %-100 %
	20 %-50 %
	0 %-20 %
	Nabijte akumulátor

Funkce automatické změny rychlosti

► Obr.9: 1. Indikátor režimu

Nářadí má ‚režim vysoké rychlosti‘ a ‚režim vysokého krouticího momentu‘. Režim je zvolen automaticky podle zátěže. Když je během provozu indikátor rozsvícen, nářadí je v režimu vysokého krouticího momentu. (viz tabulka 2)

Tabulka 2

Stav indikátoru režimu	Provozní režim
	Režim vysoké rychlosti
	Režim vysokého krouticího momentu

Funkce ochrany nářadí/akumulátoru

Nářadí se automaticky zastaví během provozu, jestliže nářadí nebo akumulátor jsou vystaveny následujícím podmínkám:

- Nářadí je přetíženo
- Nářadí je přehřáté

Je-li nářadí opakovaně provozováno za těchto podmínek, ochranný systém nářadí zablokuje.

Ochrana proti přetížení

Je-li nářadí přetíženo během řezání, automaticky se zastaví. V takovéto situaci nářadí vypněte a odstraňte příčinu přetížení. Poté nářadí znovu spusťte.

Ochranná pojistka

Když je ochranný systém opakovaně spuštěn, nářadí se zastaví a indikátor akumulátoru ukáže stav dle tabulky 3.

Tabulka 3

Indikátor akumulátoru	■: Svítí □: Nesvítí □: Bliká
	Ochranná pojistka aktivována

Ochrana nářadí před přehřátím

Když je nářadí přehřáté, automaticky se zastaví a indikátor akumulátoru ukáže stav dle tabulky 4.

V takové situaci nechte nářadí vychladnout, než jej budete znovu používat.

Tabulka 4

Indikátor akumulátoru	■: Svítí □: Nesvítí □: Bliká
	Nářadí je přehřáté

POSTUP VÝMĚNY PILOVÉHO KOTOUČE

▲VAROVÁNÍ: Před výměnou pilového kotouče vypněte nářadí a vyjměte akumulátor, zabráníte tím náhodnému spuštění a případnému vážnému zranění.

- **Obr.10:** 1. Kryt pilového kotouče 2. Šroub 3. Podložka 4. Vodicí prvek pilového kotouče 5. Pilový kotouč 6. Výstupní převod (konvexní část) 7. Upínací šroub krytu pilového kotouče

Jak vyjmout pilový kotouč

Vyjmutí pilového kotouče

- **Obr.11:** 1. Stiskněte (pojistné tlačítko)

1. Odšroubujte upínací šrouby (4 kusy) krytu pilového kotouče pomocí šestihranného klíče.
2. Vyjměte kryt pilového kotouče.
3. Do upínacího šroubu vodicího prvku pilového kotouče vložte šestihranný klíč.
4. Zatlačte na pojistné tlačítko, podržte šestihranný klíč a otáčejte ostřím pilového kotouče, dokud není další pohyb zablokovan pojistným tlačítkem.

▲UPOZORNĚNÍ: Ujistěte se, že je pojistné tlačítko zcela zatlačeno. Není-li, může se šestihranný klíč otáčet a způsobit zranění.

5. Když je pilový kotouč zajištěn, otočte šestihranným klíčem proti směru hodinových ručiček a uvolněte a vyjměte šroub a podložku.
6. Vyjměte vodicí prvek pilového kotouče a samotný pilový kotouč.

Jak znovu namontovat pilový kotouč

▲UPOZORNĚNÍ: Používejte pouze pilky dodávané společností Makita. Když chcete znovu použít pilový kotouč, ujistěte se, že není poškozený či opotřebený.

▲UPOZORNĚNÍ: Očistěte pilový kotouč a další součásti od nečistot a špíny. Nečistoty a špína mohou způsobit špatné vyvážení pilového kotouče, takže při řezání se pak viklá.

Opětovná montáž pilového kotouče

► **Obr.12:** 1. Stiskněte (pojistné tlačítko)

1. Vložte pilový kotouč nad výstupní převod tak, aby zdířka v přírubě byla správně srovnaná s klíčem.
2. Namontujte zpět vodící prvek pilového kotouče.
3. Namontujte zpět šroub a podložku.
4. Zcela stiskněte pojistné tlačítko, aby se zabránilo otáčení pilového kotouče, a utáhněte šroub pomocí šestihranného klíče.

⚠ UPOZORNĚNÍ: Ujistěte se, že je pojistné tlačítko zcela zatlačeno. Není-li, může se šestihranný klíč otáčet a způsobit zranění.

5. Namontujte zpět kryt pilového kotouče.
6. Utáhněte upínací šrouby (4 kusy) krytu pilového kotouče pomocí šestihranného klíče.

ÚDRŽBA

⚠ UPOZORNĚNÍ: Před údržbou nářadí nebo kontrolou jeho funkce se vždy přesvědčte, zda je vypnuté a je vyjmutý akumulátor.

POZOR: Nikdy nepoužívejte benzín, benzen, ředidlo, alkohol či podobné prostředky. Mohlo by tak dojít ke změnám barvy, deformacím či vzniku prasklin.

► **Obr.13:** 1. Prachový kryt

Vyjměte prachový kryt z ventilačního otvoru a vyčistěte jej, aby se obnovila správná cirkulace vzduchu.

⚠ UPOZORNĚNÍ: Očistěte prachový kryt, jakmile se zaneše. Pokračující používání se zaneseným prachovým krytem může nářadí poškodit.

РУССКИЙ (Оригинальные инструкции)

Прежде чем приступить к установке и эксплуатации данного прибора, ознакомьтесь с инструкциями, уясните все непонятные моменты и строго следуйте всем правилам использования прибора. Храните данное руководство по эксплуатации неподалеку от прибора.

Прочитайте все правила техники безопасности и инструкции по эксплуатации прибора, уясните все непонятные моменты и строго придерживайтесь этих указаний. Если вам что-либо неясно или условия эксплуатации не соответствуют требованиям, ПРИБОР ИСПОЛЬЗОВАТЬ ЗАПРЕЩЕНО. Обратитесь к руководителю или другому ответственному лицу.

ТЕХНИЧЕСКИЕ ХАРАКТЕРИСТИКИ

Модель:	DSC250
Напряжение	18 В пост. тока
Вес	3,94–4,0 кг (8,686–8,818 lbs)
Размеры (Д x Ш x В)	471 x 137 x 139 мм / 18-17/32" x 5-25/64" x 5-15/32" (без учета рукоятки)
Режущая способность в отношении арматурных стержней (620 Н/мм ² / 90 000 фунт/кв. дюйм)	Номинальный диаметр: 10–25 мм (SD490) 3/8"–1" (класс прочности Grade 60)
Скорость без нагрузки	2200 мин ⁻¹
Внешний диаметр диска	110 мм / 4,3"
Блок аккумулятора	BL1830B / BL1840B / BL1850B / BL1860B
Зарядное устройство	DC18RC / DC18RD / DC18SE / DC18SF / DC18SD

- Технические характеристики и конструкция могут быть изменены без предварительного уведомления.
- Технические характеристики и аккумуляторный блок могут отличаться в зависимости от страны.
- Масса (с блоком аккумулятора) может отличаться в зависимости от установленных насадок. Самая легкая и самая тяжелая комплектация, в соответствии с процедурой EPTA 01/2014, указаны в таблице.

▲ ОСТОРОЖНО



Прежде чем как приступить к эксплуатации прибора, необходимо ознакомиться с данным руководством по эксплуатации и четко понимать всю изложенную информацию. Несоблюдение инструкций по эксплуатации может привести к серьезным травмам и даже смерти.

▲ ПРЕДУПРЕЖДАЮЩИЕ НАКЛЕЙКИ КАСАТЕЛЬНО БЕЗОПАСНОСТИ



Опасности, связанные с разлетающимися частями и сильным шумом. Используйте средства защиты ушей и глаз.



Движущийся диск. Не подставляйте руки, когда прибор работает. Прежде чем начать техническое обслуживание, отключайте прибор.

СИМВОЛЫ

Ниже приведены символы, используемые для обозначения. Перед использованием убедитесь, что вы понимаете их значение.



Только для стран ЕС
Не выбрасывайте электрооборудование или аккумуляторы вместе с бытовым мусором!
В соответствии с европейскими директивами об утилизации электрического и электронного оборудования, о батареях и аккумуляторах, а также использованных батареях и аккумуляторах и их применении в соответствии с местными законами электрооборудование, батареи и аккумуляторы, срок эксплуатации которых истек, должны утилизироваться отдельно и передаваться для утилизации на предприятие, соответствующее применяемым правилам охраны окружающей среды.

СОХРАНИТЕ ДАННЫЕ ИНСТРУКЦИИ

Значение надписей «внимание» и «осторожно»

Внимание: Указывает на потенциальную опасность, способную привести к травмам малой или средней тяжести. Данная надпись также используется для предупреждения о недопустимости применения небезопасных методов работы, которые могут стать причиной получения травм.

Осторожно: Указывает на потенциальную опасность, способную привести к тяжелым травмам или смерти.

***** Компания Makita не несет ответственности за случайные повреждения или травмы, полученные в результате несоблюдения указаний и правил техники безопасности, содержащихся в данном руководстве по эксплуатации.**

Назначение

Инструмент предназначен для резки арматурных стержней.

Шум

Типичный уровень взвешенного звукового давления (A), измеренный в соответствии с EN60745:

Уровень звукового давления (L_{pA}): 78 дБ (A)

Погрешность (K): 3 дБ (A)

▲ ОСТОРОЖНО: Используйте средства защиты слуха.

Вибрация

Суммарное значение вибрации (сумма векторов по трем осям), определенное в соответствии с EN60745:

Рабочий режим: твердая затяжка крепежных деталей при максимальной мощности инструмента

Распространение вибрации (a_{hv}): 2,5 м/с²

Погрешность (K): 1,5 м/с²

ПРИМЕЧАНИЕ: Заявленное значение распространения вибрации измерено в соответствии со стандартной методикой испытаний и может быть использовано для сравнения инструментов.

ПРИМЕЧАНИЕ: Заявленное значение распространения вибрации можно также использовать для предварительных оценок воздействия.

▲ ОСТОРОЖНО: Распространение вибрации во время фактического использования электроинструмента может отличаться от заявленного значения в зависимости от способа применения инструмента.

▲ ОСТОРОЖНО: Обязательно определите меры безопасности для защиты оператора, основанные на оценке воздействия в реальных условиях использования (с учетом всех этапов рабочего цикла, таких как выключение инструмента, работа без нагрузки и включение).

Декларация о соответствии ЕС

Только для европейских стран

Декларация ЕС о соответствии приведена в Приложении А к данному руководству по эксплуатации.

ВАЖНЫЕ ПРАВИЛА ТЕХНИКИ БЕЗОПАСНОСТИ

- Пользователь должен неукоснительно соблюдать приведенные ниже «важные правила техники безопасности» во избежание возникновения пожара, поражения электрическим током и получения травм.
- Прежде чем приступить к эксплуатации прибора, ознакомьтесь с данными инструкциями и выполните все необходимые условия.
- Данное руководство следует сохранить для последующего использования.

▲ ОСТОРОЖНО

1. **Перед тем как приступить к эксплуатации, внимательно изучите это руководство по эксплуатации.**
2. **Используйте только то зарядное устройство и аккумулятор, которые указаны в данном руководстве по эксплуатации.**
 - Использование каких-либо иных комплектующих может привести к травмированию людей или повреждению прибора в результате взрыва.
3. **Заряжайте прибор надлежащим образом.**
 - Подключайте данное зарядное устройство только к сети с соответствующим номинальным напряжением переменного тока. Не используйте вольтодобавочный трансформатор или автомобильный генератор, как и зарядное устройство для подачи питания постоянного тока. Неправильное использование может привести к перегреву и возгоранию устройства.
 - Не заряжайте аккумулятор при температуре ниже 10 °C (50 °F) или выше 40 °C (104 °F), так как это может привести к взрыву или возникновению пожара.
4. **Не допускайте замыкания накоротко контактов аккумулятора. Не храните аккумулятор вместе с другими металлическими предметами, такими как гвозди, монеты и пр. Это может привести к перегреву, возгоранию и взрыву в результате короткого замыкания.**
5. **Не допускайте опасности удара электрическим током.**
 - Не касайтесь вилки мокрыми или влажными руками – это может привести к поражению электрическим током.
6. **Следите за условиями рабочего пространства.**

- Не допускайте попадания зарядного устройства и аккумулятора под дождь и не используйте их в условиях повышенной влажности, так как это может привести к перегреву или поражению электрическим током.
 - Следите за тем, чтобы рабочая зона была хорошо освещена. Работать с прибором в условиях плохой видимости опасно.
 - Не используйте и не заряжайте аккумулятор вблизи от легковоспламеняемых жидкостей или газов – это может привести к взрыву или пожару.
7. **Надевайте защитные очки и специальную одежду**
 - Всегда используйте средства защиты для глаз, пылезащитную маску (респиратор), нескользкую защитную обувь, каску и прочие обязательные или необходимые средства защиты и одежду при работе с данным оборудованием. Несоблюдение этого требования может привести к травмам.
 8. **Не допускайте случайного включения.**
 - Прежде чем подключать прибор к электросети и/или к аккумуляторному блоку, брать или переносить его, убедитесь, что переключатель находится в положении «Откл.». Не носите электроинструмент, держа палец на переключателе – это может привести к несчастным случаям.
 9. **Закрепляйте обрабатываемое изделие.**
 - Используйте тиски или зажим для фиксации обрабатываемой детали. Это позволит освободить обе руки для надежного захвата прибора и работы с ним. Неправильная фиксация обрабатываемой детали может привести к травмам.
 10. **Отключайте питание прибора, извлекая аккумулятор и устанавливая блокировку триггерного переключателя, в следующих ситуациях.**
 - прибор не используется или выполняется его техническое обслуживание.
 - осуществляется замена какой бы то ни было детали, например диска.
 - обнаружена явная опасность.

В случае невыполнения этого требования прибор может случайно включиться и испортиться или нанести травмы окружающим.
 11. **Используйте только указанные комплектующие и насадки.**
 - Используйте только те комплектующие и насадки, которые указаны в данном руководстве по эксплуатации и каталоге компании Makita. Применение других комплектующих или насадок может привести к несчастному случаю или травмам.
 12. **Не подвергайте аккумулятор воздействию огня – он может взорваться или начать выделять ядовитые вещества.**
 13. **При неправильном обращении из аккумуляторного блока может потечь жидкость. Избегайте контакта с ней.**
 - В случае контакта с кожей промойте место контакта обильным количеством чистой воды.

При попадании жидкости в глаза промойте их чистой водой и немедленно обратитесь за медицинской помощью. В противном случае существует риск потери зрения.

14. **Если время работы аккумуляторного блока значительно сократилось, немедленно прекратите эксплуатацию инструмента. Существует опасность перегрева, который может привести к ожогам и даже взрыву прибора.**

ВНИМАНИЕ

1. **Безопасность рабочего места**
 - Содержите рабочее место в чистоте и позаботьтесь о хорошем освещении. Загромождение рабочего пространства и недостаток света – частые причины возникновения несчастных случаев.
2. **Во время работы с электроинструментом на площадке не должны присутствовать посторонние и дети. Подобные отвлекающие факторы могут стать причиной потери контроля над прибором.**
3. **Правильно храните электрические инструменты.**
 - Выключенный электроинструмент следует хранить в месте, недоступном для детей. Не разрешайте брать инструмент людям, не умеющим с ним работать и не прочитавшим данное руководство. Электроинструмент представляет опасность в руках неопытных пользователей.
 - Не храните инструмент и аккумулятор в местах, где температура может достигать или превышать 50 °C (122 °F), например, в металлической емкости или автомобиле летом. Это может сократить срок службы аккумулятора или вызвать задымление и пожар.
4. **Не прилагайте излишних усилий при использовании электроинструмента.**
 - При работе с инструментом устанавливайте скорость, на которую данный прибор рассчитан. Слишком быстрая резка может привести к повреждению инструмента и травмам.
 - Не используйте инструмент так, чтобы сработала блокировка двигателя. Это может вызвать задымление или пожар.
5. **Используйте электроинструмент по назначению.**
 - Применяйте электроинструмент, насадки и диски в соответствии с данным руководством и в целях, для которых он предназначен, учитывая при этом условия и вид выполняемой работы. Не используйте для резки крупногабаритных изделий. Применение прибора не по назначению может привести к травмам.
6. **Надевайте подходящую одежду.**
 - На время работы снимайте свободную одежду и украшения. Убирайте волосы, части одежды и перчатки подальше от движущихся деталей. Свободные края одежды, украшения и длинные волосы могут застрять в них.

- Работая с электроинструментом на улице, надевайте резиновые перчатки и нескользкую защитную обувь. Использование скользких перчаток или ботинок может привести к получению травмы.
- 7. Не нагружайте шнур зарядного устройства.**
- Запрещается использовать шнур питания для переноски, перемещения или извлечения вилки из розетки.
 - Не размещайте шнур вблизи от масла, острых краев, движущихся деталей и источников тепла.
 - Размещайте шнур в таком месте, где на него никто не сможет наступить, зацепить его или каким-либо другим образом повредить либо нагрузить. Поврежденные или запутанные сетевые шнуры увеличивают риск поражения электрическим током и возникновения пожара.
- 8. Во время работы с инструментом занимайте удобное положение.**
- Примите устойчивую позицию и держите равновесие при работе с прибором. Это позволит лучше контролировать электроинструмент в непредвиденных ситуациях.
- 9. Выполняйте техническое обслуживание электроинструмента.**
- Следите, чтобы режущие узлы инструмента были чистыми и острыми. Режущие инструменты с острыми режущими узлами при надлежащем уходе гораздо реже заедают, и с ними значительно легче работать. Поврежденные диски могут поранить пользователя.
 - Следите, чтобы рукоятки были сухие, чистые и незамазанные. Скользкие рукоятки могут стать причиной травмы.
 - Регулярно проверяйте шнур питания зарядного устройства. Поврежденный шнур повышает риск поражения электрическим током или возникновения короткого замыкания, которое может привести к пожару.
- 10. Прежде чем включить прибор, не забудьте убрать гаечный ключ и прочие инструменты.**
- Оставленный на вращающейся детали электроинструмента ключ может стать причиной травмы.
- 11. Заряжая прибор на улице, используйте шланговый кабель или шланговый удлинительный шнур.**
- Используйте только те комплектующие и насадки, которые указаны в данном руководстве по эксплуатации и каталоге компании Makita. Применение других комплектующих или насадок может привести к несчастному случаю или травмам.
- 12. Работая с электроинструментом, будьте внимательны, следите за тем, что делаете, и всегда руководствуйтесь здравым смыслом .**
- Не используйте электроинструмент, если вы устали или находитесь под воздействием наркотиков, алкоголя или медикаментов. Потеря бдительности даже на мгновение во время работы с электроинструментом может привести к тяжелой травме.
- 13. Перед использованием проверяйте прибор на предмет повреждений.**
- Проверяйте защитные крышки и прочие детали, которые могут повлиять на работу прибора, на предмет поломок или повреждений. В случае повреждения замените или отремонтируйте соответствующий компонент и только после этого используйте прибор.
 - Выполните проверку на предмет разбалансировки или заедания подвижных деталей, поломки компонентов и любых других неполадок, которые могут повлиять на работу инструмента. При обнаружении повреждений необходимо отремонтировать прибор и только затем эксплуатировать его. Множество несчастных случаев происходит в результате ненадлежащего технического обслуживания электроинструментов.
 - Не используйте поврежденный удлинитель. В случае его повреждения, сразу же замените. Использование поврежденного удлинителя повышает риск поражения электрическим током или возникновения короткого замыкания, которое может привести к пожару.
 - Не используйте зарядное устройство в том случае, если шнур питания или вилка повреждены, устройство уронили либо повредили каким-нибудь другим образом. Использование поврежденного зарядного устройства повышает риск поражения электрическим током или возникновения короткого замыкания, которое может привести к пожару.
 - Не пользуйтесь электроинструментом с неисправным переключателем. Любой электроинструмент с неисправным выключателем опасен и должен быть отремонтирован.
 - Выполняя смазку и замену комплектующих, следуйте соответствующим инструкциям.
 - Перед регулировкой или заменой комплектующих электроинструмента отсоединяйте от него аккумулятор. Такие превентивные меры предосторожности снижают риск случайного включения электроинструмента.
- 14. Поручайте ремонт и техническое обслуживание электроинструмента квалифицированному специалисту по ремонту, который будет использовать только оригинальные запчасти. Это позволит обеспечить безопасность эксплуатации электроинструмента.**
- Не разбирайте аккумулятор и зарядное устройство и не изменяйте их конструкцию.
 - Этот электроинструмент разработан в соответствии с существующими нормами безопасности. Не изменяйте его конструкцию.
 - В случае перегрева прибора или обнаружения прочих признаков необычной работы отдайте его на обслуживание.
 - Не допускайте к ремонту инструмента лиц без надлежащей квалификации – это может повлиять на безопасность прибора и привести к несчастному случаю и травмам.

15. Не пользуйтесь электроинструментом во взрывоопасной атмосфере, например в присутствии легко воспламеняющихся жидкостей, газов или пыли. При работе электроинструмента возникают искры, которые могут привести к воспламенению пыли или газов.

Электробезопасность

1. Вилка электроинструмента должна соответствовать сетевой розетке. Запрещается вносить какие-либо изменения в конструкцию вилки. Для электроинструмента с заземлением запрещается использовать переходники. Розетки и вилки, не подвергавшиеся изменениям, снижают риск поражения электрическим током.
2. Избегайте контакта участков тела с заземленными поверхностями, такими как трубы, радиаторы, батареи отопления и холодильники. При контакте тела с заземленными предметами увеличивается риск поражения электрическим током.
3. Не подвергайте электроинструмент воздействию дождя или влаги. Попадание воды в электроинструмент повышает риск поражения электрическим током.
4. Аккуратно обращайтесь со шнуром питания. Запрещается использовать шнур питания для переноски, перемещения или извлечения вилки из розетки.
Располагайте шнур на расстоянии от источников тепла, масла, острых краев и движущихся деталей. Поврежденные или запутанные сетевые шнуры увеличивают риск поражения электрическим током.
5. При использовании электроинструмента вне помещения используйте удлинитель, подходящий для этих целей. Использование соответствующего шнура снижает риск поражения электрическим током.
6. Если электроинструмент приходится эксплуатировать в сыром месте, используйте линию электропитания, которая защищена устройством, срабатывающим от остаточного тока (RCD). Использование RCD снижает риск поражения электротоком.

Личная безопасность

1. Используйте индивидуальные средства защиты. Всегда надевайте защитные очки. Такие средства индивидуальной защиты, как маска от пыли, защитная нескользящая обувь, каска или наушники, используемые в соответствующих условиях, позволяют снизить риск получения травмы.
2. Если электроинструмент оборудован системой удаления и сбора пыли, убедитесь, что она подключена и используется соответствующим образом. Использование пылесборника снижает вероятность возникновения рисков, связанных с пылью.

Эксплуатация и обслуживание электроинструмента

1. Не прилагайте излишних усилий к электроинструменту. Используйте инструмент, соответствующий выполняемой вами

работе. Правильно подобранный электроинструмент позволит выполнить работу лучше и безопаснее с производительностью, на которую он рассчитан.

2. Не пользуйтесь электроинструментом с неисправным выключателем. Любой электроинструмент с неисправным выключателем опасен и должен быть отремонтирован.
3. Перед выполнением регулировок, сменой принадлежностей или хранением электроинструмента всегда отключайте его от источника питания и/или от аккумулятора. Такие превентивные меры предосторожности снижают риск случайного включения электроинструмента.
4. Используйте электроинструмент, принадлежности и насадки в соответствии с данными инструкциями и в целях, для которых он предназначен, учитывая при этом условия и вид выполняемой работы. Использование электроинструмента не по назначению может привести к возникновению опасной ситуации.

Эксплуатация и обслуживание электроинструмента, работающего на аккумуляторе

1. Заряжайте аккумулятор только зарядным устройством, указанным изготовителем. Зарядное устройство, подходящее для одного типа аккумуляторов, может привести к пожару при его использовании с другим аккумуляторным блоком.
2. Используйте электроинструмент только с указанными аккумуляторными блоками. Использование других аккумуляторных блоков может привести к травме или пожару.
3. Когда аккумуляторный блок не используется, храните его отдельно от металлических предметов, таких как скрепки, монеты, ключи, гвозди, шурупы или другие небольшие металлические предметы, которые могут привести к закорачиванию контактов аккумуляторного блока между собой. Короткое замыкание между контактами аккумуляторного блока может привести к ожогам или пожару.
4. При неправильном обращении из аккумуляторного блока может потечь жидкость. Избегайте контакта с ней. В случае контакта с кожей промойте место контакта обильным количеством воды. В случае попадания в глаза обратитесь к врачу. Жидкость из аккумулятора может вызвать раздражение или ожоги.

ВНИМАНИЕ

1. Крепко держите инструмент во время работы.
 - При слабом захвате инструментом существует риск получения травмы.
2. Держите руки и лицо подальше от подвижных деталей.
 - Они могут травмировать вас.

3. **В случае обнаружения неисправности или возникновения необычного звука во время эксплуатации немедленно отпустите переключатель, чтобы остановить работу. Доставьте его в авторизованный сервис-центр для диагностики и ремонта.**
 - Несоблюдение этого требования может привести к повреждению прибора или травмированию.
4. **В случае если инструмент упал на пол или ударился обо что-либо, внимательно осмотрите его корпус на предмет повреждений, трещин или деформации.**
 - Любое подобное повреждение может привести к серьезным травмам.
5. **Не замыкайте контакты аккумулятора между собой. Замыкание контактов аккумуляторного блока между собой может привести к возникновению большого тока, перегреву, возможным ожогам и даже поломке блока.**
 - Не прикасайтесь к контактам какими-либо токопроводящими предметами.
 - Не храните блок аккумулятора в контейнере вместе с другими металлическими предметами, такими как гвозди, монеты и т. п.
 - Не допускайте попадания на аккумулятор воды и не оставляйте его под дождем.
 - Не обрезайте шнур питания.
6. **Запрещено эксплуатировать прибор или заряжать аккумулятор во взрывоопасной атмосфере, например в местах, где присутствуют лаки, краски, бензин, растворители, газы или клеевые смеси. Это может привести к взрыву или пожару.**
7. **Не заряжайте аккумулятор на бумаге, картоне, ткани, подушках, подстилках, коврах, виниловых поверхностях или в запыленных помещениях. Это может привести к пожару.**
8. **Не допускайте попадания воды на зарядное устройство или его контакта с металлическими предметами, которые могут вызвать короткое замыкание клемм подзаряда.**
9. **Не используйте зарядное устройство для каких-либо целей помимо зарядки аккумулятора.**
10. **Прежде чем использовать инструмент, убедитесь, что на пильных дисках отсутствуют сколы или трещины.**
11. **При резке нельзя использовать воду и смазочно-охлаждающее масло.**
12. **Используйте только оригинальную армированную пилу Makita.**
13. **Не оставляйте инструмент на полу с переключателем в положении «Вкл.». Инструмент будет непрерывно работать и может кого-то травмировать.**
14. **Не эксплуатируйте инструмент вблизи от легко воспламеняемых и хрупких предметов, а также в присутствии людей, не занятых в работе. Во время резки могут разлетаться горячие осколки и искры, которые могут повредить окружающие предметы, вызвать пожар или травмировать людей.**
15. **Не режьте бетон. Это повредит инструмент и может привести к травмам.**
16. **Работая на возвышении, убедитесь в отсутствии людей внизу. Возможно падение материалов или инструментов, которые могут кого-нибудь травмировать.**
17. **Если во время зарядки прибор чрезмерно нагревается, немедленно прекратите зарядку, отсоединив аккумулятор. Иначе возможно задымление, воспламенение или может произойти взрыв.**
18. **Не накрывайте и не закладывайте вентиляционные отверстия двигателя. Это может вызвать его перегрев.**
19. **При использовании удлинителя с зарядным устройством рекомендуется применять шнур с сечением, указанным в таблице ниже, и как можно меньшей длины. Заряжая инструмент на улице, используйте шнур, предназначенный для применения вне помещения.**

Соотношение толщины и максимальной длины шнура

Сечение шнура (номинальная площадь сечения провода)	Максимальная длина шнура
0,75 мм ²	20 м
1,25 мм ²	30 м

ПРЕДОСТЕРЕЖЕНИЯ ОТНОСИТЕЛЬНО ИСПОЛЬЗОВАНИЯ АРМИРОВАННОЙ ПИЛЫ

Безопасность рабочего места

1. Убедитесь в том, что пылесборный мешок установлен правильно. Без него в случае повреждения пильных дисков армированной пилы их частицы будут разлетаться в стороны и могут нанести тяжелые травмы.
2. Следите, чтобы рядом с вами не было посторонних. Даже если пылесборный мешок установлен, частицы дисков или горячие обрезки могут вылетать из него и нанести тяжелые травмы.
3. Резка с помощью пильных дисков армированной пилы может сопровождаться искрением. Не используйте инструмент во взрыво- или пожароопасных зонах.
4. Резка с помощью пильных дисков армированной пилы сопровождается сильным шумом. Следите за условиями рабочего пространства.

Специальная одежда и средства защиты

5. Используйте средства индивидуальной защиты, защитные очки, специальную обувь, респиратор и шлем. Даже если пылесборный мешок установлен, частицы дисков или горячие обрезки могут вылетать из-под крышки и нанести тяжелые травмы.

- Надевайте подходящую одежду. На время работы снимайте галстук, свободную одежду и вязанные перчатки. Прячьте волосы под косынку или головной убор во избежание их попадания на вращающиеся диски.
- В результате долгой непрерывной работы диски армированной пилы сильно нагреваются, что снижает их эффективность.

Техническое обслуживание

Подготовка к работе

- Убедитесь, что пыльные диски армированной пилы не деформированы, на них нет сколов, трещин и следов износа. В противном случае не используйте ее. Резка при таких условиях может привести к дальнейшему повреждению дисков и получению тяжелых травм.
- Используйте армированную пилу только для указанных в спецификации к данному инструменту целей. Иначе это может привести к сильному износу, отрыву дисков, снижению эффективности резки и перегреву, что влечет за собой повреждение дисков и нанесение тяжелых травм.

Замена армированной пилы

- При замене армированной пилы вначале необходимо отсоединить аккумулятор во избежание случайного запуска и травмирования оператора.
- Прежде чем приступить к работе, проверьте, нет ли никого рядом. Запустив устройство, убедитесь в отсутствии необычных шумов и вибрации. Продолжение работы после появления необычных звуков или вибраций может привести к повреждению дисков и, как следствие, тяжелым травмам.

Во время работы

- Армированную пилу можно использовать исключительно для резки. Не допускайте повреждения дисков или чрезмерной нагрузки на них. Диски могут разломаться и нанести тяжелые травмы.
- Крепко зафиксируйте материал в тисках или аналогичным образом, чтобы он не мог сдвинуться с места во время резки. В противном случае вы можете потерять контроль над инструментом и в результате повредить диски и получить серьезные травмы.
- Начинайте резку только после достижения армированной пилой максимальной скорости. Если приложить армированную пилу к материалу до запуска двигателя, диски подвергнутся перегрузке и могут сломаться, травмировав оператора.
- Не выполняйте разрезы в форме зигзага, кривых, по диагонали, а также не используйте боковую часть диска для захвата и подъема или каких-либо других целей.
- Если во время резки вы услышите необычный звук, почувствуете нетипичную вибрацию или обнаружите сильный износ режущих частей, остановите работу прибора.

Продолжение работы при таких обстоятельствах приведет к повреждению дисков армированной пилы, в результате чего из-под пилы могут вылететь обломки и серьезно травмировать окружающих.

- В случае наличия деформации, трещины или повреждения армированной пилы прекратите работу с прибором. Если продолжать эксплуатировать армированную пилу при таких обстоятельствах, это приведет к еще большему ее повреждению, в результате чего она может сломаться. Разлетевшиеся в стороны обломки могут нанести тяжелые травмы.
- Поддерживайте армированную пилу в надлежащем состоянии; диски должны быть острыми и чистыми.

▲ОСТОРОЖНО: Обязательно используйте средства индивидуальной защиты, защитные очки, специальную обувь, респиратор и шлем.

▲ОСТОРОЖНО: Используйте только оригинальную армированную пилу Makita. Применение запчастей от стороннего производителя может привести к повреждению инструмента и тяжелым травмам.

Важные правила техники безопасности для работы с аккумуляторным блоком

- Перед использованием аккумуляторного блока прочитайте все инструкции и предупреждающие надписи на (1) зарядном устройстве, (2) аккумуляторном блоке и (3) инструменте, работающем от аккумуляторного блока.
- Не разбирайте аккумуляторный блок.
- Если время работы аккумуляторного блока значительно сократилось, немедленно прекратите работу. В противном случае, может возникнуть перегрев блока, что приведет к ожогам и даже к взрыву.
- В случае попадания электролита в глаза промойте их обильным количеством чистой воды и немедленно обратитесь к врачу. Это может привести к потере зрения.
- Не замыкайте контакты аккумуляторного блока между собой:
 - Не прикасайтесь к контактам какими-либо токопроводящими предметами.
 - Не храните аккумуляторный блок в контейнере вместе с другими металлическими предметами, такими как гвозди, монеты и т. п.
 - Не допускайте попадания аккумуляторный блок воды или дождя.
- Замыкание контактов аккумуляторного блока между собой может привести к возникновению большого тока, перегреву, возможному ожогу и даже полному блока.
- Не храните инструмент и аккумуляторный блок в местах, где температура может достигать или превышать 50 °C (122 °F).

7. Не бросайте аккумуляторный блок в огонь, даже если он сильно поврежден или полностью вышел из строя. Аккумуляторный блок может взорваться под действием огня.
8. Не роняйте и не ударяйте аккумуляторный блок.
9. Не используйте поврежденный аккумуляторный блок.
10. Входящие в комплект литий-ионные аккумуляторы должны эксплуатироваться в соответствии с требованиями законодательства об опасных товарах.

При коммерческой транспортировке, например, третьей стороной или экспедитором, необходимо нанести на упаковку специальные предупреждения и маркировку.

В процессе подготовки устройства к отправке обязательно проконсультируйтесь со специалистом по опасным материалам.

Также соблюдайте местные требования и нормы. Они могут быть строже.

Закройте или закрепите разомкнутые контакты и упакуйте аккумулятор так, чтобы он не перемещался по упаковке.

11. Выполняйте требования местного законодательства относительно утилизации аккумуляторного блока.

СОХРАНИТЕ ДАННЫЕ ИНСТРУКЦИИ.

ВНИМАНИЕ: Используйте только фирменные аккумуляторные батареи Makita. Использование аккумуляторных батарей, не произведенных Makita, или батарей, которые были подвергнуты модификациям, может привести к взрыву аккумулятора, пожару, травмам и повреждению имущества. Это также автоматически аннулирует гарантию Makita на инструмент и зарядное устройство Makita.

Советы по обеспечению максимального срока службы аккумулятора

1. Заряжайте блок аккумуляторов перед его полной разрядкой. Обязательно прекратите работу с инструментом и зарядите блок аккумуляторов, если вы заметили снижение мощности инструмента.
2. Никогда не подзаряжайте полностью заряженный блок аккумуляторов. Перезарядка сокращает срок службы аккумулятора.
3. Заряжайте блок аккумуляторов при комнатной температуре в 10 - 40 °C (50 - 104 °F). Перед зарядкой горячего блока аккумуляторов дайте ему остыть.
4. Зарядите ионно-литиевый аккумуляторный блок, если вы не будете пользоваться инструментом длительное время (более шести месяцев).

НАЗВАНИЯ ДЕТАЛЕЙ

- Рис. 1: 1. Аккумулятор 2. Двигатель 3. Держатель пылесборного мешка 4. Выпускное отверстие 5. Направляющая 6. Армированная пила 7. Рукоятка 8. Кнопка блокировки 9. Переключатель

Установка или снятие блока аккумуляторов

ВНИМАНИЕ: Перед регулировкой или проверкой функции инструмента обязательно убедитесь, что он выключен и его аккумуляторный блок снят.

ВНИМАНИЕ: Обязательно выключайте инструмент перед установкой и извлечением аккумуляторного блока.

ВНИМАНИЕ: При установке и извлечении аккумуляторного блока крепко удерживайте инструмент и аккумуляторный блок. Если не соблюдать это требование, они могут выскользнуть из рук, что приведет к повреждению инструмента, аккумуляторного блока и травмированию оператора.

- Рис. 2: 1. Кнопка 2. Красный индикатор 3. Блок аккумулятора

Для снятия аккумуляторного блока нажмите кнопку на лицевой стороне и извлеките блок.

Для установки аккумуляторного блока совместите выступ аккумуляторного блока с пазом в корпусе и задвиньте его на место. Устанавливайте блок до упора так, чтобы он зафиксировался на месте с небольшим щелчком. Если вы можете видеть красный индикатор на верхней части клавиши, адаптер аккумулятора не полностью установлен на месте.

ВНИМАНИЕ: Обязательно устанавливайте аккумуляторный блок до конца, чтобы красный индикатор не был виден. В противном случае аккумуляторный блок может выпасть из инструмента и нанести травму вам или другим людям.

ВНИМАНИЕ: Не прилагайте чрезмерных усилий при установке аккумуляторного блока. Если блок не движется свободно, значит он вставлен неправильно.

Система защиты аккумулятора (литийионный аккумулятор с маркировкой звездой)

- Рис. 3: 1. Маркировка звездой

Литийионные аккумуляторы с маркировкой звездой оснащены защитной системой. Она автоматически отключает питание инструмента для продления срока службы аккумулятора. Инструмент автоматически отключается во время работы в случае возникновения одной из описанных ниже ситуаций:

Перегрузка:

Инструмент выполняет задачи, вызывающие чрезмерное энергопотребление. В этой ситуации необходимо отпустить триггерный переключатель на приборе и прекратить выполнение операции, вызвавшей перегрузку инструмента. Затем снова нажмите триггерный переключатель, чтобы возобновить работу. Если инструмент не запускается, это свидетельствует о перегреве аккумулятора. В таком случае дайте аккумулятору остыть, прежде чем снова нажимать триггерный переключатель.

Низкое напряжение аккумулятора:

Уровень заряда аккумулятора слишком низкий, в результате чего инструмент не работает. В этой ситуации необходимо извлечь и зарядить аккумулятор.

ЭКСПЛУАТАЦИЯ

▲ОСТОРОЖНО: Прежде чем вставить аккумулятор в инструмент, убедитесь, что переключатель выключен и находится в положении «О».

▲ВНИМАНИЕ: Нажмите кнопку блокировки и убедитесь, что она поднимается вверх при отпускании. Если этого не происходит, то в процессе работы инструмента диск армированной пилы не сможет вращаться, в результате чего детали повредятся, а двигатель перегорит.

▲ВНИМАНИЕ: Переведите переключатель в положение «I» и убедитесь, что он остается в этом положении и не двигается. Затем нажмите на задней части переключателя и проверьте, перемещается ли он автоматически в положение «О».

▲ВНИМАНИЕ: Убедитесь, что болты, фиксирующие крышку армированной пилы, и все остальные болты надежно затянуты.

- Рис. 4: 1. Положение рукоятки (параллельно/слева) 2. Кнопка блокировки 3. Положение рукоятки (параллельно/справа) 4. Переключатель 5. Положение рукоятки (вертикально/сверху)

Эксплуатация

- Рис. 5: 1. Направляющая 2. Арматурный стержень

- Рис. 6: 1. Арматурный стержень 2. Направляющая

1. Винтите рукоятку в резьбовое отверстие, установив ее вертикально или параллельно в зависимости от рабочей позиции.

2. Убедитесь, что переключатель находится в положении «О».

▲ВНИМАНИЕ: Одной из защитных функций прибора является блокировка запуска двигателя в случае вставки аккумулятора в тот момент, когда переключатель находится в положении «I». Для обеспечения безопасной работы устройства вставляйте аккумулятор только тогда, когда переключатель установлен в положение «О».

3. Вставьте аккумулятор в инструмент.
4. Переведите переключатель в положение «I». Запустится двигатель. Затем нажмите на переднем крае переключателя, чтобы заблокировать его для непрерывной работы прибора.

▲ОСТОРОЖНО: Не касайтесь вращающихся частей – это может привести к тяжелым травмам.

5. Расположите направляющую в отверстии напротив арматурного стержня.

Затем начинайте медленно продвигать инструмент вперед, чтобы приступить к резке арматурного стержня.

▲ВНИМАНИЕ: В начале и в конце резки замедляйте продвижение инструмента. Быстрое движение на данных этапах может привести к повреждению дисков армированной пилы, а также стать причиной травм от разлетающихся частиц.

▲ВНИМАНИЕ: Во время резки крепко держите инструмент, чтобы он не колебался. Колебания инструмента во время резки сокращают срок службы армированной пилы и приводят к повреждению дисков.

▲ВНИМАНИЕ: Разместите инструмент под углом 90 градусов к арматурному стержню, который необходимо разрезать. В случае расположения инструмента под другим углом к арматурному стержню он может начать колебаться, что приведет к его перегрузке.

▲ВНИМАНИЕ: Не начинайте резку сразу же после запуска двигателя. Дождитесь, пока скорость армированной пилы достигнет максимального значения, и только тогда приступайте к резке.

▲ВНИМАНИЕ: Не вынимайте аккумулятор при включенном двигателе. Это может привести к выходу из строя электронной части двигателя.

6. После завершения резки нажмите на заднем крае переключателя, чтобы последний переместился в положение «О», а двигатель отключился.

⚠ ВНИМАНИЕ: Данный инструмент предназначен для резки арматурных стержней. Если вам необходимо выполнять резку других материалов, обратитесь к производителю или местного агента по продаже. Резка других материалов приведет к повреждению дисков армированной пилы.

Меры предосторожности во время резки

1. Включая прибор, следите, чтобы диск армированной пилы находился на достаточном расстоянии от материала, который предстоит разрезать.
2. Заканчивая резку, замедлите продвижение инструмента вперед. Это особенно важно, если длина детали менее 50 мм. Обрезок детали может повредить диск и нанести серьезные травмы.
3. Замените диски армированной пилы, когда они затупятся или на них образуются сколы. Если продолжать использовать диски в таком состоянии, это приведет к перегрузке инструмента.
4. Если материал сдвигается или колеблется при резке, прекратите работу и как следует зафиксируйте материал.
5. Не держите материал, который необходимо разрезать, рукой. Вы можете травмироваться.
6. Не режьте арматурный стержень, размер или твердость которого не соответствуют режущей способности инструмента.

Замените армированную пилу в случае возникновения одной из описанных ниже ситуаций

1. Сигнальная лампочка (красная) часто мигает, несмотря на то что аккумулятор полностью заряжен.
2. На дисках армированной пилы есть сколы или следы износа.
3. Очень низкая скорость резки.
4. Поверхность среза детали обесцвечена в результате сильного нагрева.

ПРИМЕЧАНИЕ: диски армированной пилы нельзя точить.

Установка пылесборного мешка

► Рис. 7: 1. Пылесборный мешок

1. Разместите открытый край пылесборного мешка над его держателем и зафиксируйте с помощью тесьмы.
2. Резко дерните за мешок, чтобы убедиться в его надежной фиксации.







⚠ ВНИМАНИЕ: Пылесборный мешок изготовлен из негорючего материала, однако очень горячие частицы материала, отделяющиеся при резке пилой с изношенным диском, могут расплавить материал. Имейте это в виду.

Функция индикатора состояния аккумулятора

► Рис. 8: 1. Индикатор состояния аккумулятора

При включении прибора индикатор показывает уровень заряда аккумулятора. (см. таблицу 1)

Таблица 1



Состояние индикатора аккумулятора	Оставшийся заряд аккумулятора
 вкл.  : выкл.  : мигает	
	50–100%
	20–50 %
	0–20%
	Необходимо зарядить аккумулятор

Функция автоматического изменения скорости

► Рис. 9: 1. Индикатор режима

Инструмент может работать в «режиме высоких оборотов» и «режиме высокого крутящего момента». Режим работы устанавливается автоматически в соответствии с рабочей нагрузкой. Если во время работы инструмента загорается индикатор режима, это означает, что прибор работает в режиме высокого крутящего момента. (см. таблицу 2)

Таблица 2

Состояние индикатора режима	Режим работы
	Режим высоких оборотов
	Режим высокого крутящего момента

Функция защиты инструмента/аккумулятора

Инструмент автоматически отключается во время работы в случае возникновения одной из описанных ниже ситуаций:

- Перегрузка инструмента
- Перегрев инструмента

Если прибор часто эксплуатируется в таких условиях, система защиты заблокирует его.





Защита от перегрузки

В случае перегрузки во время резки инструмент автоматически отключится. В такой ситуации отключите инструмент и устраните причину перегрузки, после чего можно снова запустить прибор.

Защитная блокировка

В случае многократного срабатывания системы защиты инструмент будет заблокирован, а индикатор состояния будет таким, как указано в таблице 3.

Таблица 3

Индикатор состояния аккумулятора	 : вкл.  : выкл.  : мигает
	Сработала защитная блокировка

Защита инструмента от перегрева

В случае перегрева инструмент автоматически прекратит работу, а индикатор состояния аккумулятора будет таким, как указано в таблице 4.

В этом случае дайте инструменту остыть, прежде чем снова включать его.

Таблица 4

Индикатор состояния аккумулятора	 : вкл.  : выкл.  : мигает
	Инструмент перегрелся

ПРОЦЕДУРА ЗАМЕНЫ АРМИРОВАННОЙ ПИЛЫ

⚠ ОСТОРОЖНО: Прежде чем менять диск, отключите инструмент и извлеките аккумулятор во избежание случайного включения, которое может привести к тяжелым травмам.

- **Рис. 10:** 1. Крышка армированной пилы 2. Болт 3. Шайба 4. Направляющая армированной пилы 5. Армированная пила 6. Выходная шестерня (выпуклая часть) 7. Крепежный болт крышки армированной пилы

Порядок снятия армированной пилы

Снятие армированной пилы

- **Рис. 11:** 1. Нажимная кнопка (кнопка блокировки)

1. Извлеките крепежные болты крышки армированной пилы (4 штуки) с помощью шестигранного гаечного ключа.
2. Снимите крышку армированной пилы.
3. Вставьте шестигранный ключ в болт, фиксирующий направляющую армированной пилы.
4. Нажмите кнопку блокировки и, используя шестигранный ключ в качестве рукоятки, проворачивайте диск армированной пилы до тех пор, пока кнопка блокировки будет это позволять.

⚠ ВНИМАНИЕ: Кнопка блокировки должна быть нажата до конца. В противном случае шестигранный гаечный ключ будет вращаться и может травмировать оператора.

5. Заблокировав армированную пилу, поверните шестигранный ключ против часовой стрелки, чтобы отвинтить и извлечь болт и шайбу.
6. Извлеките направляющую армированной пилы и саму пилу.

Порядок установки армированной пилы

⚠ ВНИМАНИЕ: Используйте только оригинальную армированную пилу Makita. В случае повторного применения армированной пилы следите, чтобы она не была изношенной, поврежденной или со сколами.

⚠ ВНИМАНИЕ: Почистите армированную пилу и ее детали и удалите все оставшиеся частицы материала и грязь. Частицы материала и грязь могут вызывать разбалансировку армированной пилы, в результате чего она будет раскачиваться в процессе резки.

Установка армированной пилы

- **Рис. 12:** 1. Нажимная кнопка (кнопка блокировки)

1. Поместите армированную пилу поверх выходной шестерни и убедитесь, что прорезь во фланце четко совпадает с ключом.
2. Установите на место направляющую армированной пилы.
3. Установите на место болт и шайбу.
4. Нажмите до конца кнопку блокировки, чтобы не допустить вращения армированной пилы, и затяните болт с помощью шестигранного гаечного ключа.

⚠ ВНИМАНИЕ: Кнопка блокировки должна быть нажата до конца. В противном случае шестигранный гаечный ключ будет вращаться и может травмировать оператора.

5. Установите на место крышку армированной пилы.
6. Затяните крепежные болты крышки армированной пилы (4 штуки) с помощью шестигранного гаечного ключа.

ОБСЛУЖИВАНИЕ

⚠ ВНИМАНИЕ: Прежде чем приступить к осмотру или техническому обслуживанию, убедитесь, что инструмент выключен, а аккумулятор извлечен.

ПРИМЕЧАНИЕ: Запрещается использовать бензин, растворители, спирт и другие подобные жидкости. Это может привести к обесцвечиванию, деформации и трещинам.

► **Рис. 13:** 1. Пылезащитная крышка

Снимите пылезащитную крышку с вентиляционных отверстий и почистите ее для обеспечения надлежащей циркуляции воздуха.

⚠ ВНИМАНИЕ: Очищайте пылезащитную крышку в случае ее загрязнения. Длительная эксплуатация инструмента с засоренной пылезащитной крышкой может привести к его повреждению.

SLOVENŠČINA (Originalna navodila)

Pred namestitvijo in uporabo tega stroja preberite in upoštevajte vsa navodila in postopke upravljanja, ki jih morate tudi razumeti. Ta navodila za uporabo hranite v bližini stroja.

Preberite in upoštevajte vsa varnostna navodila in postopke upravljanja, ki jih morate tudi razumeti. Če navodil ne razumete ali če pogoji niso primerni za ustrezno delovanje, STROJA NE UPORABLJAJTE. Posvetujte se z nadrejenim ali drugo odgovorno osebo.

TEHNIČNI PODATKI

Model:	DSC250
Napetost	D.C. 18 V
Teža	3,94 – 4,0 kg (8,686 – 8,818 lbs)
Mere (D × Š × V)	471 mm x 137 mm x 139 mm/18-17/32" x 5-25/64" x 5-15/32" (brez ročaja)
Rezalna zmogljivost za betonsko jeklo (620 N/mm ² /90.000 psi)	od ϕ 10 do ϕ 25 mm (SD490) od 3/8" do 1" (stopnja 60)
Hitrost brez obremenitve	2200 min ⁻¹
Zunanji premer rezila	110 mm/4,3"
Akumulatorska baterija	BL1830B/BL1840B/BL1850B/BL1860B
Polnilnik	DC18RC/DC18RD/DC18SE/DC18SF/DC18SD

- Tehnični podatki in oblika se lahko spremenijo brez vnaprejšnjega obvestila.
- Tehnični podatki in akumulatorske baterije se lahko razlikujejo glede na državo uporabe izdelka.
- Teža se lahko razlikuje glede na priključke, vključno z akumulatorsko baterijo. Najlažja in najtežja kombinacija v skladu s postopkom EPTA 01/2014 sta prikazani v preglednici.

OPOZORILO



Pred uporabo tega stroja preberite ta navodila za uporabo, ki jih morate tudi razumeti. Če navodil za uporabo ne upoštevate, lahko pride do smrti ali hudih poškodb.

OPOZORILNE VARNOSTNE NALEPKE



Nevarnosti zaradi letečih delcev in velikega hrupa. Uporabljajte zaščito za ušesa in oči.



Premikajoče se rezilo. Med delovanjem rok ne približujte stroju. Pred servisiranjem izklopite napajanje.

Simboli

Naslednji simboli se uporabljajo v povezavi s strojem. Pred uporabo izdelka se obvezno seznanite z njihovim pomenom.



Cd
Ni-MH
Li-ion

Samo za države EU

Ne zavržite izrabljene električne opreme ali akumulatorskega sklopa med gospodinjске odpadke!

V skladu z evropskimi direktivami o odpadni električni in elektronski opremi, baterijah in akumulatorjih, odpadnih baterijah in akumulatorjih ter upoštevanjem njihovih določil v skladu z državno zakonodajo je treba električno opremo, baterije in akumulatorje, katerih življenjska doba je pretekla, zbirati ločeno in jih dostaviti v ustrezen obrat za recikliranje, ki deluje skladno z okoljevarstvenimi zahtevami.

SHRANITE TA NAVODILA

Pomen besed „pozor“ in „opozorilo“

Pozor: Pomeni morebitno nevarno situacijo, ki lahko privede do manjših ali zmernih poškodb, če se ji ne izognete. Uporablja se tudi kot opozorilo pred nevarno rabo, povezano z dogodki, ki lahko povzročijo poškodbe ljudi.

Opozorilo: Pomeni morebitno nevarno situacijo, ki privede do smrti ali hudih poškodb, če se ji ne izognete.

*** Družba Makita ni odgovorna za nobeno naključno škodo ali osebne poškodbe, do katerih pride zaradi neupoštevanja opozoril in varnostnih navodil, navedenih v navodilih za uporabo.

Namenska uporaba

Orodje je namenjeno za rezanje betonskega jekla.

Hrup

Običajna A-ovrednotena raven hrupa v skladu z EN60745:

Raven zvočnega tlaka (L_{pA}): 78 dB (A)

Odstopanje (K): 3 dB (A)

⚠ OPOZORILO: Uporabljajte zaščito za sluh.

Vibracije

Skupne vrednosti vibracij (vektorska vsota treh osi) po EN60745:

Delovni način: udarno privijanje sponk z največjo zmogljivostjo orodja

Oddajanje vibracij (a_{hv}): 2,5 m/s²

Odstopanje (K): 1,5 m/s²

OPOMBA: Navedena vrednost oddajanja vibracij je bila izmerjena v skladu s standardnimi metodami testiranja in se lahko uporablja za primerjavo orodij.

OPOMBA: Navedena vrednost oddajanja vibracij se lahko uporablja tudi pri predhodni oceni izpostavljenosti.

⚠ OPOZORILO: Oddajanje vibracij med dejansko uporabo električnega orodja se lahko razlikuje od navedene vrednosti oddajanja, odvisno od načina uporabe orodja.

⚠ OPOZORILO: Upravljalavec mora za lastno zaščito poznati varnostne ukrepe, ki temeljijo na oceni izpostavljenosti v dejanskih pogojih uporabe (poleg časa proženja je treba upoštevati celoten delovni cikel, vključno s časom, ko je orodje izklopljeno, in časom, ko deluje v prostem teku).

ES Izjava o skladnosti

Samo za evropske države

Izjava ES o skladnosti je vključena v dodatku A, ki je priložen tem navodilom za uporabo.

POMEMBNA VARNOSTNA NAVODILA

- „Pomembna varnostna navodila“, opisana spodaj, morate vedno upoštevati, da bi zmanjšali tveganje požara, električnega udara in osebnih poškodb.
- Pred uporabo stroja preberite ta navodila in jih skrbno upoštevajte.
- Ta navodila shranite za uporabo v prihodnosti.

⚠ OPOZORILO

- Pred uporabo pozorno preberite ta navodila za uporabo.**
- Uporabljajte le polnilnik in akumulator, ki sta navedena v teh navodilih za uporabo.**
 - Kakršna koli kombinacija, ki ni navedena v tem priložniku, lahko povzroči poškodbe ali škodo zaradi eksplozije.
- Polnite pravilno.**
 - Ta polnilnik uporabljajte le z navedenim napajanjem z izmeničnim tokom. Ne uporabljajte ojačevalcev transformatorja ali generatorjev za vozila niti ne uporabljajte polnilnika za dovajanje enosmernega toka. Nepravilna uporaba lahko povzroči pregrevanje in požar.
 - Akumulatorja ne polnite pri temperaturi pod 10 °C (50 °F) ali nad 40 °C (104 °F), ker lahko povzročijo eksplozijo ali požar.
- Na zatičih akumulatorja ne povzročajte kratkega stika. Akumulatorja ne hranite v posodi skupaj z drugimi kovinskimi predmeti, kot so žbljli, kovanci itd. To lahko povzroči pregrete, požar in eksplozijo zaradi kratkega stika.**
- Zaščitite se pred električnim udarom.**
 - Napajalnega vtiča se ne dotikajte z mokrimi ali vlažnimi rokami, ker lahko povzročite električni udar.
- Upoštevajte okolico delovnega mesta.**
 - Polnilnika ali akumulatorja ne izpostavljajte dežju niti ju ne uporabljajte na vlažnih ali mokrih mestih, ker lahko povzročite pregrete ali električni udar.
 - Delovno mesto mora biti dobro osvetljeno. Delo na nezadostno osvetljenem mestu lahko privede do nesreče.
 - Akumulatorja ne uporabljajte ali polnite na mestih, kjer so prisotne vnetljive tekočine ali plini, ker lahko to povzroči eksplozijo ali požar.
- Nosite zaščitna očala in zaščitno obleko**
 - Med uporabo te opreme vedno nosite zaščito za oči, protiprašno masko, zaščitne čevlje, ki ne drsijo, čelado ter kakršno koli drugo zahtevano ali potrebno zaščitno obleko. Če tega ne upoštevate, lahko pride do poškodb.
- Preprečite nenameren zagon.**
 - Pred priključitvijo vira napajanja in/ali akumulatorskega sklopa ali med dvigovanjem/prenašanjem orodja zagotovite, da je stikalo izklopljeno. Če imate med prenašanjem električnega orodja prst na stikalu, lahko hitro pride do nesreče.

9. Zavarujte obdelovanec.

- Uporabljajte sponke ali primež za držanje obdelovanca. Tako lahko z obema rokama ustrezno držite orodje, ga nadzirate in upravljate. Če obdelovanca ne zavarujete ustrezno, lahko pride do poškodb.

10. Ko se znajdete v eni od naslednjih situacij, izklopite vir napajanja orodja tako, da odstranite akumulator in aktivirajte zaklep sprožilca.

- Ko orodja ne uporabljate ali je v popravilu.
- Ko zamenjujete kateri koli del, na primer rezilo.
- Ko obstaja splošna nevarnost.
- Če napajanja ne izklopite, lahko pride do neželenega delovanja ter škode ali poškodb.

11. Uporabljajte le navedene pripomočke ali priključke.

- Uporabljajte le pripomočke ali priključke, opisane v teh navodilih za uporabo in katalogu Makita. Uporaba katerega koli drugega pripomočka ali priključka lahko povzroči nesrečo ali poškodbo.

12. Akumulatorja ne izpostavljajte ognju, ker lahko eksplodira ali povzroči nastanek strupenih snovi.

- V neprimernih pogojih lahko iz akumulatorja uhaja tekočina; izogibajte se stiku z njo.
- Če pride do nenamernega stika s tekočino iz akumulatorja, sperite s čisto vodo.
- Če tekočina pride v stik z očmi, jih sperite s čisto vodo in takoj pokličite zdravniško pomoč, ker lahko pride do izgube vida.

14. Če se je čas delovanja zelo skrajšal, takoj prenehajte uporabljati orodje. Obstaja tveganje pregretja, ki lahko povzroči opekline in celo eksplozijo.

⚠ POZOR

1. Varnost delovnega območja

- Delovno območje mora biti čisto in dobro osvetljeno. Neurejena ali temna območja povečajo možnost nesreče.

2. Otrco in prisotne osebe se med delom ne smejo približevati električnemu orodju. Zaradi motečih dejavnikov lahko izgubite nadzor nad orodjem.

3. Kadar električnih orodij ne uporabljate, jih pravilno shranite.

- Električna orodja hranite izven dosega otrok in ne dovolite, da električno orodje uporabljajo osebe, ki niso seznanjene z njim ali temi navodili. Električna orodja so v rokah neusposobljenih oseb nevarna.
- Orodja in akumulatorja ne hranite na mestih, kjer lahko temperatura doseže ali preseže 50 °C (122 °F), na primer v kovinski škatli ali avtomobilu poleti.

To lahko skrajša življenjsko dobo akumulatorja ali povzroči dim in požar.

4. Pri upravljanju električnih orodij ne uporabljajte prekomerne sile.

- Orodje uporabljajte pri ustreznih hitrosti, za katero je bilo zasnovano. Prehitro rezanje lahko povzroči poškodbo orodja ali telesne poškodbe.

Orodja ne uporabljajte na način, ki bi lahko povzročil blokado motorja. To bi lahko povzročilo dim ali požar.

5. Električno orodje uporabljajte v pravi namen.

- Električno orodje, njegove priključke in rezila uporabljajte skladno s temi navodili, pri čemer upoštevajte delovne pogoje in delo, ki ga boste izvajali. Ne uporabljajte ga za opravila, pri katerih se uporabljajo velika orodja. Uporaba, drugačna od predvidenega namena uporabe, lahko povzroči telesne poškodbe.

6. Uporabljajte ustrezna oblačila.

- Ne nosite ohlapnih oblačil ali nakita. Las, obleke in rokavice ne približujte gibljivim delom. Ohlapna oblačila, nakit ali dolgi lasje se lahko ujamejo v premikajoče se dele.

- Pri uporabi električnega orodja na prostem nosite gumijaste rokavice in zaščitne čevlje, ki ne drsijo. Rokavice ali čevlji, ki drsijo, lahko povzročijo telesne poškodbe.

7. Pazite, kako ravirate s kablom polnilnika.

- Nikoli ne uporabljajte kabla za nošenje, vlečenje ali izklapljanje električnega orodja.

- Kabla ne približujte virom toplote, olju, ostrim robovom ali gibljivim delom.

- Poskrbite, da je kabel postavljen na mesto, kjer ga ne boste pohodili, se obenj spotaknili ali kjer bi bil izpostavljen drugim poškodbam ali pritiskom. Poškodovani ali prepleteni kabli povečajo nevarnost električnega udara ali požara.

8. Ne segajte predaleč.

- Vselej pazite na ustrezno oporo in ravnovesje. To omogoča boljši nadzor nad električnim orodjem v nepričakovanih situacijah.

9. Vzdržujte električna orodja.

- Rezalno orodje mora biti ostro in čisto. Ustrezno vzdrževano električno orodje z ostrimi rezalnimi robovi se ne bo zatikalo in ga je lažje upravljati. Poškodovana rezila lahko povzročijo telesne poškodbe.

- Ročice morajo biti suhe, čiste ter brez olja in maści. Spolzke ročice lahko povzročijo telesne poškodbe.

- Redno preverjajte napajalni kabel polnilnika. Poškodovan kabel poveča tveganje električnega udara ali kratkega stika, ki povzroči požar.

10. Preden vklopite električno orodje, odstranite vse prilagoditvene ključke.

- Izvijajč ali ključ, ki je ostal pritrjen na vrtljivi del električnega orodja, lahko povzroči telesne poškodbe.

11. Pri polnjenju na prostem uporabljajte fleksibilni kabel ali fleksibilni podaljšek.

- Uporabljajte le pripomočke ali priključke, opisane v teh navodilih za uporabo in katalogu Makita. Uporaba katerega koli drugega pripomočka ali priključka lahko povzroči nesrečo ali poškodbo.

12. Pri uporabi električnega orodja bodite pozorni in glejte, kaj počnete, ter uporabljajte zdrav razum.

- Ne uporabljajte električnega orodja, če ste utrujeni ali pod vplivom drog, alkohola ali zdravil. Trenutek nepazljivosti med delom z električnim orodjem lahko povzroči resne telesne poškodbe.

13. **Pred uporabo preverite, ali so deli morebiti poškodovani.**
 - Preverite, ali so varnostni pokrovi in drugi deli, ki lahko vplivajo na delovanje orodja, pokvarjeni ali poškodovani. Če so deli poškodovani, jih pred uporabo zamenjajte ali popravite.
 - Preverite napačno poravnost ali zatikanje gibljivih delov, morebitne zlomljene dele in vsa druga stanja, ki bi lahko vplivala na delovanje električnega orodja. Če je električno orodje poškodovano, ga je treba pred uporabo popraviti. Veliko nesreč se zgodi zaradi slabo vzdrževanih električnih orodij.
 - Ne uporabljajte poškodovanega podaljševalnega kabla. Če je poškodovan, ga pred uporabo zamenjajte. Uporaba poškodovanega podaljševalnega kabla poveča tveganje električnega udara ali kratkega stika, ki povzroči požar.
 - Polnilnika ne uporabljajte, če je napajalni kabel ali vtič poškodovan ali če polnilnik pade na tla oziroma je kako drugače poškodovan. Poškodovan polnilnik poveča tveganje električnega udara ali kratkega stika, ki povzroči požar.
 - Ne uporabljajte električnega orodja, ki ga ni mogoče vklopiti in izklopiti s stikalom. Vsa električna orodja, ki jih ni mogoče nadzorovati s stikalom, so nevarna in jih je treba popraviti.
 - Upošteвайте navodila za mazanje in zamenjavo pripomočkov.
 - Pred kakršnimi koli spremembami ali zamenjavo pripomočkov odklopite akumulator z električnega orodja. Takšni preventivni zaščitni ukrepi zmanjšajo nevarnost nenamernega zagona električnega orodja.
14. **Električno orodje lahko servisira samo usposobljen serviser, ki uporablja ustrezne nadomestne dele. Tako bo zagotovljena varnost električnega orodja.**
 - Ne razstavljajte ali spreminjajte akumulatorja in polnilnika.
 - To električno orodje je zasnovano skladno z varnostnimi predpisi. Električnega orodja ne spreminjajte.
 - Če se električno orodje pregreje ali če opazite druge nenavadne simptome, ga nesite na servis.
 - Ne dovolite nepooblaščenim osebam, da popravljajo orodje, ker lahko ogrozijo njegovo varnost, kar lahko povzroči nesrečo in telesne poškodbe.
15. **Ne uporabljajte električnega orodja v eksplozivnih območjih, kjer so prisotne vnetljive tekočine, plini ali prah.** Električna orodja ustvarjajo iskre, ki lahko vnamejo prah ali hlape.

Električna varnost

1. **Vtič električnega orodja se mora ujemati z vtičnico. Nikoli ne spreminjajte vtiča. Ne uporabljajte vmesniških vtičev z ozemljenim električnim orodjem.** Nespremenjeni vtiči in ujemajoče se vtičnice bodo zmanjšali nevarnost električnega udara.
2. **Izogibajte se stiku z ozemljenimi površinami, kot so cevi, radiatorji, štedilniki in hladilniki.** Če je vaše telo ozemljeno, obstaja večja nevarnost električnega udara.

3. **Ne izpostavljajte električnega orodja dežju ali mokroti.** Voda, ki vdira v električno orodje, bo povečala nevarnost električnega udara.
4. **Ne zlorablajte kabla. Nikoli ne uporabljajte kabla za nošenje, vlečenje ali izklapljanje električnega orodja.** Kablo ne približujte virom toplote, olju, ostrim robovom ali gibljivim delom. Poškodovani ali prepleteni kabli povečajo nevarnost električnega udara.
5. **Pri uporabi električnega orodja na prostem uporabite podaljšek, ki je primeren za uporabo na prostem.** Uporaba primerne kabla zmanjša nevarnost električnega udara.
6. **Če je uporaba električnega orodja v vlažnem okolju neizogibna, uporabite zaščitno napravo za diferenčni tok (RCD).** Uporaba RCD zmanjša nevarnost električnega udara.

Osebnostna varnost

1. **Uporabljajte osebno zaščitno opremo. Vedno uporabljajte zaščito za oči.** Uporaba zaščitne opreme (npr. protiprašna maska, ndrseči zaščitni čevlji, trdo pokrivalo ali zaščita za sluh) v primernih pogojih bo zmanjšala možnost telesnih poškodb.
2. **Če so naprave opremljene s priključki za odstranjevanje prahu in zbiralniki, zagotovite, da so ti priključki povezani in pravilno uporabljeni.** Uporaba zbiralnika prahu lahko zmanjša nevarnosti, povezane s prahom.

Uporaba in nega električnega orodja

1. **Pri upravljanju električnega orodja ne uporabljajte prekomerne sile. Uporabljajte ustrezno električno orodje.** Ustrezno električno orodje bo pri predvideni hitrosti opravilo delo bolje in varneje.
2. **Ne uporabljajte električnega orodja, ki ga ni mogoče vklopiti in izklopiti s stikalom.** Vsa električna orodja, ki jih ni mogoče nadzorovati s stikalom, so nevarna in jih je treba popraviti.
3. **Pred izvajanjem nastavitve, menjavo pripomočkov ali shranjevanjem električnega orodja izvlomite vtič iz vira napajanja in/ali odklopite akumulatorski sklop z električnega orodja.** Takšni preventivni zaščitni ukrepi zmanjšajo nevarnost nenamernega zagona električnega orodja.
4. **Električno orodje, pripomočke in nastavke orodja itd. uporabljajte v skladu s temi navodili, pri tem pa upošteвайте delovne pogoje in delo, ki ga boste izvajali.** Uporaba električnega orodja za nepredvidena opravila lahko povzroči nevarne situacije.

Uporaba akumulatorskega orodja in ravnanje z njim

1. **Orodje polnite samo s polnilnikom, ki ga je določil proizvajalec.** Polnilnik, ki je primeren za eno vrsto akumulatorskih baterij, lahko povzroči nevarnost požara, če ga uporabljate z drugimi akumulatorskimi baterijami.
2. **Električno orodje uporabljajte le s posebej označenimi akumulatorskimi baterijami.** Uporaba drugih akumulatorskih sklopov lahko povzroči nevarnost telesnih poškodb in požara.

3. **Ko akumulatorske baterije ne uporabljate, je ne hranite ob kovinskih predmetih, kot so sponke za papir, kovanci, ključji, žebliji, vijaki ali drugi manjši kovinski predmeti, ki lahko povzročijo stik med priključkoma.** Kratek stik akumulatorskih priključkov lahko povzroči opekline ali požar.
4. **V neprimernih pogojih lahko iz akumulatorja uhaja tekočina; izogibajte se stiku. Če pride do nenamernega stika, sperite z vodo. Če pride tekočina v stik z očmi, takoj poiščite zdravniško pomoč.** Tekočina iz akumulatorja lahko povzroči draženje ali opekline.

⚠ POZOR

1. **Kadar je orodje v uporabi, ga trdno držite.**
 - Če orodja ne držite trdno, se lahko poškodujete.
2. **Rok in obraza ne približujte premikajočim se delom.**
 - Lahko povzročijo poškodbe.
3. **Kadar je orodje pokvarjeno ali če med uporabo oddaja neobičajen zvok, takoj sprostite stikalo. Orodje nesite v pooblaščen servisni center, kjer naj ga pregledajo in popravijo.**
 - Če tega ne naredite, lahko pride do škode ali poškodb.
4. **Če vam orodje pade na tla ali če ga udarite ob kaj, temeljito preverite, ali je ohišje morda poškodovano, razpokano ali deformirano.**
 - Kakršna koli tovrstna škoda lahko povzroči poškodbe.
5. **Ne povzročite kratkega stika akumulatorja. Kratek stik akumulatorja lahko povzroči velik električni tok, pregrevanje, morebitne opekline in celo okvaro.**
 - Ne dotikajte se priključkov s kakršnimi koli prevodnimi materiali.
 - Izogibajte se shranjevanju akumulatorja v posodo z drugimi kovinskimi predmeti, kot so žebliji, kovanci itd.
 - Akumulatorja ne izpostavljajte vodi ali dežju.
 - Ne prerežite kabla.
6. V eksplozivnem okolju, npr. v prisotnosti lakov, barve, bencina, razredčila, plinov ali lepil, ne uporabljajte orodja ali polnite akumulatorja. To lahko povzroči eksplozijo ali požar.
7. Akumulatorja ne polnite na papirju, kartonu, tkanihah, blazinah, podstavkih, preprogah, vinilu ali na prašnih mestih. To lahko povzroči požar.
8. Polnilnika ne izpostavljajte vodi ali kovinskim predmetom, ki lahko povzročijo kratek stik na polnilnih priključkih.
9. Polnilnika ne uporabljajte za nič drugega kot polnjenje akumulatorja.
10. Pred uporabo orodja se prepričajte, da rezila žage z zobmi niso okrušena ali razpokana.
11. Med rezanjem ne uporabljajte vode ali olja za rezanje.
12. Uporabljajte le originalno žago z zobmi Makita.
13. Orodja ne puščajte na tleh z aktiviranim stikalom. Orodje bo delovalo neprekinjeno in lahko povzroči telesne poškodbe.

14. Orodja ne uporabljajte v bližini vnetljivih in občutljivih predmetov ali osebja, ki med delom ni nujno prisotno. Med rezanjem bodo iz orodja izvrženi vroči delci in iskre, ki lahko poškodujejo okolico, povzročijo požar ali telesne poškodbe.
 15. Ne rezite betona. To poškoduje orodje in lahko povzroči telesne poškodbe.
 16. Preverite, ali so med delom na višini na tleh ljudje. Kakršen koli material ali orodje, ki pade na tla, lahko povzroči nesrečo.
 17. Če med polnjenjem prihaja do neobičajnega segrevanja, takoj prekinite polnjenje tako, da odklopite akumulator. Nadaljevanje polnjenja lahko povzroči dim, požar ali eksplozijo.
 18. Odprtine za prezračevanje motorja ne smejo biti prekriti ali blokirane.
 - To lahko povzroči pregrevanje motorja.
 19. Kadar s polnilnikom uporabljate podaljševalni kabel, vam priporočamo uporabo kabla s spodaj navedenim prerezom, njegova dolžina pa naj bo čim krajša. Za polnjenje na prostem uporabljajte kabel, odobren za uporabo na prostem.
- Razmerje med uporabno debelino kabla in največjo dolžino

Velikost kabla (Nazivni prerez prevodnika)	Največja dolžina kabla
0,75 mm ²	20 m
1,25 mm ²	30 m

OPOZORILO GLEDE UPORABE ŽAGE Z ZOBMI

Varnost delovnega območja

1. Zagotovite, da je vrečka za prah pritrjena pravilno. Če vrečke za prah ni in se rezila žage z zobmi poškodujejo, delci rezil odletijo stran in lahko povzročijo hude telesne poškodbe.
2. Osebe, ki se zadržujejo v okolici, se ne smejo približevati stroju. Tudi če je vrečka za prah nameščena, lahko poškodovana rezila ali vroči delci izletijo iz vrečke in povzročijo hude telesne poškodbe.
3. Pri rezanju z rezili žage z zobmi lahko pride do iskrenja. Orodja ne uporabljajte na območjih, kjer obstaja nevarnost požara ali eksplozije.
4. Rezanje z rezili žage z zobmi je hrupno. Upoštevajte okolico delovnega mesta.

Obleka in zaščitna oprema

5. Nosite zaščitno opremo: zaščitna očala, zaščitne čevlje, protiprašno masko in čelado. Tudi če je vrečka za prah nameščena, lahko poškodovana rezila ali vroči delci izletijo iz pokrova in povzročijo telesne poškodbe.
6. Uporabljajte ustrezna oblačila. Ne nosite kravate, ohlapnih oblačil ali pletenih rokavic. Pokrijte lase s pokrivalom oziroma kapo, da ne zaidejo v bližino vrtečih se rezil.

Pred uporabo

7. Rezila žage z zobmi ne smejo biti deformirana, okrušena, razpokana ali obrabljena. Če na rezilu opazite poškodbo ali obrablenost, žage z zobmi ne uporabljajte. Rezanje v takšnih razmerah lahko dodatno poškoduje rezila in povzroči hude telesne poškodbe.
8. Žage z zobmi ne uporabljajte za noben drug namen razen tistega, navedenega v tehničnih podatkih orodja. Uporaba žage z zobmi v druge namene lahko povzroči pretirano obrabo, ločitev rezil, slabšo zmogljivost rezanja in neobičajno nastajanje toplote, kar povzroča poškodbe rezil in hude telesne poškodbe.

Zamenjava žage z zobmi

9. Pri zamenjavi žage z zobmi morate iz orodja odstraniti akumulator, da preprečite neželeno delovanje in telesne poškodbe.
10. Prepričajte se, da pred delom v okolici ni nikogar in da med delom ne prihaja do neobičajnih zvokov ali tresljajev. Delovanje z neobičajnimi zvoki ali tresljaji lahko poškoduje rezila, kar lahko privede do hudih telesnih poškodb.

Med uporabo

11. Žage z zobmi ne uporabljajte za nič drugega kot rezanje. Rezil ne izpostavljajte poškodbam ali udarcem. Tako lahko poškodujete rezila, kar lahko povzroči hude telesne poškodbe.
12. Obdelovanec mora biti fiksiran, na primer v primežu ali podobni napravi, tako da se med rezanjem ne more premikati. Če se obdelovanec premika, delovanje postane nestabilno in ga ni mogoče nadzirati, kar lahko povzroči poškodbo rezil ali hude telesne poškodbe.
13. Rezati začnite šele, ko žaga z zobmi doseže največjo hitrost. Če žago z zobmi postavite ob obdelovanec pred zagonom motorja, bodo rezila preobremenjena in se bodo poškodovala, zaradi česar lahko pride do hudih telesnih poškodb.
14. Rezov ne izvajajte v „cikcak“ vzorcu ali diagonalno in ne uporabljajte stranskega dela rezila za dviganje ali kak drug namen.
15. Če med rezanjem pride do neobičajnega zvoka, neobičajnih tresljajev ali če so rezalni deli močno obrabjeni, zaustavite orodje. Če nadaljujete delo v teh razmerah, se bodo rezila žage z zobmi poškodovala, kar lahko povzroči izmetavanje odkruškov in posledično hude telesne poškodbe.
16. Rezila žage z zobmi se v primeru neprekinjenega delovanja segrejejo, zmogljivost rezanja pa se zato zmanjša.

Vzdrževanje

17. Če na žagi z zobmi opazite deformacijo, razpoko ali drugo poškodbo, zaustavite orodje. Če nadaljujete delo v teh razmerah, se bo žaga z zobmi še huje poškodovala in se lahko tudi zlomila. Izvrženi odlomljeni deli lahko povzročijo hude telesne poškodbe.
18. Hranite in uporabljajte le tiste žage z zobmi, ki so v dobrem stanju, rezila pa morajo biti ostra in čista.

⚠ OPOZORILO: Vedno nosite zaščitno opremo: zaščitna očala, zaščitne čevlje, protiprašno masko in čelado.

⚠ OPOZORILO: Uporabljajte žago z zobmi, ki ste jo dobili od družbe Makita. Uporaba delov, ki jih ni izdelala družba Makita, lahko poškoduje orodje in povzroči hudo nesrečo ali poškodbe.

Pomembna varnostna navodila za akumulatorsko baterijo

1. **Pred uporabo baterijskega vložka preberite vsa navodila in opozorilne oznake na (1) polnilniku akumulatorja, (2) akumulatorju in (3) izdelku, ki uporablja akumulator.**
 2. **Ne razstavlajte baterijskega vložka.**
 3. **Če se je čas delovanja občutno skrajšal, takoj prenehajte uporabljati orodje. V nasprenem primeru lahko pride do pregretja, morebitnih opeklin in celo eksplozije.**
 4. **Če pride elektrolit v stik z očmi, jih sperite s čisto vodo in takoj poiščite zdravniško pomoč. Posledica je lahko izguba vida.**
 5. **Ne povzročite kratkega stika baterijskega vložka:**
 - (1) **Ne dotikajte se priključkov s kakršnim koli prevodnim materialom.**
 - (2) **Izogibajte se shranjevanju akumulatorske baterije v vsebniku z drugimi kovinskimi predmeti, kot so željni, kovanci itd.**
 - (3) **Akumulatorske baterije ne izpostavljajte vodi ali dežju.**
- Kratek stik akumulatorja lahko povzroči velik električni tok, pregrevanje, morebitne opeklino in celo okvaro.
6. **Ne shranjujte orodja in baterijskega vložka na mestih, kjer lahko temperatura doseže ali preseže 50 °C (122 °F).**
 7. **Ne sežigajte baterijskega vložka, tudi če je hudo poškodovan ali v celoti izprazen. Baterijski vložek lahko v ognju eksplodira.**
 8. **Poskrbite, da akumulator ne bo izpostavljen padcem ali udarcem.**
 9. **Ne uporabljajte poškodovanih akumulatorjev.**
 10. **Priložene litij-ionske akumulatorske baterije ustrezajo zahtevam zakonodaje v zvezi z nevarnim blagom.**

Za komercialne prevoze, npr. tiste, ki jih opravljajo tretje stranke in carinski posredniki, je treba upoštevati posebne zahteve v zvezi z embalažo in označevanjem.

Pri pripravi izdelka za pošiljanje se je treba posvetovati s strokovnjakom za nevarne snovi.

Pri tem upoštevajte tudi podrobnejše nacionalne predpise.

Odrpte stike oblepite z lepilnim trakom ali jih drugače zaščitite, akumulator pa zapakirajte tako, da se v embalaži ne more premikati.

11. **Upoštevajte lokalne uredbe glede odlaganja akumulatorja.**

SHRANITE TA NAVODILA.

⚠️ POZOR: Uporabljajte le originalne baterije Makita. Če uporabljate neoriginalne baterije Makita ali baterije, ki so bile spremenjene, lahko pride do eksplozije baterije in posledično do požara, telesnih poškodb ali materialne škode. S takšno uporabo boste tudi razveljavili garancijo Makita za orodje in polnilnik Makita.

Nasveti za ohranjanje največje zmogljivosti akumulatorja

1. Napolnite baterijski vložek, preden se v celoti izprazni. Ko opazite, da ima orodje manjšo moč, vedno ustavite delovanje orodja in napolnite baterijski vložek.
2. Nikoli znova ne polnite popolnoma napolnjenega baterijskega vložka. Prenapolnjenje skrajša življenjsko dobo akumulatorja.
3. Baterijski vložek s sobno temperaturo polnite pri temperaturi okolja od 10 °C do 40 °C (50 °F - 104 °F). Počakajte, da se vroč baterijski vložek pred polnjenjem ohladi.
4. Če baterijskega vložka ne uporabljate dalj časa (več kot 6 mesecev), ga napolnite.

IMENA DELOV

- ▶ **SI.1:** 1. Akumulator 2. Motor 3. Držalo vrečke za prah 4. Izhodna odprtina 5. Vodilo 6. Žaga z zobmi 7. Ročaj 8. Gumb za zaklepanje 9. Stikalo

Nomeščanje ali odstranjevanje akumulatorske baterije

⚠️ POZOR: Pred nastavljanjem ali preizkusom delovanja orodja se prepričajte, da je orodje izklopljeno in je akumulatorska baterija odstranjena.

⚠️ POZOR: Pred nameščanjem ali odstranjevanjem akumulatorske baterije vedno izklopite orodje.

⚠️ POZOR: Kadar nameščate ali odstranjujete akumulatorsko baterijo, trdno držite orodje in akumulatorsko baterijo. Če orodja in akumulatorske baterije ne držite trdno, se lahko zgodi, da vam zdrsne iz rok, posledica pa je lahko poškodba orodja in akumulatorske baterije ter telesna poškodba.

- ▶ **SI.2:** 1. Gumb 2. Rdeči indikator 3. Akumulatorska baterija

Če želite odstraniti akumulatorsko baterijo, jo potisnite iz orodja, pri tem pa pomikajte gumb na sprednji strani vložka.

Akumulatorsko baterijo vstavite tako, da poravnate jeziček na bateriji z utorom na ohišju in jo potisnete v ležišče. Potisnite jo do konca, da se zaskoči. Če je na zgornji strani gumba viden rdeč indikator, pomeni, da baterija ni ustrezno zaskočena.

⚠️ POZOR: Vedno namestite akumulatorsko baterijo tako, da rdeči indikator ni več viden. V nasprotnem primeru se lahko akumulatorska baterija sname z orodja in poškoduje vas ali osebe v neposredni bližini.

⚠️ POZOR: Ne nameščajte akumulatorske baterije s silo. Če se akumulatorska baterija ne zaskoči zlahka, ni pravilno vstavljena.

Sistem za zaščito akumulatorja (litij-ionske akumulatorji z zvezdico)

▶ **SI.3:** 1. Oznaka zvezde

Litij-ionski akumulatorji z oznako zvezde so opremljeni z zaščitnim sistemom. Sistem samodejno prekine napajanje orodja, da se podaljša življenjska doba akumulatorja. Orodje se bo samodejno zaustavilo med delovanjem, če sta orodje in/ali akumulator zamenjana pod naslednjimi pogoji:

Preobremenitev:

Orodje deluje na način, zaradi katerega prihaja do neobičajno visokega toka. V takem primeru sprostite sprožilno stikalo na orodju in ga prenehajte uporabljati na način, zaradi katerega je prišlo do preobremenitve. Za ponovni vklop nato ponovno povlecite sprožilno stikalo. Če se orodje ne vklopi, je akumulator pregret. V tem primeru pustite, da se akumulator ohladi, preden znova aktivirate sprožilno stikalo.

Nizka napetost akumulatorja:

Napolnjenost akumulatorja je prenizka, zato orodje ne deluje. V tem primeru odstranite in napolnite akumulator.

POSTOPEK DELOVANJA

⚠️ OPOZORILO: Preden akumulator vstavite v orodje, se prepričajte, da je stikalo v položaju „O“ in da je izklopljeno.

⚠️ POZOR: Pritisnite gumb za zaklepanje in zagotovite, da se gumb po sprostitvi dvigne. Če se gumb za zaklepanje po sprostitvi ne dvigne, bo vrtenje žage z zobmi med delovanjem orodja preprečeno, kar bo povzročilo škodo na delih, motor pa bo pregorel.

⚠️ POZOR: Stikalo premaknite v položaj „I“ ter zagotovite, da ostane v tem položaju in se ne premika. Nato potisnite zadnji del stikala navzdol, da zagotovite, da se stikalo samodejno premakne v položaj „O“.

⚠️ POZOR: Zagotovite, da so sorniki, ki držijo pokrov žage z zobmi, in vsi ostali sorniki trdno priviti.

- ▶ **SI.4:** 1. Položaj ročaja (vzporedno/leva stran) 2. Gumb za zaklepanje 3. Položaj ročaja (vzporedno/desna stran) 4. Stikalo 5. Položaj ročaja (navpično/zgornja stran)

Uporaba

► **SI.5:** 1. Vodilo 2. Betonsko jeklo

► **SI.6:** 1. Betonsko jeklo 2. Vodilo

1. Ročaj privijte v odprtino z navoji v navpičnem ali vzporednem položaju za lažje delovanje.

2. Stikalo mora biti v položaju „O“.

⚠ POZOR: Varnostna funkcija tega orodja preprečuje njegovo napajanje z električno energijo, če poskušate vstaviti akumulator, ko je stikalo v položaju „I“. Zaradi varnosti upoštevajte, da morate akumulator vstaviti, ko je stikalo v položaju „O“.

3. Vstavite akumulator v orodje.

4. Potisnite stikalo v položaj „I“. Motor je vklopljen. Nato potisnite sprednji del stikala navzdol, da ga zaklenete za neprekinjeno delovanje.

⚠ OPOZORILO: Ne dotikajte se vrtečih se delov, ker lahko povzročijo hude poškodbe.

5. Vodilo postavite v odprtino ob betonsko jeklo.

Nato počasi potisnite orodje naprej, da začnete rezati betonsko jeklo.

⚠ POZOR: Ob začetku in proti koncu rezanja upočasnite gibanje orodja naprej (rezanje). Hitro rezanje v teh trenutkih bi poškodovalo rezila žage z zobmi in povzročilo poškodbe zaradi letečih delcev.

⚠ POZOR: Orodje držite trdno, da se med rezanjem ne tresse. Če se med rezanjem orodje tresse, se življenjska doba žage z zobmi skrajša, rezila pa poškodujejo.

⚠ POZOR: Orodje postavite pod kotom 90 stopinj glede na betonsko jeklo, ki ga boste rezali. Če orodje ni pod kotom 90 stopinj glede na betonsko jeklo, lahko pride do tresenja in preobremenitve orodja.

⚠ POZOR: Ne začnite rezati takoj po vklopu motorja. Pred začetkom rezanja počakajte, da žaga z zobmi doseže polno hitrost.

⚠ POZOR: Akumulatorja ne odstranjujte, ko je motor vklopljen. Če to naredite, lahko poškodujete elektroniko motorja.

6. Po koncu rezanja potisnite zadnji del stikala navzdol, kar bo povzročilo premik stikala v položaj „O“ in izklopilo motor.

⚠ POZOR: To orodje je zasnovano za rezanje betonskega jekla. Če želite rezati druge materiale, se obrnite na proizvajalca ali lokalnega prodajalca. Rezanje drugih materialov bo poškodovalo rezila žage z zobmi.

Previdno pri rezanju

1. Pred vklopom se prepričajte, da je rezilo žage z zobmi zadosti oddaljeno od materiala, ki ga boste rezali.

2. Proti koncu rezanja upočasnite gibanje orodja naprej (rezanje). To je zlasti pomembno, če je obdelovanec, ki ga boste rezali, krajši od 50 mm. Odrezan del lahko udari ob rezila žage z zobmi, jih poškoduje in povzroči hude telesne poškodbe.

3. Ko rezila žage z zobmi postanejo topa ali okrušena, zamenjajte rezilo. Če bi ga še naprej uporabljali v tem stanju, bi preobremenili orodje.

4. Če se material med rezanjem premika ali tresse, ustavite delo in ustrezno pritrdite material.

5. Materiala, ki ga boste rezali, ne držite z roko. Če to naredite, se lahko poškodujete.

6. Ne režite betonskega jekla, ki po velikosti ali trdoti presega rezalno zmogljivost orodja.

Ko se zgodi kar koli od spodaj navedenega, zamenjajte žago z zobmi

1. Opozorilna lučka (rdeča) pogosto utripa, čeprav je akumulator povsem napolnjen.

2. Rezila žage z zobmi so okrušena ali obrabljena.

3. Hitrost rezanja je zelo nizka.

4. Površina obdelovanca, ki ga boste rezali, je razbarvana zaradi vročine.

OPOMBA: Rezil žage z zobmi ni mogoče znova naostriti.

Nameščanje vrečke za prah

► **SI.7:** 1. Vrečka za prah

1. Odprti konec vrečke za prah postavite prek držala vrečke za prah in pritrdite vrečko z vrvicami.

2. Vrečko močno potegnite, da se prepričate, da je ustrezno pritrdjena.







⚠ POZOR: Vrečka za prah je izdelana iz nevnetljivega materiala, vendar lahko zelo vroči delci, na primer takšni, ki nastanejo pri rezanju z obrabljjenim rezilom žage z zobmi, stopijo ta material. Med uporabo vrečke za prah bodite pozorni na to.

Funkcija indikatorja akumulatorja

► **SI.8:** 1. Indikator akumulatorja

Ko vklopite orodje, indikator akumulatorja prikazuje preostalo zmogljivost akumulatorja. (glejte tabelo 1)

Tabela 1



Indikator ravni napolnjenosti akumulatorja	Prikaz preostale ravni napolnjenosti akumulatorja
 Sveti  : Ne sveti  : Utripa	
	50 %-100 %
	20 %-50 %
	0 %-20 %
	Napolnite akumulator

Funkcija samodejne spremembe hitrosti

► SI.9: 1. Indikator načina

To orodje lahko deluje v ‚načinu z visoko hitrostjo‘ in ‚načinu z visokim navorom‘. Orodje bo samodejno izbralo način delovanja glede na obdelovanec. Kadar med uporabo zasveti indikator načina, je orodje v načinu z visokim navorom. (glejte tabelo 2)

Tabela 2

Stanje indikatorja načina	Način delovanja
	Način z visoko hitrostjo
	Način z visokim navorom

Funkcija zaščite orodja/akumulatorja

Orodje se samodejno zaustavi med delovanjem, če orodje ali akumulator delujeta pod naslednjimi pogoji:

- orodje je preobremenjeno
- orodje se pregreje

Če orodje večkrat uporabljate pod temi pogoji, bo zaščitni sistem zaklenil orodje.





Zaščita pred preobremenitvijo

Če se orodje med rezanjem preobremeni, se bo samodejno ustavilo. V tem primeru izklopite orodje in odstranite vzrok preobremenitve ter ga nato znova zaženite.

Zaščitna ključavnica

Kadar zaščitni sistem nenehno deluje, se bo orodje zaklenilo in indikator akumulatorja bo prikazoval stanje, navedeno v tabeli 3.





Tabela 3

Indikator akumulatorja	 : Sveti  : Ne sveti  : Utripa
	Zaščitna ključavnica deluje

Zaščita proti pregrevanju orodja

Če je orodje pregreto, se samodejno ustavi in indikator akumulatorja prikazuje stanje, navedeno v tabeli 4. V tem primeru pustite, da se orodje ohladi, preden ga znova vklopite.

Tabela 4

Indikator akumulatorja	 : Sveti  : Ne sveti  : Utripa
	Orodje je pregreto

POSTOPEK ZAMENJAVE ŽAGE Z ZOBMI

▲ OPOZORILO: Pred zamenjavo rezila izklopite orodje in odstranite akumulator, da preprečite neželeno delovanje, ki lahko povzroči hude telesne poškodbe.

- SI.10: 1. Pokrov žage z zobmi 2. Sornik 3. Podložka 4. Vodilo žage z zobmi 5. Žaga z zobmi 6. Izhodna prestava (konveksni del) 7. Sornik za pritrnitev pokrova žage z zobmi

Odstranjevanje žage z zobmi

Odstranite žago z zobmi

- SI.11: 1. Potisnite (gumb za zaklepanje)

1. Odstranite sornike za pritrnitev pokrova žage z zobmi (4 kosi) z inbus ključem.
2. Odstranite pokrov žage z zobmi.
3. Vstavite inbus ključ v sornik, ki drži vodilo žage z zobmi.
4. Pritisnite gumb za zaklep in obračajte rezilo žage z zobmi, dokler ga ne blokira gumb za zaklep, pri čemer kot ročaj uporabljajte inbus ključ.

▲ POZOR: Gumb za zaklep mora biti pritisnjen do konca. Če ni, se lahko inbus ključ zavrti in povzroči telesne poškodbe.

5. Ko je žaga z zobmi zaklenjena, obračajte inbus ključ v nasprotni smeri urnega kazalca, da zrahljate in odstranite sornik in podložko.
6. Odstranite vodilo žage z zobmi in žago z zobmi.

Zamenjava žage z zobmi

▲ POZOR: Uporabljajte žago z zobmi, ki ste jo dobili od družbe Makita. Pri ponovni uporabi žage z zobmi se prepričajte, da žaga ni obrabljena, okrušena ali poškodovana.

▲ POZOR: Očistite in odstranite vse delce z žage z zobmi in njenih delov. Delci in umazanija lahko porušijo ravnovesje žage z zobmi, zaradi česar bo med rezanjem opletala.

Zamenjajte žago z zobmi

► **Sl.12:** 1. Potisnite (gumb za zaklepanje)

1. Žago z zobmi namestite prek izhodne prestave, pri čemer mora biti reža v prirobnici ustrezno poravnana s ključem.
2. Zamenjajte vodilo žage z zobmi.
3. Zamenjajte sornik in podložko.
4. Gumb za zaklepanje pritisnite do konca, da preprečite vrtenje žage z zobmi, in privijte sornik z inbus ključem.

⚠ POZOR: Gumb za zaklep mora biti pritisnjen do konca. Če ni, se lahko inbus ključ zavrti in povzroči telesne poškodbe.

5. Zamenjajte pokrov žage z zobmi.
6. Privijte sornike za pritrditev pokrova žage z zobmi (4 kosi) z inbus ključem.

VZDRŽEVANJE

⚠ POZOR: Preden se lotite pregledovanja ali vzdrževanja orodja, vedno zagotovite, da je orodje izklopljeno in akumulator odstranjen.

OBVESTILO: Nikoli ne uporabljajte bencina, razredčila, alkohola ali podobnega sredstva. V tem primeru se lahko orodje razbarva ali deformira oziroma lahko nastanejo razpoke.

► **Sl.13:** 1. Protiprašni pokrov

Odstranite protiprašni pokrov s prezračevalnika in ga očistite za ustrezno kroženje zraka.

⚠ POZOR: Očistite protiprašni pokrov, ko se zamaši. Z nadaljnjo uporabo z zamašenim protiprašnim pokrovom boste poškodovali orodje.

ALBANIAN (Udhëzimet origjinale)

Përpara instalimit dhe vënies në punë të kësaj makinerie, lexoni, kuptoni dhe ndiqni të gjitha udhëzimet dhe procedurat e përdorimit. Mbajeni këtë Manual përdorimi bashkë me makinerinë.

Lexoni, kuptoni dhe ndiqni të gjitha udhëzimet e sigurisë dhe procedurat e përdorimit. Nëse nuk i kuptoni udhëzimet, ose nëse nuk ekzistojnë kushtet e duhura për përdorimin e saktë, MOS E PËRDORNI MAKINERINË. Konsultohuni me eprorin tuaj ose një person tjetër përgjegjës.

SPECIFIKIMET

Modeli:	DSC250
Tensioni	D.C. 18 V
Pesha	3,94 - 4,0 kg (8,686 - 8,818 lbs)
Përmasat (GJ x T x L)	471 mm x 137 mm x 139 mm / 18-17/32" x 5-25/64" x 5-15/32" (pa përfshirë dorezën)
Kapaciteti i prerjes së çelikut përforcues (620 N/mm ² / 90 000 psi)	∅10 deri ∅25 mm (SD490) 3/8" deri 1" (Grada 60)
Shpejtësia pa ngarkesë	2200 min ⁻¹
Diametri i jashtëm i fletës	110 mm / 4,3"
Kutia e baterisë	BL1830B / BL1840B / BL1850B / BL1860B
Karikuesi	DC18RC / DC18RD / DC18SE / DC18SF / DC18SD

- Specifikimet dhe dizajni mund t'u nënshtrihen ndryshimeve pa njoftim paraprak.
- Specifikimet dhe kutia e baterisë mund të ndryshojnë sipas shtetit.
- Pesha mund të ndryshojë në varësi të aksesorit(ëve), përfshirë kutinë e baterisë. Kombinimi më i lehtë dhe më i rëndë, sipas Procedurës EPTA 01/2014, tregohet në tabelë.

PARALAJMËRIM



Lexojeni dhe kuptojeni këtë manual përdorimi përpara përdorimit të kësaj makinerie. Moszbatimi i udhëzimeve të përdorimit mund të rezultojë në vdekje ose lëndime serioze.

ETIKETAT PARALAJMËRUESE QË LIDHEN ME SIGURINË



Rreziqe nga copëzat që fluturojnë dhe nga zhurma e lartë. Mbani mbrojtëse për veshët dhe sytë.



Fletë që lëviz. Mbani duart larg ndërsa makineria është në punë. Fikeni rrymën përpara kryerjes së shërbimit.

Simbolet

Pjesët në vazhdim tregojnë simbolet e përdorura për pajisjen. Sigurohuni që merrni vesh kuptimin e tyre përpara përdorimit.



Vetëm për shtetet e BE-së
Mos i hidhni pajisjet elektrike ose paketën e baterisë së bashku me mbeturinat e shtëpisë!

Në përputhje me Direktivën Evropiane për mbetjet nga pajisjet elektrike dhe elektronike, për bateritë dhe akumulatorët dhe mbetjet nga bateritë dhe akumulatorët dhe implementimin e tyre në përputhje me legjislacionin kombëtar, pajisjet elektrike, bateritë dhe paketën(at) e baterisë që kanë arritur fundin e jetëgjatësisë së tyre duhet të mblihen veçmas dhe të dorëzohen në një objekt riciklimi që nuk dëmton mjedisin.

RUAJINI KËTO UDHËZIME

Kuptimi i treguesve “kujdes” dhe “paralajmërim”

Kujdes: Tregon një situatë që mund të jetë e rrezikshme e cila, nëse nuk shmanget, mund të rezultojë në lëndime të vogla ose mesatare. Kjo përdoret gjithashtu për të sinjalizuar kundër praktikave të pasigurta që shoqërohen me ngjarje që mund të çojnë në lëndime personale.

Paralajmërim: Tregon një situatë që mund të jetë e rrezikshme e cila, nëse nuk shmanget, do të rezultojë në vdekje ose lëndime të rënda.

*** **Makita nuk do të jetë përgjegjëse për dëme aksidentale ose lëndime personale si pasojë e shpërfilljes së paralajmërimeve dhe udhëzimeve të sigurisë që përmban Manuali i përdorimit.**

Përdorimi i synuar

Vegla është synuar për të prerë shufra përforcuese.

Zhurma

Niveli tipik i zhurmës A, i matur sipas EN60745:

Niveli i presionit të zhurmës (L_{pA}): 78 dB (A)

Pasiguria (K): 3 dB (A)

▲ PARALAJMËRIM: Mbani mbrojtëse për veshët.

Dridhja

Vlera totale e dridhjeve (shuma e vektorit me tre akse) përcaktohet sipas EN60745:

Regjimi i punës: shtrëngimi me goditje i mbërthyesve me kapacitetin maksimal të pajisjes

Emetimi i dridhjeve (a_h): 2,5 m/s²

Pasiguria (K): 1,5 m/s²

SHËNIM: Vlera e deklaruar e emetimeve të dridhjeve është matur sipas metodës standarde të testimit dhe mund të përdoret për të krahasuar një vegël me një tjetër.

SHËNIM: Vlera e deklaruar e emetimeve të dridhjeve mund të përdoret për një vlerësim paraprak të ekspozimit.

▲ PARALAJMËRIM: Emetimet e dridhjeve gjatë përdorimit aktual të veglës elektrike mund të ndryshojnë nga vlerat e deklaruara të emetimeve në varësi të mënyrave sesi përdoret vegla.

▲ PARALAJMËRIM: Vërtetoni që masat e sigurisë për mbrojtjen e përdoruesit bazohen në vlerësimin e ekspozimit ndaj kushteve aktuale të përdorimit (duke marrë parasysh të gjitha pjesët e ciklit të funksionimit si ato kur pajisja është e fikur dhe punon pa prerë ashtu edhe kohën e përdorimit).

Deklarata e konformitetit me KE-në

Vetëm për shtetet evropiane

Deklarata e konformitetit me KE-në përfshihet si Shtojca A në këtë manual përdorimi.

UDHËZIME TË RËNDËSISHME PËR SIGURINË

- “Udhëzimet e rëndësishme për sigurinë” të përshkruara më poshtë, duhet të ndiqen gjithmonë për të pakësuar rrezikun e zjarrit, goditjes elektrike dhe lëndimit personal.
- Përpara përdorimit të makinerisë, lexoni dhe ndiqni me kujdes këto udhëzime.
- Ky manual duhet të ruhet për referencë në të ardhmen.

▲ PARALAJMËRIM

1. **Përpara përdorimit, lexojeni plotësisht këtë Manual përdorimi.**
2. **Përdorni vetëm karikuesin dhe baterinë e specifikuar në këtë Manual përdorimi.**
 - Çdo kombinim, përveç atij që specifikohet në këtë manual, mund të shkaktojë lëndime ose dëmtime për shkak të shpërthimit.
3. **Karikojeni siç duhet.**
 - Përdoreni këtë karikues vetëm me furnizimin përkatës me energji AC. Mos përdorni transformatorë përforcues ose gjeneratorin e automatjetit, ose mos përdorni furnizimin me energji DC. Përdorimi i pasaktë mund të shkaktojë mbinxehje dhe zjarr.
 - Mos e karikoni baterinë në temperaturë nën 10 °C (50 °F) ose më shumë se 40 °C (104 °F) sepse kjo mund të shkaktojë shpërthim ose zjarr.
4. **Mos krijoni qark të shkurtër të poleve të baterisë. Shmangni ruajtjen e baterisë në një kuti me objekte të tjera metalike siç janë gozhdët, monedhat, etj. Kjo mund të shkaktojë mbinxehje, zjarr dhe shpërthim për shkak të qarkut të shkurtër.**
5. **Ruajuni nga goditja elektrike.**
 - Mos e prekni prizën e energjisë me duar të njoma ose të lagura sepse kjo mund të sjellë goditje elektrike.
6. **Shqyrtoni mjedisin e zonës së punës.**
 - Mos e ekspozoni karikuesin dhe baterinë ndaj shiut ose mos i përdorni ato në vende të lagura ose me lagështirë, sepse kjo mund të shkaktojë mbinxehje ose goditje elektrike.
 - Mbajeni zonën e punës me ndriçim të mirë. Puna në vende me ndriçim të pamjaftueshëm mund të shkaktojë aksident.
 - Mos përdorni ose karikoni baterinë aty ku ka lëngje të ndezshme ose gaze, sepse kjo mund të shkaktojë shpërthim ose zjarr.

7. Mbani syze sigurie dhe veshje mbrojtëse

- Mbani gjithmonë mbrojtje për sytë, maskë kundër pluhurit, këpucë sigurie kundër rrëshqitjes, helmetë apo veshje të tjera të detyrueshme ose të nevojshme kur përdorni këtë pajisje. Nëse nuk veproni ashtu mund të shkaktoni lëndime.

8. Parandaloni ndezjen e paqëllimshme.

- Sigurohuni që çelësi të jetë në pozicionin fikur përpara se ta lidhni me burimin e energjisë dhe/ose paketën e baterisë, apo përpara se të ngrini ose të mbani veglën. Mbjajta e veglave elektrike me gishtin në çelës bëhet shkak për aksidente.

9. Siguroni materialin e punës.

- Përdorni kapëse ose një mandrino shtrënguese për të mbajtur materialin e punës. Kjo liron të dyja duart për të mbajtur, kontrolluar dhe përdorur siç duhet veglën. Nëse nuk e siguroni mirë materialin e punës, mund të rezultojë në lëndime.

10. Shkëputni furnizimin me energji të veglave duke hequr baterinë dhe duke aktivizuar bllokimin e këmbëzës së çelësit, sa herë që ndodh një prej situatave të mëposhtme.

- Vegla nuk është në përdorim ose po i nënshtrohet shërbimit.
 - Po zëvendësohet ndonjë pjesë, si p.sh. fleta.
 - Ekziston një rrezik i njohur.
- Nëse nuk veproni kështu, mund të shkaktohet vënie aksidentale në punë dhe dëmtim ose lëndim.

11. Përdorni vetëm aksesorët ose shtesat e specifikuara.

- Përdorni vetëm aksesorët ose shtesat e përshkuara në Manualin e përdorimit dhe në katalogun e Makita. Përdorimi i aksesorëve ose shtesave të tjera mund të rezultojë në aksident ose lëndim.

12. Mos e ekspozoni baterinë ndaj zjarrit sepse ajo mund të shpërthejë ose të krijojë substanca helmuese.

13. Në kushte keqpërdorimi, mund të dalë lëng nga bateria; shmangni kontaktin.

- Nëse aksidentalisht ndodh kontakt, shpëlani me ujë të pastër.
- Nëse lëngu kontakton me sytë, shpëlajeni me ujë të pastër dhe kërkoni menjëherë ndihmë mjekësore sepse mund të shkaktohet humbje e shikimit.

14. Nëse koha e përdorimit është shkurtuar jashtë mase, ndalojeni punën menjëherë. Ekziston rreziku i mbinxehjes që mund të rezultojë në djegie dhe madje shpërthim.

KUJDES

1. Siguria në zonën e punës

- Mbjajni zonën e punës të pastër dhe të ndriçuar mirë. Zonat e ngarkuara ose të errëta provokojnë aksidente.

2. Mbjajni larg fëmijët dhe personat aty pranë ndërkohë që përdorni veglën elektrike. Shpërqendrimi mund të shkaktojë humbje të kontrollit.

3. Ruajini siç duhet veglat elektrike të fikura.

Mbjajni veglat elektrike të fikura larg fëmijëve dhe mos i lejoni personat që nuk e njohin veglën ose këto udhëzime ta përdorin atë. Veglat elektrike janë të rrezikshme në duart e përdoruesve të pakualifikuar.

- Mos e mbani veglën dhe baterinë në vende ku temperatura mund të arrijë ose tejkalojë 50 °C (122 °F), si p.sh. kuti metalike ose në makinë gjatë verës.

Kjo mund të shkurtojë jetëgjatësinë e shërbimit të baterisë ose rezultun në tym dhe zjarr.

4. Mos ushtroni forcë mbi veglat elektrike.

- Përdorni veglën me shpejtësinë e duhur dhe për qëllimin për të cilin është prodhuar vegla. Prerja tepër e shpejtë mund të rezultojë në dëmtime ndaj veglës ose lëndime personale.

- Mos e përdorni veglën në mënyrë të tillë që mund të shkaktojë bllokimin e motorit. Kjo mund të rezultojë në tym ose zjarr.

5. Përdorni veglën elektrike për përdorimin e duhur.

- Përdorni veglën elektrike, aksesorët dhe fletët e saj sipas këtyre udhëzimeve, duke pasur parasysh kushtet e punës dhe punën që do të kryhet. Mos e përdorni për diçka që duhet kryer me një vegël të madhe. Përdorimi për përdorime që janë ndryshe nga ato për të cilat është prodhuar, mund të rezultojë në lëndime personale.

6. Vishni siç duhet.

- Mos vishni rroba të lirshme dhe mos mbani bizhuteri. Mbjajni flokët, rrobat dhe dorezat larg pjesëve lëvizëse. Rrobat e gjera, bizhuteritë ose flokët e gjatë mund të kapen në pjesët lëvizëse.
- Vishni doreza gome dhe këpucë sigurie që nuk rrëshqasin kur e përdorni veglën elektrike jashtë. Dorezat ose këpucët e rrëshqitshme mund të rezultojnë në lëndime personale.

7. Mos e keqpërdorni kordonin e karikuesit.

- Asnjëherë mos e përdorni kordonin për ta transportuar, për ta tërhequr ose për ta hequr veglën nga priza.
- Mbjajni kordonin larg nxehtësisë, lubrifikantit, pjesëve të mprehta ose pjesëve lëvizëse.
- Sigurohuni që kordoni të ndodhet aty ku nuk mund të shkelet, ku nuk mund të pengoheni apo ndryshe të mos u nënshtrohet dëmtimeve apo tensioneve. Kordonët e dëmtuar ose të ngatërruar shtojnë rrezikun e goditjes elektrike ose zjarrit.

8. Mos u zgjatni më shumë seç duhet.

- Mbani në çdo moment këmbët në pozicionin e duhur dhe ruani ekuilibrin. Kjo mundëson kontroll më të mirë të veglës elektrike në situata të papritura.

9. Mirëmbajini veglat elektrike.

- Mbjajni veglat prerëse të mprehta dhe të pastra. Veglat prerëse të mirëmbajtura me fletë të mprehta kanë më pak mundësi të përthyhen dhe kontrollohen më lehtë. Fletët e dëmtuara mund të shkaktojnë lëndim personal.
- Mbjajni dorezat të thata, të pastra dhe pa vaj dhe graso. Dorezat e rrëshqitshme mund të rezultojnë në lëndime personale.

- Kontrollojeni rregullisht kordonin e energjisë së karikuesit. Kordoni i dëmtuar do të rrisë rrezikun e goditjes elektrike ose të qarkut të shkurtër duke rezultuar në zjarr.
- 10. Hiqni çelësat rregullues përpara se të ndizni veglën.**
- Çelësat e mbetur në pjesët rrotulluese të veglës elektrike mund të rezultojnë në lëndim personal.
- 11. Kur karikoni jashtë, përdorni një kablo krejtësisht të izoluar ose një kordon zgjatues krejtësisht të izoluar.**
- Përdorni vetëm aksesorët ose shtesat e përshkruara në Manualin e përdorimit dhe në katalogun e Makita. Përdorimi i aksesorëve ose shtesave të tjera mund të rezultojë në aksident ose lëndim.
- 12. Qëndroni vigilentë, kini kujdes se çfarë bëni dhe veproni me mend kur përdorni veglën elektrike.**
- Mos e përdorni veglën elektrike kur jeni i lodhur ose nën ndikimin e drogave, alkoolit ose mjekimit. Një moment hutimi ndërkohë që përdorni veglën elektrike mund të rezultojë në lëndim të rëndë personal.
- 13. Kontrolloni për pjesë të dëmtuara përpara përdorimit.**
- Kontrolloni kapakët e sigurisë dhe pjesët e tjera që mund të ndikojnë funksionin e veglave për prishje ose dëmtim. Nëse është dëmtuar, zëvendësojeni ose riparojeni përpara përdorimit.
 - Kontrolloni për keqvendosje ose ngecje të pjesëve të lëvizshme, thyerje të pjesëve dhe ndonjë gjendje tjetër që mund të ndikojë në përdorimin e veglës elektrike. Nëse vegla elektrike është e dëmtuar, riparojeni përpara përdorimit. Shumë aksidente shkaktohen nga vegla jo të mirëmbajtura.
 - Mos përdorni kordon zgjatues të dëmtuar. Nëse është dëmtuar, zëvendësojeni përpara përdorimit. Përdorimi i kordonit zgjatues të dëmtuar do të rrisë rrezikun e goditjes elektrike ose të qarkut të shkurtër duke rezultuar në zjarr.
 - Mos e përdorni karikuesin nëse kordoni i rrymës ose priza e rrymës është dëmtuar ose nëse është rrëzuar ose dëmtuar në ndonjë mënyrë. Karikuesi i dëmtuar do të rrisë rrezikun e goditjes elektrike ose të qarkut të shkurtër duke rezultuar në zjarr.
 - Mos e përdorni veglën elektrike nëse çelësi nuk ndizet dhe fiket. Çdo vegël elektrike që nuk mund të kontrollohet me çelës është e rrezikshme dhe duhet të riparohet.
 - Ndiqni udhëzimet për lubrifikimin dhe ndërrimin e aksesorëve.
 - Shkëputeni baterinë nga vegla elektrike përpara se të bëni rregullime ose të ndërroni aksesorë. Masa të tilla parandaluese të sigurisë ulin rrezikun e ndezjes së veglës elektrike aksidentalisht.
- 14. Bëjini shërbim veglës elektrike nga një person i kualifikuar për riparime, duke përdorur vetëm pjesë identike zëvendësimi. Kjo do ta mbajë të sigurt veglën elektrike.**
- Mos e çmontoni ose modifikoni baterinë dhe karikuesin.

- Kjo vegël është projektuar në pajtueshmëri me rregulloret e sigurisë. Mos e modifikoni veglën elektrike.
 - Veglën elektrike duhet ta dërgoni për servis nëse mbinxehet ose nëse vërehen simptoma të tjera të pazakonta.
 - Mos lejoni që persona të pakualifikuar ta riparojnë veglën sepse kjo mund të komprometojë sigurinë e veglës dhe të rezultojë në aksidente dhe lëndime personale.
- 15. Mos i përdorni veglat elektrike në mjedise shpërthyes, si p.sh. në praninë e lëngjeve, gazeve ose pluhurave të djegshme.** Veglat elektrike krijojnë shkëndija të cilat mund të ndezin pluhurin ose avujt.

Siguria elektrike

- 1. Spina e veglës elektrike duhet të përshtatet me prizën. Asnjëherë dhe në asnjë mënyrë mos e modifikoni spinën. Mos përdorni spina përshtatëse me vegla elektrike të tokëzuara.** Spinat e pamodifikuarra dhe që përshtaten me prizën pakësojnë rrezikun e goditjes elektrike.
- 2. Shmangni kontaktin e trupit me sipërfaqe të tokëzuara siç janë tubat, radiatorët, sobat dhe frigoriferët.** Ka rrezik më të madh goditjeje elektrike nëse trupi juaj prek tokën.
- 3. Mos e ekspozoni veglën elektrike ndaj shiut dhe kushteve me lagështi.** Uji që hyn në veglën elektrike shton rrezikun e goditjes elektrike.
- 4. Mos e keqpërdorni kordonin. Asnjëherë mos e përdorni kordonin për ta transportuar, për ta tërhequr ose për ta hequr veglën nga priza.** Mbajeni kordonin larg nxehtësisë, lubrifikantit, pjesëve të mprehta ose pjesëve lëvizëse. Kordonët e dëmtuar ose të ngatërruar shtojnë rrezikun e goditjes elektrike.
- 5. Kur e përdorni veglën elektrike në ambient të jashtëm, përdorni kordon zgjatues të përshtatshëm për përdorim të jashtëm.** Përdorimi i kordonit të përshtatshëm për ambient të jashtëm ul rrezikun e goditjes elektrike.
- 6. Nëse përdorimi i veglës elektrike në ambient të lagësht është i pashmangshëm, përdorni një burim energjie të mbrojtur nga automati (RCD).** Përdorimi i RCD-së ul rrezikun e goditjes elektrike.

Siguria personale

- 1. Përdorni pajisje mbrojtëse personale.** Mbani gjithmonë mbrojtëse për sytë. Pajisjet mbrojtëse, si maska kundër pluhurit, këpucët e sigurisë kundër rrëshqitjes, kaskat e forta ose mbrojtëset ndaj zhurmës të përdorura për kushtet e duhura reduktojnë lëndimet personale.
- 2. Nëse ofrohen pajisje për lidhjen me mjete ndihmëse të nxjerrjes dhe mbledhjes së pluhurave, sigurohuni që këto të jenë lidhura dhe të përdoren siç duhet.** Mbledhja e pluhurave mund të pakësojë rreziqet në lidhje me to.

Përdorimi dhe kujdesi për veglën elektrike

- 1. Mos ushtroni forcë mbi veglën elektrike.** Përdorni veglën e duhur elektrike për përdorimin tuaj. Vegla e duhur elektrike do ta bëjë punën më mirë dhe më të sigurt, me shpejtësinë për të cilën është projektuar.

2. **Mos e përdorni veglën elektrike nëse çelësi nuk ndizet dhe fiket.** Çdo vegël elektrike që nuk mund të kontrollohet me çelës është e rrezikshme dhe duhet të riparohet.
3. **Shkëputeni spinën nga burimi i energjisë dhe/ose paketën e baterisë nga vegla elektrike përpara se të bëni rregullime, të ndërroni aksesorë ose ta ruani veglën.** Masa të tilla parandaluese të sigurisë ulin rrezikun e ndezjes së veglës elektrike aksidentalisht.
4. **Përdorni veglën elektrike, aksesorët dhe puntat e veglës etj. sipas këtyre udhëzimeve, duke pasur parasysh kushtet e punës dhe punën që do të kryhet.** Përdorimi i veglës elektrike për punë të ndryshme nga ato të synuara mund të rezultojë në situata të rrezikshme.

Përdorimi dhe kujdesi për veglën me bateri

1. **Karikoni vetëm me karikuesin e specifikuar nga prodhuesi.** Karikuesi që është i përshtatshëm për një lloj pakete baterie mund të shkaktojë rrezik zjarri kur përdoret me një paketë tjetër baterie.
2. **Përdorini veglat elektrike vetëm me paketat e baterisë të përcaktuara në mënyrë specifike.** Përdorimi i paketave të tjera të baterisë mund të paraqesë rrezik lëndimi dhe zjarri.
3. **Kur paketa e baterisë nuk përdoret, mbajeni larg nga objektet e tjera metalike, si kapëset e letrave, monedhat, çelësat, gozhdët, vidat ose objektet e tjera metalike të vogla që mund të bëjnë lidhje nga njëri terminal tek tjetri.** Krijimi i lidhjes së shkurtër ndërmjet terminaleve të baterisë mund të shkaktojë djegie ose zjarr.
4. **Në kushte sforcimi mund të dalë lëng nga bateria; shmangni kontaktin.** Nëse aksidentalisht ndodh kontakt, shpëlani me ujë. Nëse lëngu bie në kontakt me sytë, kërkoni edhe ndihmën e mjekut. Lëngu i dalë nga bateria mund të shkaktojë acarim ose djegie.

KUJDES

1. **Mbajeni mirë veglën gjatë kohës që është në përdorim.**
 - Nëse vegla nuk mbahet mirë, mund të lëndoheni.
 - **Mbajini duart dhe fytyrën larg pjesëve lëvizëse.**
 - Ato mund të shkaktojnë lëndime.
3. **Lëshojeni menjëherë çelësin për të ndaluar punën kur vegla prishet ose bën zhurmë të pazakontë gjatë përdorimit.**

Dërgojeni atë për inspektim dhe për ta riparuar nga një qendër e autorizuar shërbimi.

 - Nëse nuk veproni ashtu mund të shkaktoni dëmtime ose lëndime.
4. **Nëse vegla rrëzohet ose goditet, kontrolloni me kujdes që trupi të mos jetë dëmtuar, krisur apo deformuar.**
 - Çdo dëmtim i tillë mund të shkaktojë lëndim.
5. **Mos bëni qark të shkurtër me baterinë.** Qarku i shkurtër i baterisë mund të shkaktojë qarkullim të madh të rrymës elektrike, mbinxehje, djegie të mundshme dhe madje prishje.
 - Mos i prekni terminalet me materiale përcjellëse.

- Shmangni ruajtjen e baterisë në një kuti me objekte të tjera metalike, si gozhdë, monedha etj.
 - Mos e ekspozoni kutinë e baterisë në ujë ose shi.
 - Mos e pritni kordonin.
6. Mos e përdorni veglën ose karikoni baterinë në atmosfera shpërthyes, të tilla si në prani të llaqeve, bojës, benzinës, holluesve, benzolit, gazeve apo adevizivëve. Kjo mund të shkaktojë shpërthim ose zjarr.
 7. Mos e karikoni baterinë mbi letër, karton, pëlthurë, jastëkë, dyshekë, tapete, plastikë ose në prani të pluhurit. Kjo mund të shkaktojë zjarr.
 8. Mos e ekspozoni karikuesin ndaj ujit ose artikujve prej metali që mund të krijojnë qark të shkurtër me terminalet e karikimit.
 9. Mos e përdorni karikuesin për ndonjë qëllim tjetër përveç karikimit të baterisë.
 10. Sigurohuni që fletët e sharrës me majë të mos kenë cifa ose ashkla përpara se të përdorni veglën.
 11. Mos përdorni ujë ose vaj prerës gjatë prerjes.
 12. Përdorni vetëm sharrë origjinale me majë Makita.
 13. Mos e lini veglën në dysheme me çelësin të bllokuar. Vegla do të punojë vazhdimisht dhe mund të shkaktojë lëndime personale.
 14. Mos e përdorni veglën pranë artikujve të djegshëm ose delikatë ose pranë personelit që nuk është i nevojshëm për punën. Gjatë prerjes nga vegla do të dalin copëza dhe shkëndija të nxehta gjë që mund të shkaktojë dëmtim të ambientit rrotull, zjarr ose lëndime personale.
 15. Mos prisni beton. Kjo i shkakton dëmtim veglës dhe mund të rezultojë në lëndime personale.
 16. Kontrolloni për praninë e personave poshtë gjatë përdorimit në një vend të lartë. Çdo material ose vegël që bie mund të shkaktojë aksident.
 17. Nëse gjatë karikimit krijohet nxehtësi jonormale, ndaloni menjëherë karikimin duke shkëputur baterinë. Vazhdimi i karikimit mund të shkaktojë tym, zjarr ose shpërthim.
 18. Mos lejoni që diçka të mbulojë ose blloktojë gratat e ajrorjes së motorit. Kjo mund të shkaktojë mbinxehje të motorit.
 19. Kur përdorni një kordon zgjatues me karikuesin, rekomandohet që të përdorni një kordon me prerjen e tërthortë më poshtë dhe me gjatësi sa më të shkurtër të jetë e mundur. Për karikim jashtë, përdorni një kordon të prodhuar për përdorim jashtë.
- Lidhja mes trashësisë së përdorshme të kordonit dhe gjatësisë maksimale

Përmasa e kordonit (Prerje e tërthortë nominale e përcjellësit)	Gjatësia maksimale e kordonit
0,75 mm ²	20 m
1,25 mm ²	30 m

PARALAJMËRIM PËR PËRDORIMIN E SHARRËS ME MAJË

Siguria në zonën e punës

1. Sigurohuni që qesja e pluhurit të jetë vendosur saktë. Pa qesen e pluhurit, kur dëmtohen fletët e sharrës me majë, copëzat e fletës fluturojnë dhe mund të shkaktojnë lëndime të rënda personale.
2. Mbajini personat e tjerë larg nga vendi i punës. Edhe me qesen e pluhurit të vendosur, fletët e dëmtuara ose copëzat e nxehta mund të fluturojnë jashtë qeses, duke rezultuar në lëndime të rënda personale.
3. Mund të shkaktohen shkëndija gjatë prerjes me fletët e sharrës me majë. Mos e përdorni veglën në vende ku ka rrezik zjarri ose shpërthimi.
4. Prerja me fletët e sharrës me majë është e zhurshmë. Shqyrtoni mjedisin e zonës së punës.

Veshja dhe pajisjet mbrojtëse

5. Vishni pajisje mbrojtëse; syze sigurie, këpucë sigurie, maskë kundër pluhurit dhe helmët. Edhe me qesen e pluhurit të vendosur, fletët e dëmtuara ose copëzat e nxehta mund të fluturojnë jashtë kapakut, duke rezultuar në lëndime personale.
6. Vishini siç duhet. Mos vishni kravatë, rroba të lira ose doreza me thurje. Mbajini flokët të mbuluar me kapuç për flokët ose me kapele për t'i mbajtur larg nga fletët rrotulluese.

Përpara përdorimit

7. Sigurohuni që fletët e sharrës me majë të mos jenë të deformuara, të krisura, të ciflosura ose të konsumuara. Mos e përdorni një sharrë me majë nëse konstatohet dëmtim ose konsumim. Prerja në këto kushte mund të shkaktojë dëmtim të mëtejshëm të fletët dhe lëndime të rënda personale.
8. Mos e përdorni sharrën me majë për përdorime të tjera përveç atyre të deklaruar në specifikimin e veglës. Përdorimi i sharrës me majë për përdorime të tjera mund të shkaktojë konsumim të tepërt, shpërthime të fletëve, rendiment të ulët në prerje dhe krijim jonormal nxehtësie, që rezultojnë në dëmtim të fletëve dhe lëndime të rënda personale.

Zëvendësimi i sharrës me majë

9. Kur zëvendësoni sharrën me majë, sigurohuni që bateria të hiqet nga vegla për të mos lejuar përdorimin aksidental dhe lëndimet personale.
10. Sigurohuni që të mos ketë njeri pranë përpara përdorimit dhe që të mos ketë zhurma jonormale ose dridhje jonormale gjatë përdorimit. Përdorimi me zhurma jonormale ose dridhje jonormale mund të dëmtojë fletët duke rezultuar në lëndime të rënda personale.

Gjatë përdorimit

11. Mos e përdorni sharrën me majë për qëllime të tjera përveç prerjes. Mos u shkaktoni fletëve dëmtim ose tension. Kjo mund t'i thyejë fletët duke rezultuar në lëndime të rënda personale.

12. Mbajeni materialin fort, me mandrino ose diçka të ngjashme, në mënyrë që të mos lëvizë kur e prisni. Nëse materiali lëviz, përdorimi bëhet i paqëndrueshëm dhe nuk mund të kontrollohet, duke rezultuar në dëmtim të fletëve dhe lëndime të mundshme të rënda personale.
13. Filloni të prisni vetëm pasi sharra me majë të ketë arritur shpejtësinë maksimale. Nëse sharra me majë vendoset kundrejt materialit përpara se të ndizet motori, fletët do të mbingarkohen dhe dëmtohen, duke rezultuar në lëndime të mundshme të rënda personale.
14. Mos prisni në zigzage, kurba, diagonale ose mos e përdorni anën e fletës për të ngritur ose për ndonjë qëllim tjetër.
15. Nëse gjatë prerjes ka zhurma jonormale, dridhje jonormale ose nëse pjesët prerëse janë të konsumuara shumë, ndaloni punën. Vazhdimi i punës në këto kushte do të dëmtojë fletët e sharrës me majë duke bërë që fletët të mund të dalin me forcë duke shkaktuar lëndime të rënda personale.
16. Përdorimi i vazhdueshëm i bën të nxehta fletët e sharrës me majë dhe redukton performancën e prerjes.

Mirëmbajtja

17. Nëse ka ndonjë deformim, krisje ose dëmtim në sharrën me majë, ndaloni punën. Vazhdimi i punës në kushte të tilla do të dëmtojë më tej sharrën me majë e cila mund të thyhet. Copëzat e thyera që nxirren mund të shkaktojë lëndime të rënda personale.
18. Mbani dhe përdorni vetëm sharrat me majë që janë në gjendje të mirë dhe fletë të mprehta dhe të pastra.

▲ PARALAJMËRIM: Gjithmonë vishni pajisje mbrojtëse; syze sigurie, këpucë sigurie, maskë kundër pluhurit dhe helmët.

▲ PARALAJMËRIM: Përdorni vetëm sharrë me majë të furnizuar nga Makita. Përdorimi i pjesëve që nuk janë nga Makita mund të dëmtojë veglën dhe mund të rezultojë në aksidente të rënda ose lëndime.

Udhëzimet të rëndësishme rreth sigurisë për kutinë e baterisë

1. Përpara se ta përdorni kutinë e baterisë, lexoni të gjitha udhëzimet dhe shënimet e masave parandaluese te (1) ngarkuesi i baterisë, (2) bateria dhe (3) produkti që përdorin baterinë.
2. Mos e hiqni kutinë e baterisë.
3. Nëse koha e përdorimit është shkurtuar jashtë mase, ndaloni punën menjëherë. Kjo mund të rezultojë në rrezik mbinxehjeje, djegie të mundshme, madje edhe shpërthim.
4. Nëse ju futen elektrolitit në sy, shpëllajini sytë me ujë të pastër dhe kërkoni ndihmë mjekësore menjëherë. Kjo gjë mund të rezultojë në humbje të shikimit.
5. Mos bëni lidhje të shkurtër me kutinë e baterisë:

- (1) Mos i prekni terminalet me materiale përcjellëse.
- (2) Shmangni ruajtjen e kutisë së baterisë në një kuti me objekte të tjera metalike, si gozhdë, monedha etj.
- (3) Mos e ekspozoni kutinë e baterisë në ujë ose shi.

Qarku i shkurtër i baterisë mund të shkaktojë qarkullim të madh të rrymës elektrike, mbinxehje, djegie të mundshme dhe madje prishje.

6. Mos e ruani pajisjen dhe kutinë e baterisë në vende ku temperatura mund të arrijë ose tejkalojë 50 °C (122 °F).
7. Mos e digjni kutinë e baterisë, edhe nëse është shumë e dëmtuar ose është konsumuar plotësisht. Kutia e baterisë mund të shpërthejë në zjarr.
8. Bëni kujdes që të mos e rrëzoni ose ta godisni baterinë.
9. Mos përdorni bateri të dëmtuar.
10. Bateritë e përfshira të litiumit, iu nënshtrohen kërkesave të legjislacionit për mallrat e rrezikshme.

Për transport tregtar p.sh. nga palë të treta, agjentë të ndërmjetëm, duhet të ndiqni kërkesa specifike mbi paketimin dhe etiketimin.

Për përgatitjen e artikullit për transport, është i nevojshëm konsultimi i një eksperti për materiale të rrezikshme.

Ju lutemi, ndiqni gjithashtu rregulloret me gjasë më të detajuara vendore.

Mbuloni me ngjitëse ose maskoni kontaktet e zhveshura dhe paketojeni baterinë në mënyrë të tillë që të mos lëvizë në paketim.

11. Zbatoni rregulloret lokale rreth asgjësimit të baterisë.

RUAJINI KËTO UDHËZIME.

▲KUJDES: Përdorni vetëm bateri origjinale Makita. Përdorimi i baterive jo-origjinale Makita ose baterive që mund të jenë modifikuar, mund të rezultojë në marrjen flakë të baterisë, lëndime personale apo dëmtime. Kjo do të anulojë gjithashtu edhe garancinë e Makita-s për veglën e Makita-s dhe ngarkuesin.

Këshilla për të ruajtur jetëgjatësinë maksimale të baterisë

1. Ngarkojeni baterinë përpara se të shkarkohet plotësisht. Gjithmonë ndaloni punën me pajisjen dhe ngarkoni baterinë kur vëreni ulje të fuqisë së pajisjes.
2. Asnjëherë mos e ringarkoni baterinë e karikuar plotësisht. Mbingarkimi shkurton jetëgjatësinë e shërbimit të baterisë.
3. Ngarkojeni baterinë në temperaturën e dhomës në 10 °C - 40 °C (50 °F - 104 °F). Lëreni kutinë e nxehtë të baterisë të ftohet përpara se ta ngarkoni atë.
4. Ngarkojeni baterinë nëse nuk e përdorni për një kohë të gjatë (mbi gjashtë muaj).

EMRAT E PJESËVE

- Fig.1: 1. Bateria 2. Motori 3. Mbjajtësja e qeses së pluhurit 4. Dalja 5. Udhëzuesi 6. Sharra me majë 7. Doreza 8. Butoni i bllokimit 9. Çelësi

Instalimi ose heqja e kutisë së baterisë

▲KUJDES: Sigurohuni gjithmonë që vegla të jetë e fikur dhe kutia e baterisë të jetë hequr përpara se ta rregulloni apo t'i kontrolloni funksionet e veglës.

▲KUJDES: Fikeni gjithmonë veglën përpara se të instaloni ose hiqni kutinë e baterisë.

▲KUJDES: Mbjajni fort veglën dhe kutinë e baterisë kur montoni ose hiqni kutinë e baterisë. Mosmbajta fort e veglës dhe e kutisë së baterisë mund të bëjë që t'ju rrëshqasin nga duart dhe të shkaktojë dëmtim të veglës dhe të kutisë së baterisë, si dhe lëndim personal.

- Fig.2: 1. Butoni 2. Treguesi i kuq 3. Kutia e baterisë

Për të hequr kutinë e baterisë, rrëshqiteni atë nga vegla ndërsa rrëshqisni butonin në pjesën e përparme të kutisë së baterisë.

Për të vendosur kutinë e baterisë, bashkërenditni gjuhëzën e kutisë së baterisë me kanalën e folesë dhe rrëshqiteni për ta futur. Futeni deri në fund, derisa të kërçasë dhe të bllokohet në vend. Nëse shikoni treguesin e kuq në anën e sipërme të butonit, ajo nuk është e bllokuar plotësisht.

▲KUJDES: Vendoseni gjithnjë plotësisht kutinë e baterisë derisa treguesi i kuq të mos duket. Në të kundërt, ajo mund të bjerë aksidentalisht nga vegla duke ju lënduar juve ose personin pranë jush.

▲KUJDES: Mos e vendosni me forcë kutinë e baterisë. Nëse kutia nuk hyn lehtë, nuk po e futni siç duhet.

Sistemi i mbrojtjes së baterisë (bateri litiumi e shënuar me yll)

- Fig.3: 1. Shënimi me yll

Bateritë e litiumit të shënuara me yll janë të pajisura me një sistem mbrojtjeje. Ky sistem ndërpret automatikisht energjinë në vegël për të zgjatur jetëgjatësinë e baterisë. Vegla do të ndalojë automatikisht gjatë punës nëse vegla dhe/ose bateria janë vendosur sipas një prej kushteve të mëposhtme:

E mbingarkuar:

Vegla përdoret në një mënyrë që e bën atë të marrë rrymë të lartë anormale. Në këtë situatë, lëshoni këmbëzën e çelësit në vegël dhe ndaloni aplikacionin që shkaktoi mbingarkesën e veglës. Më pas tërhiqni përsëri këmbëzën e çelësit për ta rindezur. Nëse vegla nuk ndizet, bateria është mbinxehur. Në këtë situatë, lëreni baterinë të ftohet përpara se ta tërhiqni përsëri çelësin.

Tension i ulët i baterisë:

Kapaciteti i mbetur i baterisë është shumë i ulët dhe vegla nuk do të punojë. Në këtë situatë, hiqni dhe karikoni baterinë.

PROCEDURA E PUNËS

▲PARALAJMËRIM: Përpara se të futet bateria në vegël, sigurohuni që çelësi të jetë në pozicionin "O" dhe çelësi të jetë i fikur.

▲KUJDES: Shtypeni butonin e bllokimit dhe sigurohuni që butoni të ngrihet kur të lëshohet. Nëse butoni i bllokimit nuk ngrihet lart kur lëshohet, sharra me majë nuk do të lejohet të rrotullohet kur vegla përdoret duke rezultuar në dëmtime të pjesëve dhe në djegie të motorit.

▲KUJDES: Rrëshqiteni çelësin në pozicionin "I" dhe sigurohuni që të qëndrojë aty dhe të mos lëvizë. Më pas shtypni poshtë pjesën e pasme të çelësit për t'u siguruar që çelësi të lëvizë në pozicionin "O" automatikisht.

▲KUJDES: Sigurohuni që bulonat që mbajnë kapakun e sharrës me majë dhe të gjithë bulonat e tjerë të jenë shtrënguar mirë.

- Fig.4: 1. Pozicioni i dorezës (paralel / ana e majtë) 2. Butoni i bllokimit 3. Pozicioni i dorezës (paralel / ana e djathtë) 4. Çelësi 5. Pozicioni i dorezës (vertikal / ana e sipërme)

Përdorimi

- Fig.5: 1. Udhëzuesi 2. Shufra përforcuese
► Fig.6: 1. Shufra përforcuese 2. Udhëzuesi

1. Vidhoseni dorezën në vrimën e filetuar të pozicionit vertikal ose paralel për përdorim më të lehtë.
2. Sigurohuni që çelësi të jetë në pozicionin "O".

▲KUJDES: Si funksion sigurie i kësaj vegle, motori nuk furnizohet me energji kur bateria është e futur me çelësin në pozicionin "I". Për siguri të mëtejshme, vini re se bateria duhet të futet me çelësin në pozicionin "O".

3. Futeni baterinë në vegël.
4. Rrëshqiteni çelësin në pozicionin "I". Motori ndizet. Më pas shtypni poshtë fundin e përpamë të çelësit për ta bllokuar për përdorim të vazhdueshëm.

▲PARALAJMËRIM: Mos i prekni pjesët rrotulluese sepse ato mund të shkaktojnë lëndime të rënda.

5. Pozicionojeni udhëzuesin në hapjen kundrejt shufrës përforcuese.

Më pas shtypni veglën përpara me ngadalë që të filloni të prisni shufrën përforcuese.

▲KUJDES: Kur prisni, si në fillim dhe pranë fundit, ngadalësojeni lëvizjen (prerëse) të veglës përpara. Çdo veprim i shpejtë në prerje, në këto momente, do të dëmtojë fletët e sharrës me majë dhe mund të shkaktojë lëndim nga copëzat që fluturojnë.

▲KUJDES: Mbajeni veglën mirë në mënyrë që ajo të mos dridhet kur prisni. Prerja me veglën që dridhet do të shkurtojë jetëgjatësinë e sharrës me majë dhe do të dëmtojë fletët.

▲KUJDES: Poziciononi veglën në mënyrë të tillë që të jetë 90 gradë me shufrën përforcuese që do të pritët. Nëse vegla nuk është në 90 gradë me shufrën përforcuese, ajo mund të shkaktojë dridhje dhe mund mbingarkojë veglën.

▲KUJDES: Mos e nisni menjëherë prerjen pasi është ndezur motori. Lëreni sharrën me majë të arrijë shpejtësinë e plotë përpara se të filloni prerjen.

▲KUJDES: Mos e hiqni baterinë kur është ndezur motori. Duke vepruar kështu mund të dëmtoni pjesët elektronike të motorit.

6. Pas përfundimit të prerjes, shtypja poshtë në fundin e pasmë të çelësit do të bëjë që çelësi të lëvizë në pozicionin "O" dhe të fikë motorin.

▲KUJDES: Kjo vegël është projektuar për të prerë shufra përforcuese. Kontaktoni me prodhuesin ose shitësin lokal nëse dëshironi të prisni materiale të tjera. Prerja e materialeve të tjera do të dëmtojë fletët e sharrës me majë.

Kujdesi gjatë prerjes

1. Sigurohuni që fleta e sharrës me majë të jetë larg materialeve që do të priten përpara se ta ndizni.
2. Ngadalësoni lëvizjen (prerëse) e përpamë të veglës kur i afroheni fundit të prerjes. Kjo është veçanërisht e rëndësishme kur pjesa që do të pritet ka gjatësi më pak se 50 mm. Pjesa e prerë mund të godasë fletët e sharrës me majë, duke i dëmtuar ato dhe duke shkaktuar lëndime të rënda.
3. Kur fletët e sharrës me majë topiten ose ciflosen, zëvendësojeni fletën. Vazhdimi i përdorimit të saj në këtë gjendje do ta mbingarkojë veglën.
4. Nëse materiali lëviz ose dridhet kur pritët, ndalojeni përdorimin dhe sigurojeni mirë materialin.
5. Mos e mbani me dorë materialin që do të pritët. Kjo mund të rezultojë në lëndime personale.
6. Mos e prisni shufrën përforcuese që tejkalon në madhësi ose fortësi kapacitetin prerës së veglës.

Zëvendësojeni sharrën me majë kur ndodh një nga sa më poshtë

1. Llamba paralajmëruese (e kuqe) pulson shpesh edhe kur bateria është plotësisht e karikuar.
2. Fletët e sharrës me majë janë ciflosur ose konsumuar.
3. Shpejtësia e prerjes është shumë e ngadaltë.

4. Sipërfaqja e pjesës së prerjes çngjyroset nga nxehtësia.

SHËNIM: Fletët e sharrës me majë nuk mund të mpritohen sërish.

Si ta vendosim qesën e pluhurit

► **Fig.7:** 1. Qesja e pluhurit

- Vendoseni fundin e hapur të qesës së pluhurit mbi mbajtësen e qesës së pluhurit dhe sigurojeni në vend me spangot.
- Jepini qesën një tërheqje të fortë për t'u siguruar që është vendosur mirë.

⚠️KUJDES: Qesja e pluhurit është prej materiali që nuk digjet, por copëzat shumë të nxehta, siç janë ato që prodhohen kur pritet me një fletë sharre me majë të konsumuar, mund ta shkrijnë materialin. Kijeni këtë mundësi parasysh kur përdorni qesën e pluhurit.

Funksioni i treguesit të baterisë

► **Fig.8:** 1. Treguesi i baterisë

Kur ndizni veçlën, treguesi i baterisë tregon kapacitetin e mbetur të baterisë. (shikoni tabelën 1)

Tabela 1

Gjendja e treguesit të baterisë ■:Ndezur □:Fikur □:Duke pulsuar	Kapaciteti i mbetur i baterisë
	50%-100%
	20%-50%
	0%-20%
	Karikojeni baterinë

Funksioni i ndryshimit automatik të shpejtësisë

► **Fig.9:** 1. Treguesi i regjimit

Veçla ka 'regjimin e shpejtësisë së lartë' dhe 'regjimin e forcës së lartë rrotulluese'. Ajo do të zgjedhë automatikisht regjimin e përdorimit, sipas ngarkesës së punës. Kur treguesi i modalitetit ndizet gjatë punës, veçla është në modalitetin e forcës rrotulluese të lartë. (shikoni tabelën 2)

Tabela 2

Gjendja e treguesit të regjimit	Regjimi i funksionimit
	Regjimi i shpejtësisë së lartë
	Regjimi i forcës së lartë rrotulluese

Funksioni i mbrojtjes së veçlës/ baterisë

Veçla do të ndalojë automatikisht gjatë punës nëse veçla ose bateria janë vendosur sipas një prej kushteve të mëposhtme:

- Veçla është e mbingarkuar
 - Veçla mbinxehet
- Nëse veçla përdoret vazhdimisht në këto kushte, sistemi i mbrojtjes do ta bllokojë veçlën.

Mbrojtja nga mbingarkesa

Nëse veçla mbingarkohet gjatë prerjes, ajo do të ndalojë automatikisht. Në këtë situatë, fikeni veçlën dhe largoni shkaku e mbingarkesës, më pas rindizeni veçlën.

Bllokuesi i mbrojtjes

Kur sistemi i mbrojtjes punon pa ndërprerje, veçla do të bllokohet dhe treguesi i baterisë tregon gjendjen si në tabelën 3.

Tabela 3

Treguesi i baterisë	■:Ndezur □:Fikur □:Duke pulsuar
	Bllokuesi i mbrojtjes vepron

Mbrojtja nga mbinxehja për veçlën

Kur veçla mbinxehet, ajo ndalon automatikisht dhe treguesi i baterisë tregon gjendjen si në tabelën 4. Në këtë situatë, lëreni veçlën të ftohet përpara se ta ndizni sërish.

Tabela 4

Treguesi i baterisë	■:Ndezur □:Fikur □:Duke pulsuar
	Veçla është mbinxehur

PROCEDURA E ZËVENDËSIMIT TË SHARRËS ME MAJË

⚠️PARALAJMËRIM: Fikeni veçlën dhe hiqeni baterinë përpara se të zëvendësoni fletën, për të mos lejuar përdorimin aksidental që rezulton në lëndime të rënda personale.

- **Fig.10:** 1. Kapaku i sharrës me majë 2. Buloni 3. Rondelja 4. Udhëzuesi i sharrës me majë 5. Sharra me majë 6. Ingranazhi i daljes (pjesa konvekse) 7. Buloni mbajtës i kapakut të sharrës me majë

Si ta heqim sharrën me majë

Hiqni sharrën me majë

► Fig.11: 1. Shtypni (butonin e bllokimit)

1. Hiqni bulonat mbajtës të kapakut të sharrës me majë (4 pjesë) me çelës hegzagonal.
2. Hiqni kapakun e sharrës me majë.
3. Futni një çelës hegzagonal në bulonin që mban udhëzuesin e sharrës me majë.
4. Shtypeni brenda butonin e bllokimit dhe duke përdorur si dorezës çelësin hegzagonal, rrotulloni fletën e sharrës me majë derisa të pengohet nga rrotullimi i mëtejshëm nga butoni i bllokimit.

▲KUJDES: Sigurohuni që butoni i bllokimit të jetë plotësisht i shtypur brenda. Nëse jo, çelësi hegzagonal mund të rrotullohet dhe mund të shkaktojë lëndime personale.

5. Me sharrën me majë të bllokuar, rrotullojeni çelësin hegzagonal në drejtim të kundërt të akrepave të orës për ta liruar dhe hiqni bulonin dhe rondelen.
6. Hiqeni udhëzuesin e sharrës me majë dhe sharrën me majë.

Si ta zëvendësojmë sharrën me majë

▲KUJDES: Përdorni vetëm sharrë me majë të furnizuar nga Makita. Nëse e ripërdorni një sharrë me majë, sigurohuni që të mos jetë e konsumuar, e ciflosur ose e dëmtuar.

▲KUJDES: Pastrojini dhe hiqini të gjitha copëzat dhe të gjitha papastërtitë nga sharra me majë dhe pjesët. Copëzat dhe papastërtitë mund të prishin ekuilibrin e sharrës me majë duke e bërë atë të lëkundet gjatë prerjes.

Zëvendësimi i sharrës me majë

► Fig.12: 1. Shtypni (butonin e bllokimit)

1. Vendoseni sharrën me majë mbi ingranazhin e daljes, duke u siguruar që foleja në flaxhë të jetë e bashkërenditur mirë me çelësin.
2. Zëvendësoni udhëzuesin e sharrës me majë.
3. Zëvendësoni bulonin dhe rondelen.
4. Shtypeni plotësisht brenda butonin e bllokimit për të mos lejuar që sharra me majë të rrotullohet dhe shtrëngoni bulonin me çelësin hegzagonal.

▲KUJDES: Sigurohuni që butoni i bllokimit të jetë plotësisht i shtypur brenda. Nëse jo, çelësi hegzagonal mund të rrotullohet dhe mund të shkaktojë lëndime personale.

5. Zëvendësoni kapakun e sharrës me majë.
6. Shtrëngoni bulonat mbajtës të kapakut të sharrës me majë (4 pjesë) me çelës hegzagonal.

MIRËMBAJTJA

▲KUJDES: Sigurohuni gjithmonë që vegla të jetë fikur dhe të jetë hequr nga bateria përpara se të kryeni inspektimin apo mirëmbajtjen.

VINI RE: Mos përdorni kurrë benzinë, benzinë pastrimi, hollues, alkoool dhe të ngjashme. Mund të shkaktoni çngjyrosje, deformime ose krisje.

► Fig.13: 1. Kapaku i pluhurit

Hiqni kapakun e pluhurit nga grila e ajrimit dhe pastrojini në mënyrë që ajri të qarkullojë lirshëm.

▲KUJDES: Pastrojini kapakun e pluhurit kur ai të bllokohet. Vazhdimi i punës kur kapaku i pluhurit është i bllokuar mund të dëmtojë veglën.

БЪЛГАРСКИ (Превод на оригиналните инструкции)

Преди да монтирате тази машина и да работите с нея, прочетете, разберете и следвайте всички инструкции и работни процедури. Съхранявайте това ръководство за експлоатация заедно с машината.

Прочетете, разберете и следвайте всички инструкции за безопасност и работни процедури. Ако не разбирате инструкциите или ако условията не са подходящи за правилна работа, НЕ РАБОТЕТЕ С МАШИНАТА. Консултирайте се с вашия ръководител или с друго отговорно лице.

СПЕЦИФИКАЦИИ

Модел:	DSC250
Напрежение	Постоянно напрежение 18 V
Тегло	3,94 - 4,0 кг (8,686 - 8,818 lbs)
Размери (Д x Ш x В)	471 мм x 137 мм x 139 мм / 18-17/32" x 5-25/64" x 5-15/32" (без ръкохватката)
Капацитет за рязане на арматурно желязо (620 N/mm ² / 90 000 psi)	φ10 до φ25 мм (SD490) 3/8" до 1" (Клас 60)
Скорост без товар	2200 мин ⁻¹
Външен диаметър на ножа	110 мм / 4,3"
Акумулаторна батерия	BL1830B / BL1840B / BL1850B / BL1860B
Зарядно устройство	DC18RC / DC18RD / DC18SE / DC18SF / DC18SD

- Спецификациите и дизайнът може да бъдат променени без предизвестие.
- Спецификациите и акумулаторните батерия може да са различни в различните държави.
- Теглото може да е различно в зависимост от приставката(ите), включително акумулаторната батерия. В таблицата са показани най-леката и най-тежката комбинация в съответствие с Процедура 01/2014 на ЕРТА.

ПРЕДУПРЕЖДЕНИЕ



Прочетете и разберете това ръководство за експлоатация преди работа с машината. Неспазването на инструкциите за работа може да доведе до смърт или сериозно нараняване.

ПРЕДУПРЕДИТЕЛНИ ЕТИКЕТИ, СВЪРЗАНИ С БЕЗОПАСНОСТТА



Опасност от летящи остатъци и силен шум. Използвайте предпазни средства за ушите и очите.



Движещ се нож. Пазете ръцете си, когато машината работи. Изключвайте захранването, преди да извършите техническо обслужване.

Символи

По-долу са показани символите, използвани при оборудването. Преди използване се уверете, че разбирате смисъла им.



Само за държави от ЕС
Не изхвърляйте електрическото оборудване или акумулаторните батерии заедно с домакинските отпадъци!
В съответствие с европейските директиви за отпадъците от електрическо и електронно оборудване и батериите и акумулаторите, както и за отпадъците от батериите и акумулаторите, и тяхното въвеждане в изпълнение в съответствие с националните закони, електрическото оборудване и батериите, както и акумулаторните батерии, които са достигнали до края на експлоатационния си живот, трябва да бъдат събирани отделно и предавани в съоръжение за рециклиране, отговарящо на екологичните изисквания.

ЗАПАЗЕТЕ НАСТОЯЩИТЕ ИНСТРУКЦИИ

Смисъл на индикациите „внимание“ и „предупреждение“
Внимание:

Указва потенциално опасна ситуация, която, ако не бъде избегната, може да доведе до леки или умерено тежки наранявания. Използва се също и за предупреждение срещу небезопасни практики, свързани със събития, които може да доведат до нараняване.

Предупреждение: Указва потенциално опасна ситуация, която, ако не бъде избегната, може да доведе до смърт или сериозно нараняване.

*** Makita няма да носи отговорност за никакви фактически материални щети или наранявания, които са резултат от пренебрегване на предупрежденията и инструкциите за безопасност, съдържащи се в ръководството за експлоатация.

Предназначение

Инструментът е предназначен за рязане на арматурно желязо.

Шум

Обичайното ниво на шума с тегловен коефициент А, определено съгласно EN60745:

Ниво на звуково налягане (L_{pA}): 78 dB(A)

Коефициент на неопределеност (K): 3 dB(A)

▲ ПРЕДУПРЕЖДЕНИЕ: Използвайте предпазни средства за слуха.

Вибрации

Общата стойност на вибрациите (сума от три осови вектора), определена съгласно EN60745:

Работен режим: ударно затягане на закрепващи елементи до максималния капацитет на инструментата

Ниво на вибрациите (a_h): 2,5 m/s^2

Коефициент на неопределеност (K): 1,5 m/s^2

ЗАБЕЛЕЖКА: Обявеното ниво на вибрациите е измерено в съответствие със стандартни методи за изпитване и може да се използва за сравняване на инструменти.

ЗАБЕЛЕЖКА: Освен това обявеното ниво на вибрациите може да се използва за предварителна оценка на вредното въздействие.

▲ ПРЕДУПРЕЖДЕНИЕ: Нивото на вибрациите при работа с електрически инструмент може да се различава от обявената стойност в зависимост от начина на използване на инструмента.

▲ ПРЕДУПРЕЖДЕНИЕ: Задължително определете предпазни мерки за защита на оператора въз основа на оценка на риска в реални работни условия (като се вземат предвид всички съставни части на работния цикъл, като например момента на изключване на инструмента, работата на празен ход, както и времето на задействане).

ЕО Декларация за съответствие

Само за европейските страни

ЕО Декларацията за съответствие е включена като Приложение А на това ръководство за експлоатация.

ВАЖНИ ИНСТРУКЦИИ ЗА БЕЗОПАСНОСТ

- „Важните инструкции за безопасност“, описани по-долу, трябва винаги да се спазват, за да се намали рискът от пожар, електрически удар и нараняване.
- Преди да работите с машината, прочетете и следвайте тези инструкции.
- Това ръководство трябва да бъде запазено за бъдещи справки.

▲ ПРЕДУПРЕЖДЕНИЕ

- Прочетете внимателно това ръководство за експлоатация преди използване.
- Използвайте само зарядното устройство и батерията, посочени в това ръководство за експлоатация.
 - Всяка комбинация, освен посочената в това ръководство, може да причини нараняване или повреда поради експлозия.
- Зареждайте правилно.
 - Използвайте това зарядно устройство само с номиналното променливотоково захранване. Не използвайте повишаващи трансформатори или автомобилен генератор, не използвайте зарядното устройство за подаване на постоянно захранващо напрежение. Неправилното използване може да предизвика прегряване и пожар.
 - Не зареждайте батерията при температура под 10 °C (50 °F) или над 40 °C (104 °F), тъй като това може да предизвика експлозия или пожар.
- Не свързвайте накъсо изводите на батерията. Избягвайте съхраняването на акумулаторните батерии в контейнер с други метални предмети като пирони, монети и други подобни. Това може да предизвика прегряване, пожар и експлозия поради късо съединение.
- Пазете се от електрически удар.

- Не докосвайте захранващия кабел с мокри или влажни ръце, тъй като това може да предизвика електрически удар.
6. **Вземете предвид средата, в която се намира работната зона.**
 - Не излагайте зарядното устройство и батерията на дъжд и не ги използвайте на мокри или влажни места, тъй като това може да предизвика прегряване или електрически удар.
 - Поддържайте работната зона добре осветена. Работата на място, където няма достатъчно светлина, може да доведе до инцидент.
 - Не използвайте и не зареждайте батерията в присъствието на запалими течности или газове, тъй като това може да предизвика експлозия или пожар.
 7. **Носете предпазни очила и предпазно облекло**
 - Винаги използвайте предпазни средства за очите, маска против прах, предпазни обувки, които не се пързаят, каска и всички други видове задължително или необходимо предпазно облекло, когато използвате това оборудване. Неспазването на това изискване може да доведе до нараняване.
 8. **Предотвратете случайното включване.**
 - Уверете се, че прекъсвачът е в изключено положение, преди да свържете инструмента към захранващ източник и/или акумулаторна батерия, да го вземете или да го пренасяте. Носенето на електрически инструменти с пръст, поставен на прекъсвача, е предпоставка за инциденти.
 9. **Закрепете работния детайл.**
 - Използвайте стяга или менгеме, за да закрепите работния детайл. Така освобождавате ръцете си, за да държите правилно инструмента, да го управлявате и да работите с него. Неспазването на изискването за закрепване на работния детайл може да доведе до нараняване.
 10. **Изключвайте захранването на инструментите, като извадите батерията и задействате заключването на пусковия прекъсвач, винаги когато възникне една от следните ситуации.**
 - Инструментът не се използва или му се прави техническо обслужване.
 - Извършва се смяна на части, например на ножа.
 - Има разпозната опасност. Неспазването на това изискване може да доведе до случайно включване и повреда или нараняване.
 11. **Използвайте само посочените принадлежности или приставки.**
 - Използвайте само принадлежностите или приставките, описани в това ръководство за експлоатация и в каталога на Makita. Използването на всички други принадлежности или приставки може да създаде риск от инцидент или нараняване.
 12. **Не излагайте батерията на огън, тъй като може да експлодира или да изпусне отровни вещества.**
 13. **При неправилно използване е възможно изхвърляне на течност от батериите; избягвайте контакт с тях.**
 - При случайно докосване изплакнете с чиста вода.
 - Ако в очите попадне течност, промийте с чиста вода и потърсете незабавно медицинска помощ, тъй като може да се получи загуба на зрението.
 14. **Ако времето за работа намалее много, веднага спрете да работите. Има риск от прегряване, който може да доведе до изгаряния и даже до експлозия.**

ВНИМАНИЕ

1. **Безопасност на работната зона**
 - Поддържайте работната зона чиста и добре осветена. Разхвърляните или тъмни зони са предпоставка за инциденти.
2. **Дръжте децата и страничните лица настрана, докато работите с електрически инструмент. Разсейванията могат да ви накарат да загубите контрол.**
3. **Съхранявайте правилно неизползваните електрически инструменти.**
 - Съхранявайте електрически инструменти далече от достъп на деца и не позволявайте на лица, които не са запознати с електрически инструмент или тези инструкции, да работят с него. Електрическите инструменти са опасни в ръцете на необучените потребители.
 - Не съхранявайте инструмента и батерията на места, където температурата може да достигне или надмине 50 °C (122 °F), например в метална кутия или в автомобил през лятото. Това може да съкрати експлоатационния живот на батерията или да предизвика дим и пожар.
4. **Не насилвайте електрическите инструменти.**
 - Използвайте инструмента със скоростта, която е подходяща и за която той е предназначен. Твърде бързото рязане може да доведе до повреда на инструмента или до нараняване.
 - Не ползвайте инструмента по начин, който може да предизвика блокиране на мотора. Това може да предизвика дим и пожар.
5. **Използвайте електрическия инструмент за подходящото приложение.**
 - Използвайте електрическия инструмент, принадлежностите и ножовете в съответствие с настоящото ръководство, като вземате предвид работните условия и работата, която трябва да се свърши. Не използвайте за работа с големи инструменти. Използването на инструмента за приложения, различни от работата, за която е предназначен, може да доведе до нараняване.
6. **Носете подходящо облекло.**

- Не носете широки дрехи или бижута. Пазете косата, дрехите и ръкавиците си далече от движещите се части. Широките дрехи, бижутата или дългата коса могат да бъдат захванати в движещите се части.
 - Носете гумени ръкавици и предпазни обувки, които не се пързаят, докато работите на открито с електрически инструмент. Пързаящите се ръкавици или обувки може да предизвикат нараняване.
- 7. Не използвайте по неподходящ начин кабела на зарядното устройство.**
- Никога не носете инструмента за кабела и не дърпайте кабела, за да го изключите от контакта.
 - Пазете кабела от топлина, масло, остри ръбове и подвижни части.
 - Уверете се, че кабелът минава там, където няма да бъде настъпен, да стане причина за спъване или да бъде подложен на друга повреда или натиск. Повредените или усукани кабели увеличават риска от електрически удар или пожар.
- 8. Не се пресягайте твърде надалече.**
- Стъпвайте стабилно и поддържайте равновесието си по всяко време. Това дава възможност за по-добър контрол на електрическия инструмент в неочаквани ситуации.
- 9. Извършвайте техническа поддръжка на електрическите инструменти.**
- Поддържайте режещите инструменти остри и чисти. При правилно поддържаните режещи инструменти с остри режещи ръбове има по-малка вероятност от блокиране и те са по-лесни за управление. Повредените ножове може да предизвикат нараняване.
 - Ръцете ви трябва да бъдат сухи, чисти и по тях да няма масло и грес. Пързаящите се ръкохватки може да предизвикат нараняване.
 - Проверявайте редовно захранващия кабел на зарядното устройство. Повреденият кабел ще увеличи риска от електрически удар или късо съединение, които могат да доведат до пожар.
- 10. Свалете всички регулиращи или гаечни ключове, преди да включите електрическия инструмент.**
- Гаечен или друг ключ, който е останал закрепен към въртяща се част на електрическия инструмент, може да предизвика нараняване.
- 11. Когато зареждате на открито, използвайте шлангов кабел или шлангов удължителен кабел.**
- Използвайте само принадлежностите или пристравките, описани в това ръководство за експлоатация и в каталога на Makita. Използването на всички други принадлежности или пристравки може да създаде риск от инцидент или нараняване.
- 12. Бъдете нащрек, внимавайте какво правите и използвайте здравия си разум, докато работите с електрически инструмент.**
- Не използвайте електрически инструмент, когато сте уморени или сте под влияние на упойващи вещества, алкохол или лекарства.
- Моментното невнимание при работа с електрически инструменти може да предизвикат сериозно нараняване.
- 13. Преди използване проверявайте за износени части.**
- Проверявайте предпазните капаци и другите части, които могат да повлияят върху функционирането на инструментите, за спъване или повреда. Ако са повредени, сменете ги или ги ремонтирайте преди използване на инструмента.
 - Проверете за разцентроване или заклещване на движещите се части, спъване на части или всяко друго състояние, което може да повлияе върху работата на електрическия инструмент. Ако електрическият инструмент е повреден, ремонтирайте го, преди да го използвате. Много инциденти са причинени от лошо поддържани електрически инструменти.
 - Не използвайте повреден удължителен кабел. Ако кабелът е повреден, сменете го преди използване на инструмента. Използването на повреден удължителен кабел ще увеличи риска от електрически удар или късо съединение, които може да доведат до пожар.
 - Не използвайте зарядното устройство, ако захранващият кабел или щепселът са повредени, ако то е падало или ако е повредено по какъвто и да е начин. Повреденото зарядно устройство ще увеличи риска от електрически удар или късо съединение, които може да доведат до пожар.
 - Не ползвайте електрически инструмент, ако прекъсвачът не може да се включи и изключи. Инструмент, който не може да се включва и изключва от прекъсвача, е опасен и трябва да се ремонтира.
 - Следвайте инструкциите за смазване и смяна на принадлежностите.
 - Извадете батерията от електрическия инструмент преди регулиране или смяна на принадлежностите. Тези превантивни предпазни мерки намаляват риска от неволно включване на електрическия инструмент.
- 14. Осигурете обслужване на електрическия инструмент от квалифициран техник, който използва само идентични части за смяна. Това ще осигури запазване на безопасността на електрическия инструмент.**
- Не разглобявайте и не правете промени в батерията и зарядното устройство.
 - Този електрически инструмент е конструиран в съответствие с разпоредбите за безопасност. Не правете промени в електрическите инструменти.
 - Осигурете обслужване на електрическия инструмент, ако той прегрява или ако забележите други необичайни симптоми.
 - Не позволявайте на неквалифицирано лице да ремонтира инструмента, тъй като това може да влоши безопасността му и да предизвика инцидент и нараняване.

15. Не работете с електрически инструменти във взривоопасна среда, например при наличие на леснозапалими течности, газове или прах. Електрическите инструменти произвеждат искри, които могат да запалят прах или изпарения.

Електрическа безопасност

1. Щепселът на електрическият инструмент трябва да съответства на контакта. В никакъв случай не правете промени по щепсела. Не използвайте адаптери за щепсела при работа със заземени електрически инструменти. Непромененият щепсел и съответстващият контакт намаляват риска от електрически удар.
2. Избягвайте допир на тялото до заземени повърхности като тръби, радиатори, стелаж и хладилници. Има по-голяма опасност от електрически удар, ако тялото ви е заземено.
3. Не излагайте електрическите инструменти на дъжд или влага. Проникването на вода в инструмента увеличава риска от електрически удар.
4. Не опъвайте захранващия кабел. Никога не носете инструмента за кабела и не дърпайте кабела, за да го изключите от контакта. Пазете кабела от топлина, масло, остри ръбове и подвижни части. Повреденият или усукан кабел увеличава риска от електрически удар.
5. Когато работите с електрически инструмент на открито, ползвайте удължител за работа на открито. Ползването на кабел за работа на открито намалява риска от електрически удар.
6. Ако се налага да работите на влажно място, ползвайте захранване със защита против остатъчен ток на разряд (RCD). Ползването на RCD намалява риска от електрически удар.

Лична безопасност

1. Използвайте лични предпазни средства. Винаги носете предпазни средства за очите. Защитното оборудване като маска против прах, безопасни обувки, които не се пързаят, твърда шапка или защита против топлина, прилагани при подходящи условия, намаляват риска от нараняване.
2. Ако има устройства за улавяне и отвеждане на праха, уверете се, че са свързани и се използват правилно. Ползването на прахосмукачка може да намали опасностите, свързани с праха.

Ползване и грижи за електрическите инструменти

1. Не насилвайте електрическият инструмент. Ползвайте инструмент, предназначен за съответната цел. С правилния инструмент ще свършите работа по-добре и безопасно, със скоростта, за която е предназначен.
2. Не ползвайте електрическият инструмент, ако не може да се включи или изключи от прекъсвача. Инструмент, който не може да се включва и изключва от прекъсвача, е опасен и трябва да се ремонтира.

3. Изключете щепсела от контакта и/или извадете батерията от електрическия инструмент преди регулиране, смяна на принадлежност или прибиране за съхранение. Тези превантивни предпазни мерки намаляват риска от неволно включване на електрическия инструмент.
4. Ползвайте електрическият инструмент, принадлежностите и краищата в съответствие с настоящото ръководство, като вземате предвид работните условия и работата, която трябва да се свърши. Ползването на инструментите за работа, за която не са предназначени, може да доведе до опасна ситуация.

Ползване и грижа за акумулаторните батерии

1. Презареждайте само със зарядното устройство, което е посочено от производителя. Зарядно устройство, което е подходящо за едни акумулаторни батерии, може да създаде риск от пожар, ако се използва с други акумулаторни батерии.
2. Използвайте електрическите инструменти само с акумулаторни батерии, конкретно предназначени за тях. Използването на други акумулаторни батерии може да създаде риск от нараняване и пожар.
3. Когато акумулаторните батерии не се използват, ги дръжте далече от други метални предмети като кламери, монети, ключове, пирони, винтове или други дребни такива, които могат да дадат накъсо изводите им. Закъсяването на изводите на акумулаторна батерия може да предизвика изгаряния или пожар.
4. При грубо манипулиране е възможно изхвърляне на течност от батериите; избягвайте контакт с тях. При случайното докосване изплакнете с вода. Ако течност попадне в очите, потърсете допълнително и медицинска помощ. Изхвърлената от батерията течност може да предизвика възпаления или изгаряния.

ВНИМАНИЕ

1. Дръжте инструмента здраво, докато го използвате.
 - Ако не държите здраво инструмента, може да се нараните.
2. Пазете ръцете и лицето си далече от движещите се части.
 - Те може да предизвикат нараняване.
3. Освободете незабавно прекъсвача, за да спрете работата, когато инструментът не работи правилно или издава аномален шум по време на използване. Занесете го за проверка и ремонт в оторизиран сервизен център.
 - Неспазването на това изискване може да доведе до повреда или нараняване.
4. Ако изпуснете или ударите инструмента, проверете внимателно дали корпусът му не е повреден, напукан или деформиран.

- Всяка такава повреда може да предизвика нараняване.
- 5. **Не свързвайте нахъсо батерията.**
Закъсяването на акумулаторна батерия може да доведе до протичане на много силен ток, до прегряване, до възможни изгаряния и даже до разпадане на батерията.
 - Не докосвайте клемите с проводими материали.
 - Избягвайте съхраняването на батерията в контейнер с други метални предмети като пирони, монети и други подобни.
 - Не излагайте батерията на вода или дъжд.
 - Не прерязвайте захранващия кабел.
- 6. Не работете с инструмента и не зареждайте батерията във взривоопасна среда, например при наличие на лакове, бои, бензин, разреждател, гориво, газове или адхезиви. Това може да предизвика експлозия и пожар.
- 7. Не зареждайте батерията върху хартия, картон, кърпа, възглавници, постелки, килими, винил или в присъствието на прах. Това може да предизвика пожар.
- 8. Не излагайте зарядното устройство на вода или контакт с метални предмети, които могат да свържат нахъсо зарядните клемите.
- 9. Не използвайте зарядното устройство за никакви други цели освен за зареждане на батерията.
- 10. Преди да използвате инструмента, се уверете, че по циркулярните дискови ножове няма отчупени парченца или пукнатини.
- 11. При рязане не използвайте вода или масло за рязане.
- 12. Използвайте само оригинални циркулярни дискове на Makita.
- 13. Не оставяйте инструмента на пода с прекъсвач, заключен във включено положение. Инструментът ще работи непрекъснато и може да предизвика нараняване.
- 14. Не работете с инструмента в близост до запалими или чупливи предмети или до персонал, който не е необходим за работата. По време на рязането инструментът може да изхвърля горещи остатъци и искри, които може да предизвикат повреда на околните предмети, пожар или нараняване.
- 15. Не режете бетон. Това води до повреда на инструмента и може да предизвика нараняване.
- 16. При работа на високо място проверявайте за присъствие на хора на земята. Всички изпуснати материали или инструменти може да доведат до инцидент.
- 17. Ако по време на зареждане се получи аномално излъчване на топлина, спрете процеса незабавно, като разедините батерията. Продължаването на зареждането може да предизвика поява на дим, експлозия и пожар.
- 18. Не оставяйте нищо да покрива или запушва вентилационните отвори на мотора.
Това може да предизвика прегряване на мотора.

- 19. Когато използвате удължителен кабел за зарядното устройство, се препоръчва той да бъде с посоченото по-долу сечение и възможно най-малка дължина. При зареждане на открито използвайте кабел, предназначен за използване на открито.

Взаимовръзка между използваемата дебелина на кабела и максималната му дължина

Големина на кабела (Номинално напречно сечение на проводника)	Максимална дължина на кабела
0,75 mm ²	20 м
1,25 mm ²	30 м

ПРЕДУПРЕЖДЕНИЕ ЗА ИЗПОЛЗВАНЕ НА ЦИРКУЛЯРНИ ДИСКОВЕ

Безопасност на работната зона

1. Уверете се, че торбата за прах е правилно закрепена. Ако торбата за прах не е поставена, когато циркулярните дискови ножове са повредени, могат да излетят парчета от ножовете и да предизвикат сериозно нараняване.
2. Дръжте страничните лица далече от зоната на работа. Дори ако торбата за прах е поставена, повредените ножове или горещите останки могат да излетят от нея и да предизвикат сериозно нараняване.
3. При рязане с циркулярни дискови ножове може да се получат искри. Не ползвайте инструмента, когато има опасност от пожар или експлозия.
4. Рязането с циркулярни дискови ножове е шумно. Вземете предвид средата, в която се намира работната зона.

Предпазно облекло и предпазно оборудване

5. Носете предпазно оборудване; предпазни очила, предпазни обувки, маска за прах и каска. Дори ако торбата за прах е поставена, повредените ножове или горещите останки могат да излетят от капака и да предизвикат нараняване.
6. Носете подходящо облекло. Не носете вратовръзка, широки дрехи или плетени ръкавици. Дръжте косата си покрита с кърпа или каскет, за да бъде далече от въртящите се ножове.

Преди използване

7. Уверете се, че циркулярните дискови ножове не са деформирани, с отчупени парченца, напукани или износени. Ако откриете повреда или износване, не използвайте циркулярния диск. Рязането при такива условия може да доведе до допълнителна повреда на ножовете и до сериозно нараняване.

8. Не използвайте циркулярния диск за никакви приложения, различни от посочените в спецификацията на инструмента. Използването на циркулярния диск за други приложения може да доведе до прекомерно износване, отделяне на ножовете, лоши характеристики при рязане и аномално излъчване на топлина, които да доведат до повреда на ножовете и до сериозно нараняване.

Смяна на циркулярния диск

9. При смяна на циркулярния диск се уверете, че батерията е извадена от инструмента, за да се предотврати случайното му включване и възможно нараняване.
10. Преди да започнете работа, се уверете, че наоколо няма никой, а по време на работа – че няма аномални шумове или вибрации. Работата при аномални шумове или вибрации може да доведе до повреда на ножовете и до сериозно нараняване.

По време на работа

11. Не използвайте циркулярния диск за никакви други цели освен за рязане. Не излагайте ножовете на повреда или натиск. Така ножовете могат да се счупят, което да доведе до сериозно нараняване.
12. Закрепете материала здраво -, в менгеме или подобно устройство, така че да не може да се движи по време на рязането. Ако материалът се движи, работата става нестабилна и не може да бъде контролирана, което може да доведе до повреда на ножовете и до възможно сериозно нараняване.
13. Започнете да режете едва след като циркулярният диск достигне максимална скорост. Ако циркулярният диск бъде поставен до материала преди включване на мотора, ножовете ще се претоварят и повредят, което може да доведе до сериозно нараняване.
14. Не режете на зигзаг, по криви, по диагонали и не използвайте страничната част на ножа като лост или за каквато и да е друга цел.
15. Ако по време на рязане се получи аномален звук или вибрации, или ако режещите части са много износени, спрете работа. Продължаването на работата при такива условия ще повреди циркулярните дискови ножове, в резултат на което може да бъдат изхвърлени парченца, които да предизвикат сериозно нараняване.
16. При непрекъсната работа циркулярни дискови ножове се нагорещават и характеристиките им на рязане се влошават.

Техническа поддръжка

17. Спрете работа, ако има деформация, напукване или повреда на циркулярния диск. Продължаването на работата при такива условия може допълнително да повреди циркулярния диск, който може да се счупи. Изхвърлените счупени части може да предизвикат сериозно нараняване.
18. Съхранявайте и използвайте само циркулярни дискове, които са в добро състояние с чисти и здрави ножове.

▲ПРЕДУПРЕЖДЕНИЕ: Винаги носете предпазно оборудване; предпазни очила, предпазни обувки, маска за прах и каска.

▲ПРЕДУПРЕЖДЕНИЕ: Използвайте само циркулярни дискове, доставени от Makita. Използването на части, които не са произведени от Makita, може да доведе до повреда на инструмента и може да предизвика сериозен инцидент или нараняване.

Важни инструкции за безопасност за акумулаторната батерия

1. Преди да използвате акумулаторната батерия, прочетете всички инструкции и предупредителни маркировки на (1) зарядното устройство за батерияте, (2) за батериите и (3) за използващия батериите продукт.
2. Не разгласявайте акумулаторните батерии.
3. Ако мощността на машината намалее много, веднага спрете да работите. Това може да доведе до риск от прегряване, до възможни изгаряния и даже до експлозии.
4. Ако в очите ви попадне електролит, изплакнете ги с чиста вода и веднага потърсете лекарска помощ. Това може да доведе до загуба на зрението ви.
5. Не давайте на късо акумулаторните батерии:
 - (1) Не докосвайте клемите с проводими материали.
 - (2) Избягвайте съхраняването на акумулаторните батерии в контейнер с други метални предмети като пирони, монети и други подобни.
 - (3) Не излагайте акумулаторните батерии на вода или дъжд.

Закъсяването на акумулаторна батерия може да доведе до протичане на много силен ток, до прегряване, до възможни изгаряния и даже до разпадане на батерията.

6. Не съхранявайте инструмента и акумулаторните батерии на места, където температурата може да достигне или надмине 50 °C (122 °F).
7. Не изгаряйте акумулаторните батерии даже и ако те са сериозно повредени или напълно износени. Акумулаторната батерия може да експлодира в огън.
8. Внимавайте да не изпускате или удряте акумулаторната батерия.
9. Не използвайте повредени акумулаторни батерии.
10. Съдържащите се литиево-йонни акумулаторни батерии са обект на изискванията на законодателството за опасни стоки. При търговски превози, напр. от трети страни, следитори, трябва да се спазват специални изисквания за опаковане и етикетирание. За подготовка на артикула, който трябва да бъде изпратен, е необходима консултация с експерт по опасните материали.

Моля, спазвайте и евентуално по-подробните национални разпоредби.

Залепете с лента или покрийте откритите контакти и опаковайте акумулаторната батерия по такъв начин, че да не може да се премества в опаковката.

11. Спазвайте местните разпоредби за изхвърляне на акумулаторни батерии.

ЗАПАЗЕТЕ НАСТОЯЩИТЕ ИНСТРУКЦИИ.

⚠ВНИМАНИЕ: Използвайте само оригинални акумулаторни батерии на Makita. При използване на различни от акумулаторните батерии на Makita или стари акумулаторни батерии може да се получи пръскане на акумулаторната батерия, което да доведе до пожар, нараняване или повреда. Това също ще анулира гаранцията на Makita за инструмента и зарядното устройство Makita.

Съвети за поддържане на максимално дълъг живот на акумулаторните батерии

1. Зареждайте акумулаторните батерии, преди те да са се разреждали напълно. Когато забележите, че мощността на инструмента намалява, винаги спирайте работата с инструмента и заредете акумулаторната батерия.
2. Никога не презареждайте напълно заредена акумулаторна батерия. Презарядът скъсява експлоатационния живот на батерията.
3. Зареждайте акумулаторната батерия при стайна температура от 10 °C – 40 °C (50 °F – 104 °F). Оставете загритите акумулаторни батерии да се охладят, преди да ги зареждате.
4. Заредете акумулаторната батерия, ако не сте го използвали дълъг период от време (повече от шест месеца).

НАИМЕНОВАНИЯ НА ЧАСТИТЕ

- **Фиг. 1:** 1. Батерия 2. Електромотор 3. Държач на торбата за прах 4. Изходен отвор 5. Водач 6. Циркулярен диск 7. Ръкохватка 8. Бутон за заключване 9. Прекъсвач

Поставяне и изваждане на акумулаторната батерия

⚠ВНИМАНИЕ: Винаги проверявайте дали инструментът е изключен и касетата с акумулаторната батерия е извадена, преди да регулирате или проверявате дадена функция на инструмента.

⚠ВНИМАНИЕ: Винаги изключвайте инструмента преди поставяне или изваждане на акумулаторната батерия.

⚠ВНИМАНИЕ: Когато инсталирате или изваждате акумулаторната батерия, дръжте здраво инструмента и акумулаторната батерия. Ако не държите здраво инструмента и акумулаторната батерия, те могат да се изплъзнат от ръцете ви и да доведат до повреждане на инструмента и акумулаторната батерия или нараняване.

- **Фиг. 2:** 1. Бутон 2. Червен индикатор 3. Акумулаторна батерия

За да извадите акумулаторната батерия, я плъзнете извън инструмента, плъзгайки същевременно бутона в предната част на акумулаторната батерия.

За да поставите акумулаторната батерия, изравнете езичето на акумулаторната батерия с жлеба в корпуса и го плъзнете на мястото му. Вмъкнете го докрай, докато ключалката го задържи на място с малко прищракване. В случай че виждате червения индикатор в горната част на бутона, това означава, че тя не е фиксирана напълно на мястото си.

⚠ВНИМАНИЕ: Винаги вмъквайте акумулаторната батерия докрай, така че червеният индикатор да се скрие. В противен случай тя може неволно да изпадне от инструмента, което може да нарани вас или някого около вас.

⚠ВНИМАНИЕ: Не инсталирайте акумулаторната батерия със сила. Ако батерията не се движи свободно, тя не е била поставена правилно.

Система за защита на батерията (литиево-йонна батерия с маркировка звезда)

- **Фиг. 3:** 1. Маркировка звезда

Литиево-йонните батерии с маркировка звезда са снабдени със система за защита. Тази система автоматично прекъсва захранването на инструмента, за да удължи живота на батерията. Инструментът ще спре автоматично работа, ако той и/или батерията се окажат в едно от следните състояния:

Претоварване:

Инструментът работи по начин, при който през него тече аномално силен ток. При такава ситуация освободете пусковия прекъсвач на инструмента и спрете работата, която причинява претоварването на инструмента. След това издърпайте отново прекъсвача за действие, за да включите отново инструмента. Ако инструментът не се включва, това означава, че батерията е прегряла. В такава ситуация оставете батерията да изстине, преди да издърпате отново прекъсвача за действие.

Нисък заряд на батерията:

Оставащият капацитет на акумулаторната батерия е твърде нисък и инструментът няма да работи. В такава ситуация свалете и заредете отново батерията.

РАБОТНА ПРОЦЕДУРА

▲ПРЕДУПРЕЖДЕНИЕ: Преди да поставите батерията в инструмента, уверете се, че прекъсвачът е в положение „О“ (Изкл.) и че е изключен.

▲ВНИМАНИЕ: Избутайте бутона за заключване и се уверете, че той се издава при освобождаване. Ако бутонът за заключване не се издава при освобождаване, циркулярният диск няма да може да се върти при включване на инструмента и това ще доведе до повреда на частите и изгаряне на мотора.

▲ВНИМАНИЕ: Плъзнете прекъсвача в положение „I“ (Вкл.) и се уверете, че той остава там и не се премества. След това избутайте назад прекъсвача, за да се уверите, че той се придвижва автоматично до положение „О“ (Изкл.).

▲ВНИМАНИЕ: Уверете се, че болтовете, които закрепват капака на циркулярния диск, както и всички други болтове са здраво затегнати.

- **Фиг. 4:** 1. Положение на ръкохватката (успоредно/лява страна) 2. Бутон за заключване 3. Положение на ръкохватката (успоредно/дясна страна) 4. Прекъсвач 5. Положение на ръкохватката (вертикално/горна страна)

Работа

- **Фиг. 5:** 1. Водач 2. Арматурно желязо

- **Фиг. 6:** 1. Арматурно желязо 2. Водач

1. Завинтете ръкохватката в отвора с резба във вертикално или успоредно положение за по-лесна работа.

2. Уверете се, че прекъсвачът е в положение „О“ (Изкл.).

▲ВНИМАНИЕ: Този инструмент има функция за безопасност, която не дава възможност за подаване на енергия към мотора, когато батерията се поставя при прекъсвач в положение „I“ (Вкл.). За по-голяма безопасност, моля, имайте предвид, че батерията трябва да се поставя при прекъсвач в положение „О“ (Изкл.).

3. Поставете батерията в инструмента.
4. Плъзнете прекъсвача е в положение „I“ (Вкл.). Моторът е включен. След това избутайте прекъсвача към предния край, за да го заключите за непрекъснатата работа.

▲ПРЕДУПРЕЖДЕНИЕ: Не докосвайте въртящите се части, тъй като те могат да причинят сериозно нараняване.

5. Поставете водача в отвора срещу арматурното желязо.

След това избутайте бавно инструмента напред, за да започнете да режете арматурното желязо.

▲ВНИМАНИЕ: По време на рязането, както в началото, така и в края, забавете движението напред (движението за рязане) на инструмента. Бързото рязане в тези моменти ще повреди циркулярните дискови ножове и може да доведе до сериозно нараняване от летящи остатъци.

▲ВНИМАНИЕ: Дръжте инструмента здраво, така че да не се клати по време на рязането. Рязането с инструмент, който се клати, ще скъси срока на експлоатация на циркулярния диск и ще повреди ножовете.

▲ВНИМАНИЕ: Поставете инструмента така, че да бъде на 90 градуса спрямо арматурното желязо, което ще режете. Ако инструментът не е на 90 градуса спрямо арматурното желязо, той може да се клати или да се претовари.

▲ВНИМАНИЕ: Не започвайте да режете веднага след включване на мотора. Оставете циркулярния диск да достигне пълната си скорост, преди да започнете да режете.

▲ВНИМАНИЕ: Не изваждайте батерията, докато моторът е включен. В противен случай електрониката на мотора може да се повреди.

6. След като свършите с рязането, избутайте прекъсвача към задния край, което ще го придвижи до положение „О“ (Изкл.) и ще изключи мотора.

▲ВНИМАНИЕ: Този инструмент е предназначен за рязане на арматурно желязо. Моля, свържете се с производителя или с локалния търговец, ако искате да режете други материали. Рязането на други материали ще повреди циркулярните дискови ножове.

Внимание при рязане

1. Преди да включите инструмента, се уверете, че циркулярният дисков нож е на достатъчно разстояние от материала, който ще се реже.
2. Когато наближите края на среза, забавете движението напред (движението за рязане) на инструмента. Това е особено важно, когато детайлът, който се реже, е с дължина под 50 мм. Детайлът може да удари циркулярните дискови ножове, да ги повреди и да предизвика сериозно нараняване.
3. Сменете циркулярните дискови ножове, когато се изтъпят или се отчупят парченца от тях. Ако продължите да ги използвате в това състояние, ще претоварите инструмента.
4. Ако по време на рязането материалът се движи или се люлее, спрете работа и го закрепете здраво.
5. Не дръжте с ръка материала, който режете. В противен случай може да се получи нараняване.
6. Не режете арматурно желязо, чиито размери или твърдост превишават капацитета на рязане на инструмента.

Сменете циркулярния диск, когато се получи едно от следните

1. Предупредителният светоиндикатор (червен) мига често, дори когато батерията е напълно заредена.
2. Циркулярните дискови ножове са с отчупени парченца или износени.
3. Скоростта на рязане е много ниска.
4. Повърхността на отрязаното парче е обезцветена от топлината.

ЗАБЕЛЕЖКА: Циркулярните дискови ножове не могат да бъдат наострени.

Как да поставите торбата за прах

► **Фиг. 7:** 1. Торба за прах

1. Поставете отворения край на торбата за прах над държача ѝ и закрепете на място чрез издръпване на връвчиците.
2. Дръпнете силно торбата, за да се уверите, че е закрепена правилно.

⚠ ВНИМАНИЕ: Тази торба за прах е изработена от негорим материал, но остатъците с много висока температура, като тези, които се получават при рязане с износен циркулярен дисков нож, могат да стопят материала. Имайте предвид тази възможност, когато използвате торбата за прах.

Функция на индикатора за батерията

► **Фиг. 8:** 1. Индикатор за батерията

Когато включите инструмента, индикаторът за акумулаторната батерия показва оставащия ѝ капацитет. (вижте таблица 1)

Таблица 1



Състояние на индикатора за батерията	Оставащ капацитет на акумулаторната батерия
 Свети  Изкл.  Мига	50%-100%
	20%-50%
	0%-20%
	Заредете батерията

Функция за автоматична смяна на скоростта

► **Фиг. 9:** 1. Индикатор за режима

Инструментът има „режим с висока скорост“ и „режим с висок въртящ момент“. Той избира работния си режим автоматично, в съответствие с работното натоварване. Когато индикаторът за режима светне по време на работа, инструментът е в режим с висок въртящ момент. (вижте таблица 2)

Таблица 2

Състояние на индикатора за режима	Работен режим
	Режим с висока скорост
	Режим с висок въртящ момент

Функция за защита на инструмента/батерията

Инструментът ще спре автоматично работа, ако той или батерията се окажат в едно от следните състояния:

- Инструментът е претоварен
 - Инструментът е прегрял
- Ако инструментът работи продължително време при тези условия, системата за защита ще го заключи.

Защита от претоварване

Ако инструментът се претовари по време на рязане, той ще спре автоматично. В такава ситуация изключете инструмента и отстранете причината за претоварването, а след това, го включете отново.

Защитно заключване

Когато системата за защита работи дълго време, инструментът ще се заключи и индикаторът за батерията ще показва състоянието съгласно таблица 3.

Таблица 3

Индикатор за батерията	■: Свети □: Изкл. ■: Мига
	Защитното заключване работи

Защита от прегряване на инструмента

При прегряване на инструмента той спира автоматично и индикаторът за батерията показва състоянието съгласно таблица 4.

В такава ситуация оставете инструмента да изстине, преди да го включите отново.

Таблица 4

Индикатор за батерията	■: Свети □: Изкл. ■: Мига
	Прегряване на инструмента

ПРОЦЕДУРА ЗА СМЯНА НА ЦИРКУЛЯРНИ ДИСКОВЕ

▲ПРЕДУПРЕЖДЕНИЕ: Изключете инструмента и извадете батерията, преди да смените ножа, за да се предотврати случайното включване, което може да доведе до сериозно нараняване.

- **Фиг. 10:** 1. Капак на циркулярния диск 2. Болт 3. Шайба 4. Водач на циркулярния диск 5. Циркулярен диск 6. Изходна предавка (изпъкнала част) 7. Болт за закрепване на капака на циркулярния диск

Как да свалите циркулярния диск

Сваляне на циркулярния диск

- **Фиг. 11:** 1. Натиснете (бутон за заключване)

1. Свалете болтовете за закрепване на капака на циркулярния диск (4 броя) с шестограмен ключ.
2. Свалете капака на циркулярния диск.
3. Поставете шестограмния ключ в болта, който закрепва циркулярния дисков нож.
4. Избутайте бутон за заключване и като използвате шестограмния ключ като дръжка, завъртете циркулярния дисков нож, докато бутонът за заключване предотврати по-нататъшното му въртене.

▲ВНИМАНИЕ: Уверете се, че бутонът за заключване е избутан докрай. В противен случай шестограмният ключ може да се завърти и да предизвика нараняване.

5. При заключен циркулярен диск завъртете шестограмния ключ обратно на часовниковата стрелка, за да разхлабите и извадите болта и шайбата.

6. Извадете водача на циркулярния диск и циркулярния диск.

Как да смените циркулярния диск

▲ВНИМАНИЕ: Използвайте само циркулярни дискове, доставени от Makita. Ако използвате повторно циркулярен диск, уверете се, че не е износен, с отчупени парченца или повреден.

▲ВНИМАНИЕ: Почистете и отстранете всички остатъци и замърсявания от циркулярния диск и частите му. Остатъците и замърсяванията могат да нарушат баланса на циркулярния диск, което да предизвика клатенето му по време на рязане.

Извършване на смяна на циркулярния диск

- **Фиг. 12:** 1. Натиснете (бутон за заключване)

1. Монтирайте циркулярния диск над изходната предавка, като се уверите, че отворът във фланеца е правилно подравнен спрямо ключа.
2. Върнете на място водача на циркулярния диск.
3. Върнете на място болта и шайбата.
4. Избутайте бутон за заключване докрай, за да предотвратите въртенето на циркулярния диск, и затегнете болта с помощта на шестограмния ключ.

▲ВНИМАНИЕ: Уверете се, че бутонът за заключване е избутан докрай. В противен случай шестограмният ключ може да се завърти и да предизвика нараняване.

5. Върнете на място капака на циркулярния диск.
6. Затегнете болтовете за закрепване на капака на циркулярния диск (4 броя) с шестограмен ключ.

ТЕХНИЧЕСКА ПОДДРЪЖКА

▲ВНИМАНИЕ: Винаги се уверявайте, че инструментът е изключен и батерията е извадена, преди да се опитвате да правите проверка или техническа поддръжка.

БЕЛЕЖКА: Не използвайте бензин, нафта, разредител, спирт и др. подобни. Това може да причини обезцветяване, деформация или пукнатини.

- **Фиг. 13:** 1. Капак за защита от прах

Извадете капака за защита от прах от отвора за въздух и го почистете, за да осигурите правилна циркуляция на въздух.

▲ВНИМАНИЕ: Почиствайте капака за защита от прах, когато се запуши от замърсявания. Ако продължите да работите със запушен капак, това може да доведе до повреда на инструмента.

HRVATSKI (Originalne upute)

Prije postavljanja i rukovanja strojem s razumijevanjem pročitajte i pridržavajte se svih uputa i radnih postupaka. Spremite ovaj priručnik s uputama zajedno sa strojem.

S razumijevanjem pročitajte i pridržavajte se svih sigurnosnih uputa i radnih postupaka. Ako ne razumijete upute ili ako uvjeti nisu prikladni za pravilno rukovanje, NEMOJTE RUKOVATI STROJEM. Obratite se svojem nadležnom ili drugoj odgovornoj osobi.

SPECIFIKACIJE

Model:	DSC250
Napon	DC 18 V
Težina	3,94 – 4,0 kg (8,686 – 8,818 lbs)
Dimenzije (D x Š x V)	471 mm x 137 mm x 139 mm / 18-17/32" x 5-25/64" x 5-15/32" (bez ručke)
Kapacitet rezanja armature šipke (620 N/mm ² / 90.000 psi)	φ10 do φ25 mm (SD490) 3/8" do 1" (stupanj 60)
Brzina bez opterećenja	2200 min ⁻¹
Vanjski promjer lista pile	110 mm / 4,3"
Baterijski uložak	BL1830B / BL1840B / BL1850B / BL1860B
Punjač	DC18RC / DC18RD / DC18SE / DC18SF / DC18SD

- Specifikacije i izrada podliježu promjenama bez prethodne obavijesti.
- Specifikacije i baterija mogu se razlikovati ovisno o državi.
- Težina se može razlikovati ovisno o dodacima, uključujući bateriju. Najlakša i najteža kombinacija, sukladno postupku EPTA 01/2014, prikazane su u nastavku.

UPOZORENJE



Prije rukovanja strojem s razumijevanjem pročitajte ovaj priručnik s uputama. Ako se ne pridržavate radnih postupaka, može doći do teških ozljeda.

NALJEPNICE S UPOZORENJIMA ZA SIGURNOST



Leteće krotine i opasnost od jake buke. Nosite zaštitu za uši i oči.



Listovi pile se kreću. Držite ruke podalje od stroja koji radi. Prije servisiranja isključite napajanje.

Simboli

U nastavku su prikazani simboli koji se koriste za opremu. Prije korištenja provjerite jeste li razumjeli njihovo značenje.



Samo za države EU
Nemojte odlagati električnu opremu ili bateriju zajedno s kućnim otpadom!
Sukladno europskim direktivama o otpadnoj električnoj i elektroničkoj opremi, baterijama i akumulatorima te otpadnim baterijama i akumulatorima te njihovoj primjeni sukladno nacionalnim zakonima, električna oprema i baterije na kraju vijeka trajanja moraju se zasebno prikupiti i vratiti u ekološki kompatibilno postrojenje za recikliranje.

ČUVAJTE OVE UPUTE

Značenje oznaka „oprez“ i „upozorenje“

Oprez: Označava potencijalno opasnu situaciju koja, ako se ne izbjegne, može prouzročiti manje ili umjerene ozljede. Upotrebljava se i za upozoravanje na nesigurne prakse povezane s događajima koji mogu prouzročiti tjelesne ozljede.

Upozorenje: Označava potencijalno opasnu situaciju koja, ako se ne izbjegne, može prouzročiti smrt ili ozbiljne ozljede.

*** Tvrтка Makita nije odgovorna za bilo kakvu slučajnu štetu ili tjelesne ozljede nastale uslijed nepridržavanja upozorenja i sigurnosnih uputa navedenih u priručniku s uputama.

Namjena

Alat je namijenjen za rezanje armaturnih šipki.

Buka

Tipična jačina buke označena s A, određena sukladno EN60745:

Razina tlaka zvuka (L_{pA}): 78 dB (A)

Neodređenost (K): 3 dB (A)

▲ UPOZORENJE: Nosite zaštitu za uši.

Vibracija

Ukupna vrijednost vibracija (troosni vektorski zbroj) izračunata u skladu s EN60745:

Način rada: udarno stezanje pričvršćivača za maksimalni kapacitet alata

Emisija vibracija (a_h): 2,5 m/s²

Neodređenost (K): 1,5 m/s²

NAPOMENA: Deklarirana vrijednost emisije vibracija izmjerena je prema standardnoj metodi testiranja i može se rabiti za usporedbu jednog alata s drugim.

NAPOMENA: Deklarirana vrijednost emisije vibracija također se može rabiti za preliminarnu procjenu izloženosti.

▲ UPOZORENJE: Emisija vibracija tijekom stvarnog korištenja električnog ručnog alata se može razlikovati od deklarirane vrijednosti emisije, ovisno o načinu na koji se alat rabi.

▲ UPOZORENJE: Nemojte zaboraviti da identifikirate sigurnosne mjere zaštite rukovatelja koje se temelje na procjeni izloženosti u stvarnim uvjetima korištenja (uzimajući u obzir sve dijelove radnog ciklusa, poput vremena kada je alat isključen i kada on radi u praznom hodu, a također i vrijeme okidanja).

Izjava o sukladnosti EZ

Samo za države članice Europske unije

Izjava o sukladnosti EZ nalazi se u prilikovku Priloga A ovom priručniku s uputama.

VAŽNE SIGURNOSNE UPUTE

- „Važnih sigurnosnih uputa“ opisanih u nastavku potrebno se u svakom trenutku pridržavati kako bi se smanjila opasnost od požara, električnog udara i tjelesnih ozljeda.
- Prije rukovanja strojem pročitajte i pažljivo se pridržavajte ovih uputa.
- Priručnik je potrebno zadržati za kasniju upotrebu.

▲ UPOZORENJE

- Prije upotrebe pažljivo pročitajte ovaj priručnik s uputama.**
- Upotrebljavajte isključivo punjač i bateriju navedene u ovom priručniku s uputama.**
 - Svaka kombinacija osim kombinacije navedene u ovom priručniku može prouzročiti ozljede ili štetu zbog eksplozije.
- Ispravno napunite bateriju.**
 - Upotrebljavajte isključivo punjač s izmjeničnim napajanjem. Nemojte upotrebljavati „booster“ transformatore ili generator motornog vozila, ili pak punjač za istosmjerno napajanje. Neispravna upotreba može prouzročiti pregrijavanje i požar.
 - Nemojte puniti bateriju pri temperaturi nižoj 10 °C (50 °F) ili višoj od 40 °C (104 °F) jer to može prouzročiti eksploziju ili požar.
- Nemojte kratko spojati kontakte baterije. Ne čuvajte bateriju u spremniku s drugim metalnim predmetima poput čavala, kovanica itd. To može prouzročiti pregrijavanje, požar i eksploziju zbog kratkog spoja.**
- Zaštitite se od strujnog udara.**
 - Nemojte dodirivati strujni utikač mokrim ili vlažnim rukama jer to može prouzročiti električni udar.
- Uzmite u obzir okruženje radnog područja.**
 - Nemojte izlagati punjač i bateriju kiši ili ih upotrebljavati na vlažnim ili mokrim mjestima jer to može prouzročiti pregrijavanje ili električni udar.
 - Radno područje mora biti dobro osvijetljeno. Rad na mjestima s nedovoljnim osvjetljenjem može prouzročiti nezgode.
 - Nemojte upotrebljavati ili puniti bateriju na mjestima na kojima se nalaze zapaljive tekućine ili plinovi jer to može prouzročiti eksploziju ili požar.
- Nosite zaštitne naočale i zaštitnu odjeću**
 - Prilikom upotrebe ove opreme uvijek nosite zaštitu za oči, masku za prašinu, protukliznu zaštitnu obuću, kacigu i bilo koju drugu obveznu ili potrebnu zaštitnu odjeću. U suprotnom može doći do ozljeda.
- Spriječite nenamjerno uključivanje.**
 - Prije priključivanja na izvor napajanja i/ili bateriju, podizanja ili nošenja alata, provjerite je li sklopka u isključenom položaju. Nošenje električnog alata s prstom na sklopki može prouzročiti nezgode.

9. **Osigurajte radno mjesto.**
 - Koristite stezaljke ili škripac za učvršćivanje izradaka. Tako su obje ruke slobodne za pravilno držanje, upravljanje i rukovanje alatom. Ako pravilno ne osigurate radno mjesto, može doći do ozljeda.
 10. **Isključite alat iz izvora napajanja tako da uklonite bateriju i pritisnete blokadu uključno/isključne sklopke u bilo kojoj od sljedećih situacija.**
 - Kada alat nije u upotrebi ili je u tijeku servisiranja.
 - Dok je u tijeku je zamjena bilo kojeg dijela, npr. lista pile.
 - Ako je otkrivena opasnost.

Ako to ne učinite, može doći do nehotičnog pokretanja te štete ili ozljeda.
 11. **Upotreblijavajte isključivo navedeni dodatni pribor ili dodatke.**
 - Upotreblijavajte isključivo dodatni pribor ili dodatke opisane u priručniku s uputama i katalogu tvrtke Makita. Uporaba drugog dodatnog pribora ili dodatka može prouzročiti nezgode ili ozljede.
 12. **Nemojte izlagati bateriju vatri jer može eksplodirati ili mogu nastati otrovne tvari.**
 13. **Zbog djelovanja sile tekućina može iscuriti iz baterije. Izbjegavajte kontakt.**
 - Ako slučajno dođe do kontakta, isperite čistom vodom.
 - Ako tekućina dođe u dodir s očima, isperite čistom vodom i odmah zatražite liječniku pomoć jer to može prouzročiti gubitak vida.
 14. **Ako se vrijeme rada znatno skratilo, odmah prestanite raditi. Postoji opasnost od pregrijavanja što može prouzročiti opekline ili čak eksploziju.**
-  **OPREZ**
1. **Sigurnost radnog područja**
 - Održavajte radno područje čistim i urednim. U neredu i mraku radna su područja izloženija nezgodama.
 2. **Držite djecu i slučajne prolaznike podalje od električnog alata tijekom njegove upotrebe. Ako vas ometaju, možete izgubiti kontrolu.**
 3. **Pravilno spremite električne alate dok nisu u upotrebi.**
 - Električne alate dok nisu u potrobi držite izvan dohvata djece i ne dopuštajte osobama koje s njima nisu upoznate da njima rukuju. Električni alati opasni su u rukama neiskusne osobe.
 - Ne držite alat i bateriju na mjestima na kojima temperatura može premašiti 50 °C (122 °F), primjerice u metalnoj kutiji ili automobilu ljeti.

To može skratiti radni vijek baterije ili prouzročiti stvaranje dima ili požar.
 4. **Nemojte primjenjivati silu na električne alate.**
 - Upotreblijavajte alat pri odgovarajućoj brzini za koju je alat predviđen. Prebrzo rezanje može prouzročiti oštećenja alata ili tjelesne ozljede.
 - Nemojte upotreblijavati alat na način na koji može doći do blokade motora. To može prouzročiti stvaranje dima ili požar.
 5. **Upotreblijavajte električni alat za primjene za koje je predviđen.**
 - Upotreblijavajte električni alat, priložene dodatke i listove pile u skladu s ovim uputama, uzimajući u obzir radne uvjete i radove koji se izvode. Nemojte upotreblijavati za rad s velikim alatima. Upotreba alata za primjene za koje alat nije predviđen može prouzročiti tjelesne ozljede.
 6. **Odjenite se ispravno.**
 - Ne nosite široku odjeću ili nakit. Držite kosu, odjeću i rukavice podalje od pomičnih dijelova. Pomični dijelovi mogu zahvatiti labavu odjeću, nakit ili dugačku kosu.
 - Tijekom upotrebe električnog alata na otvorenom nosite gumene rukavice i protukliznu zaštitnu obuću. Skliske rukavice i obuća mogu prouzročiti tjelesne ozljede.
 7. **Nemojte pogrešno upotreblijavati kabel ili punjač.**
 - Nikada nemojte upotreblijavati kabel za nošenje, povlačenje ili isključivanje električnog alata iz utičnice.
 - Držite kabel podalje od izvora topline, ulja, oštih rubova ili pomičnih dijelova.
 - Provjerite nalazi li se kabel na mjestu na kojem se po njemu neće gaziti, o njega spoticati te na kojem neće biti izloženo oštećenjima ili naprezanjima. Oštećeni ili zapetljani kabeli povećavaju opasnost od električnog udara ili požara.
 8. **Ne približavajte se previše.**
 - U svakom trenutku imajte odgovarajući oslonac i održavajte ravnotežu. Ovo omogućuje bolju kontrolu električnog alata u neočekivanim situacijama.
 9. **Održavanje električnih alata.**
 - Održavajte alate za rezanje oštima i čistima. Pažljivo održavani rezni alati s oštrim oštricama neće se zaglaviti i lakši su za vođenje. Oštećeni listovi pile mogu prouzročiti tjelesne ozljede.
 - Držite ručke suhima, čistima te bez ulja i masti. Skliske ručke mogu prouzročiti tjelesne ozljede.
 - Redovito provjeravajte strujni kabel punjača. Oštećeni kabel povećava opasnost od električnog udara ili kratkog spoja, što može prouzročiti požar.
 10. **Uklonite sve ključeve za prilagođavanje ili vičane ključeve prije uključivanja napajanja alata.**
 - Alat ili ključ koji se nalazi u rotirajućem dijelu uređaja može prouzročiti tjelesne ozljede.
 11. **Prilikom punjenja na otvorenom upotreblijavajte kabel ili produžni kabel s omotačem od tvrde gume.**
 - Upotreblijavajte isključivo dodatni pribor ili dodatke opisane u priručniku s uputama i katalogu tvrtke Makita. Uporaba drugog dodatnog pribora ili dodatka može prouzročiti nezgode ili ozljede.
 12. **Budite na oprezu, gledajte što radite i koristite zdrav razum prilikom rada s električnim alatom.**
 - Ne upotreblijavajte uređaj ako ste umorni ili pod utjecajem droga, alkohola ili lijekova. Trenutak nepažnje kod uporabe električnih alata može dovesti do ozbiljnih ozljeda.

13. Prije upotrebe provjerite ima li oštećenih dijelova.

- Provjerite ima li lomova ili oštećenja na sigurnosnim poklopcima i drugim dijelovima koji mogu utjecati na rad alata. Ako su oštećeni, prije upotrebe ih zamijenite ili popravite.
- Provjerite centriranost, povezanost pokretnih dijelova i cjelovitost dijelova te sve druge uvjete koji mogu utjecati na rad električnih alata. Ako su oštećeni, popravite ih prije uporabe. Mnoge su nezgode uzrokovane nepravilnim održavanjem električnih alata.
- Ne upotrebljavajte oštećeni produžni kabel. Ako je oštećen, prije upotrebe ga zamijenite. Upotreba oštećenog produžnog kabla povećava opasnost od električnog udara ili kratkog spoja, što može prouzročiti požar.
- Nemojte upotrebljavati punjač ako je strujni kabel ili strujni utikač oštećen, ako je ispao ili ima bilo kakva oštećenja. Oštećeni punjač povećava opasnost od električnog udara ili kratkog spoja, što može prouzročiti požar.
- Nemojte upotrebljavati električni alat ako se uključno/isključna sklopka ne može uključiti ili isključiti. Svi su električni alati koji se ne mogu kontrolirati putem sklopke napajanja opasni i potrebno ih je popraviti.
- Pridržavajte se uputa za podmazivanje i zamjenu pribora.
- Odvojite bateriju od električnog alata prije bilo kakve prilagodbe ili izmjene dodatnog pribora. Takve preventivne zaštitne mjere smanjuju opasnost od slučajnog uključivanja električnog alata.

14. Neka vaš električni alat servisira kvalificirana osoba, koristeći samo identične rezervne dijelove. Na taj se način održava sigurnost električnog alata.

- Nemojte rastavljati ili izvoditi preinake na bateriji ili punjaču.
- Ovaj je električni alat izrađen u skladu sa sigurnosnim propisima. Nemojte izvoditi preinake na električnom alatu.
- Odnosite električni alat na servisiranje ako dođe do pregrijavanja ili ako primijetite bilo kakve druge neobične pojave.
- Nemojte dopustiti da alat popravlja neovlaštena osoba jer se time može ugroziti sigurnost alata te prouzročiti nezgode i tjelesne ozljede.

15. Nemojte raditi s električnim alatima u eksplozivnim uvjetima, kao npr. u prisutnosti zapaljivih tekućina, plinova ili prašine. Električni alati stvaraju iskre koje mogu zapaliti prašinu ili pare.

Električna sigurnost

1. **Utikači uređaja moraju odgovarati utičnici. Ni na koji način ne vršite izmjene na utikaču. Nemojte koristiti adapterske utikače s uzemljenim električnim alatima.** Neizmijenjeni utikači i odgovarajuće utičnice smanjuju rizik od električnog udara.
2. **Izbjegavajte kontakt tijela s uzemljenim površinama kao što su cijevi, radijatori, štednjaci i hladnjaci.** Ako je vaše tijelo uzemljeno, opasnost od električnog udara je veća.

3. **Ne izlažite električne alate kiši ili mokrim uvjetima.** Voda koja ulazi u električni alat povećava opasnost od električnog udara.
4. **Nemojte pogrešno koristiti kabel. Nikada ne koristite kabel za nošenje, povlačenje ili isključivanje utikača iz utičnice.**
5. **Držite kabel podalje od izvora topline, ulja, oštih rubova ili pomičnih dijelova.** Oštećeni ili zapetljani kabeli povećavaju opasnost od električnog udara.
6. **Kada električnim uređajem radite na otvorenom, koristite samo produžni kabel odobren za uporabu na otvorenom.** Korištenje kabla prikladnog za uporabu na otvorenom smanjuje rizik od električnog udara.
7. **Ako je korištenja električnog alata u vlažnom mjestu neizbježno, koristite zaštićeno napajanje pomoću uređaja za rezidualni napon (RCD).** Korištenje RCD-a smanjuje rizik od električnog udara.

Osobna sigurnost

1. **Koristite se osobnom zaštitnom opremom. Uvijek nosite zaštitu za oči.** Zaštitna oprema, poput maske za prašinu, protuklizne zaštitne obuće, kacige ili štitnika za uši, korištena u odgovarajućim uvjetima smanjuje mogućnost tjelesnih ozljeda.
2. **Ako uređaji imaju predviđeni priključak za usisavanje prašine i prikupljanje sadržaja, provjerite jesu li ispravno povezani i koriste li se pravilno.** Korištenje uređaja za prikupljanje prašine može smanjiti opasnosti povezane s prašinom.

Korištenje i održavanje električnih alata

1. **Nemojte primjenjivati silu na električni alat. Koristite ispravan električni alat za svoj rad.** Ispravan električni alat izvršit će potrebne radnje bolje i sigurnije, u onoj mjeri za koju je izrađen.
2. **Ne koristite električni alat ako se uključno-isključna sklopka ne može uključiti ili isključiti.** Svi su električni alati koji se ne mogu kontrolirati putem sklopke napajanja opasni i potrebno ih je popraviti.
3. **Izvodite utikač iz utičnice i/ili baterije iz električnog alata prije bilo kakve prilagodbe, izmjene pribora ili pohranjivanja električnog alata.** Takve preventivne zaštitne mjere smanjuju opasnost od slučajnog uključivanja električnog alata.
4. **Koristite električni alat, pribor i alate, itd., u skladu s ovim uputama, uzimajući u obzir radne uvjete i radove koji se izvode.** Korištenje električnog alata za radnje različite od onih za koje je namijenjen može biti opasno.

Korištenje i održavanje alata na baterije

1. **Baterije punite isključivo punjačem koji preporučuje proizvođač.** Punjač koji je prikladan za jednu vrstu baterija može uzrokovati opasnost od požara ako se koristi za drugu vrstu baterija.
2. **Ručni alat koristite isključivo s namjenskim i propisanim baterijama.** Korištenje bilo koje druge vrste baterija može uzrokovati opasnost od ozljede i požara.

3. **Kad ih ne koristite, baterije držite podalje od drugih metalnih predmeta poput spajalica, kovanica, ključeva, čavala, vijaka i drugih sitnih metalnih predmeta koji mogu uzrokovati spoj između polova.** Spajanje polova baterije može uzrokovati opeklina ili požar.
4. **Pod djelovanjem sile tekućina može iscuriti iz baterije; izbjegavajte kontakt. Ako slučajno dođe do kontakta, isperite vodom. Ako tekućina dođe u dodir s očima, zatražite dodatnu liječničku pomoć.** Tekućina koja iscuri iz baterije može uzrokovati nadražnost ili opeklina.

⚠ OPREZ

1. **Prilikom upotrebe čvrsto držite alat.**
 - Ako se alat ne drži čvrsto, može doći do ozljeda.
2. **Držite ruke i lice podalje od pomičnih dijelova.**
 - To može prouzročiti ozljede.
3. **Ako je alat neispravan ili tijekom upotrebe proizvodi neobičajan zvuk, odmah otpustite sklopku kako biste prekinuli rad.**

Odnosite alat na pregled i popravak u ovlaštenu servisni centar.

 - Ako to ne učinite, može doći do štete ili ozljeda.
4. **Ako ispuštite ili udarite alat, pažljivo provjerite je li kućište alata oštećeno, napuknuto ili izobličeno.**
 - Svako takvo oštećenje može prouzročiti ozljede.
5. **Nemojte kratko spajati bateriju. Kratki spoj baterije može uzrokovati velik protok struje, pregrijavanje, moguće opeklina pa čak i kvar.**
 - Ne dovodite terminale u kontakt s vodljivim materijalima.
 - Ne čuvajte bateriju u spremniku s drugim metalnim predmetima poput čavala, kovanica itd.
 - Ne izlažite bateriju vodi ili kiši.
 - Ne režite kabel.
6. **Nemojte rukovati alatom ili puniti bateriju u eksplozivnim okruženjima, npr. u prisutnosti lakova, boja, benzina, razrjeđivača, plinova ili ljepljiva. To može prouzročiti eksploziju ili požar.**
7. **Nemojte puniti bateriju na papiru, kartonu, tkanini, jastuku, madracu, tepihu, vinilu ili u prisutnosti prašine. To može prouzročiti požar.**
8. **Nemojte izlagati punjač vodi ili metalnim predmetima koji mogu skratiti terminale punjenja.**
9. **Nemojte upotrebljavati punjač u bilo koju drugu svrhu osim punjenja baterije.**
10. **Prije upotrebe alata provjerite ima li krhotina ili pukotina na listovima pile s karbidnim vrhom.**
11. **Prilikom rezanja nemojte upotrebljavati vodu ili ulje za rezanje.**
12. **Upotrebljavajte isključivo pilu s karbidnim vrhom tvrtke Makita.**
13. **Nemojte ostavljati alat na tlu sa sklopkom blokiranom u uključenom položaju. Alat će neprekidno raditi, a to može prouzročiti tjelesne ozljede.**
14. **Nemojte rukovati alatom u blizini zapaljivih ili krhkih predmeta ili osoblja koje nije potrebno za izvođenje radova. Tijekom rezanja alat će izbacivati vruće krhotine i iskre koje mogu prouzročiti štetu u okolini, požar ili tjelesne ozljede.**

15. **Nemojte rezati beton. To dovodi do oštećenja alata i može prouzročiti tjelesne ozljede.**
16. **Tijekom rada na povišenom mjestu provjerite ima li osoba na tlu. Ako ispuštite neki od materijala ili nešto od alata, može doći do nezgode.**
17. **Ako tijekom punjenja dolazi do neobičajenog oslobađanja topline, odmah prekinite punjenje i odvojite bateriju. Ako nastavite s punjenjem, to može prouzročiti stvaranje dima, požar ili eksploziju.**
18. **Pripazite da nikakvi predmeti ne prekrivaju ili začepljuju ventilacijske otvore motora.**
 - To može prouzročiti pregrijavanje motora.
19. **Prilikom upotrebe produžnog kabela s punjačem preporučuje se upotreba što kraćeg kabela s presjekom navedenim u nastavku. Za punjenje na otvorenom upotrebljavajte kabel predviđen za rad na otvorenom.**

Odnos između iskoristive debljine kabela i maksimalne dužine

Veličina kabela (nazivni presjek vodiča)	Maksimalna dužina kabela
0,75 mm ²	20 m
1,25 mm ²	30 m

UPOZORENJE ZA UPOTREBU PILE S KARBIDNIM VRHOM

Sigurnost radnog područja

1. **Provjerite je li vreća za prašinu ispravno pričvršćena. Bez vreće za prašinu, ako se listovi pile s karbidnim vrhom oštete, dijelovi lista pile mogu odletjeti i prouzročiti ozbiljne tjelesne ozljede.**
2. **Slučajne prolaznike udalžite od mjesta na kojem se izvode radovi. Čak i uz pričvršćenu vreću za prašinu oštećeni listovi pile ili vruće krhotine mogu izletjeti iz vreće i prouzročiti ozbiljne tjelesne ozljede.**
3. **Prilikom rezanja listovima pile s karbidnim vrhom može doći do stvaranja iskri. Nemojte upotrebljavati električni alat na mjestima na kojima postoji opasnost od požara ili eksplozije.**
4. **Prilikom rezanja listovima pile s karbidnim vrhom proizvodi se buka. Uzmite u obzir okruženje radnog područja.**

Odjeća i zaštitna oprema

5. **Nosite zaštitnu opremu: sigurnosne naočale, zaštitnu obočicu, masku za prašinu i kacigu. Čak i uz pričvršćenu vreću za prašinu oštećeni listovi pile ili vruće krhotine mogu izletjeti ispod poklopca i prouzročiti tjelesne ozljede.**
6. **Odjenite se ispravno. Nemojte nositi kravatu, labavu odjeću ili pletene rukavice. Kosu prekrijte zaštitnim pokrivalom za kosu ili kapom kako biste je držali podalje od rotirajućih listova pile.**

Prije upotrebe

7. Provjerite jesu li listovi pile s karbidnim vrhom izobličeni, okrhnuti, napuknuti ili istrošeni. Nemojte upotrebljavati pilu s karbidnim vrhom ako primijetite bilo kakva oštećenja ili znakove istrošenosti. Rezanje u takvim uvjetima može prouzročiti dodatna oštećenja listova pile i ozbiljne tjelesne ozljede.
8. Nemojte upotrebljavati pilu s karbidnim vrhom za bilo koje primjene koje nisu navedene u specifikaciji alata. Upotreba pile s karbidnim vrhom za primjene osim navedenih može prouzročiti preterano trošenje, odvajanje listova pile, smanjenu učinkovitost rezanja i neuobičajeno oslobađanje topline što može dovesti do oštećenja listova pile i ozbiljnih tjelesnih ozljeda.

Zamjena pile s karbidnim vrhom

9. Prilikom zamjene pile s karbidnim vrhom provjerite je li baterija uklonjena iz alata kako bi se spriječilo nenamjerno pokretanje ili tjelesne ozljede.
10. Prije radova provjerite nalaze li se osobe u okolini i proizvode li se tijekom rada neuobičajeni zvukovi ili vibracije. Rad alatom koji proizvodi neuobičajene zvukove ili neuobičajene vibracije može prouzročiti ozbiljne tjelesne ozljede.

Tijekom rada

11. Nemojte upotrebljavati pilu s karbidnim vrhom u bilo koju svrhu osim rezanja. Nemojte izlagati listove pile oštećenjima ili naprezanjima. To može dovesti do loma listova pile i prouzročiti ozbiljne tjelesne ozljede.
12. Držite materijal čvrsto, postavite ga u škripac ili slično kako se tijekom rezanja ne bi pomicao. Ako se materijal pomakne, izgubit će se stabilnost tijekom rada i alat se neće moći kontrolirati, što može prouzročiti oštećenja listova pile i ozbiljne tjelesne ozljede.
13. Započnite s rezanjem tek nakon što pila s karbidnim vrhom postigne maksimalnu brzinu. Ako se pila s karbidnim vrhom prisloni uz materijal prije pokretanja motora, doći će do preopterećenja i oštećenja listova pile, što može prouzročiti ozbiljne tjelesne ozljede.
14. Nemojte rezati cik-cak, zakrivljenim ili dijagonalnim potezima ili upotrebljavati stranu lista pile za razdvajanje materijala ili u bilo koju drugu svrhu.
15. Ako se tijekom rezanja proizvede neuobičajen zvuk, neuobičajena vibracija ili ako se rezni dijelovi jako potroše, prekinite s radom.
Nastavak rada u takvim uvjetima prouzročit će oštećenja listova pile s karbidnim vrhom, što može dovesti do izbacivanje krhotina alata koje mogu prouzročiti ozbiljne tjelesne ozljede.
16. Uslijed kontinuiranog rada listovi pile s karbidnim vrhom postaju vrući i smanjuje se učinkovitost rezanja.

Državanje

17. Ako postoje izobličenja, pukotine ili oštećenja pile s karbidnim vrhom, prekinite s radom. Nastavak rada u takvim uvjetima prouzročit će dodatna oštećenja pile s karbidnim vrhom koja se može i slomiti. Izbačeni odlomljeni dijelovi mogu prouzročiti ozbiljne tjelesne ozljede.

18. Pile s karbidnim vrhom držite i upotrebljavajte isključivo u dobrom stanju, a listove pile održavajte oštira i čistima.

▲UPOZORENJE: Uvijek nosite zaštitnu opremu: sigurnosne naočale, zaštitnu obuću, masku za prašinu i kacigu.

▲UPOZORENJE: Upotrebljavajte isključivo pilu s karbidnim vrhom koju isporučuje tvrtka Makita. Upotreba dijelova koje ne isporučuje tvrtka Makita može dovesti do oštećenja alata i prouzročiti ozbiljne nezgode ili ozljede.

Važne sigurnosne upute za bateriju

1. Prije uporabe baterije pročitajte sve upute i oznake upozorenja na (1) punjaču za baterije, (2) bateriji i (3) proizvodu koji koristi bateriju.
2. Ne rastavljajte bateriju.
3. Ako se vrijeme rada znatno skratilo, odmah prestanite raditi. Može doći do pregrijavanja, mogućih opekline pa čak i eksplozije.
4. Ako vam elektrolit dospije u oči, isperite ih čistom vodom i odmah se obratite liječniku. Tako možete izgubiti vid.
5. Nemojte kratko spajati bateriju:
 - (1) Ne dovodite terminale u kontakt s vodljivim materijalima.
 - (2) Ne čuvajte bateriju u spremniku s drugim metalnim predmetima poput čavala, kovanica itd.
 - (3) Ne izlažite bateriju vodi ili kiši.Kratki spoj baterije može uzrokovati velik protok struje, pregrijavanje, moguće opekline pa čak i kvar.
6. Ne držite alat i bateriju na mjestima gdje temperatura može premašiti 50 °C (122 °F).
7. Ne spaljujte bateriju čak ni ako je ozbiljno oštećena ili potpuno istrošena. Baterija može eksplodirati u vatri.
8. Pazite da vam baterija ne ispadne ili da je ne udarite.
9. Ne koristite oštećene baterije.
10. Priložene litij-ionske baterije podliježu odredbama zakonskih propisa o opasnim tvarima. Kada se radi o komercijalnom transportu koji obavljaju, primjerice dobavljači ili špediteri, potrebno je poštovati posebne zahtjeve na pakiranju i oznakama.
Prilikom pripreme isporuke takve stavke potražite savjet stručnjaka za opasne tvari.
Pogledajte i moguće podrobnije nacionalne propise.
Prekrijte trakom ili zaštitite otvorene kontakte i bateriju zapakirajte tako da se ne može pomicati u pakiranju.
11. Pridržavajte se lokalnih zakonskih propisa za zbrinjavanje baterija.

ČUVAJTE OVE UPUTE.

▲OPREZ: Uvijek upotrebljavajte originalne baterije Makita. Upotreba baterija koje nisu originalne baterije Makita ili su izmijenjene može dovesti do rasprskavanja baterije i uzrokovati požar, tjelesnu ozljedu ili štetu. To će također poništiti jamstvo tvrtke Makita za alat i punjač Makita.

Savjeti za održavanje najduljeg vijeka trajanja baterije

1. **Napunite bateriju prije nego što se potpuno isprazni. Uvijek zaustavite alat i napunite bateriju kad primijetite da alat slabije radi.**
2. **Nikad ne punite već do kraja napunjenu bateriju. Pretjerano punjenje skraćuje radni vijek baterije.**
3. **Bateriju punite na sobnoj temperaturi između 10 °C i 40 °C (50 °F i 104 °F). Vruću bateriju prije punjenja ostavite da se ohladi.**
4. **Napunite bateriju ako je ne mislite koristiti duže vrijeme (duže od 6 mjeseci).**

NAZIVI DIJELOVA

- **Sl. 1:** 1. Baterija 2. Motor 3. Držač vreće za prašinu 4. Izlaz 5. Vodilica 6. Pila s karbidnim vrhom 7. Ručka 8. Gumb za blokadu 9. Prekidač

Umetanje ili uklanjanje baterije

▲OPREZ: Prije podešavanja ili provjere rada alata obavezno provjerite je li stroj isključen i baterija uklonjena.

▲OPREZ: Alat sustavno isključujte prije umetanja ili uklanjanja baterije.

▲OPREZ: Čvrsto držite alat i bateriju pri umetanju ili uklanjanju baterije. Ako alat i bateriju ne držite čvrsto, mogli bi vam iskliznuti iz ruku te oštetiti alat i bateriju ili uzrokovati osobnu ozljedu.

- **Sl. 2:** 1. Gumb 2. Crveni indikator 3. Baterijski uložak

Za uklanjanje bateriju gurnite van iz alata pritiskom gumba na prednjoj strani uložaka.

Za umetanje baterije poravnajte jezičac na bateriji s utorom u kućištu i gurnite je na mjesto. Umetnite bateriju skroz do kraja dok ne sjedne na svoje mjesto uz mali klik. Ako možete vidjeti crveni indikator na gornjoj strani gumba, baterija nije do kraja sjela na svoje mjesto.

▲OPREZ: Bateriju uvijek umetite do kraja, tako da se ne može vidjeti crveni indikator. U suprotnom može slučajno ispasti iz alata, što može dovesti do ozljede vas ili nekog u blizini.

▲OPREZ: Ne umećite bateriju silom. Ako baterija ne klizne lagano, znači da nije ispravno umetnuta.

Sustav zaštite baterije (litij-ionska baterija sa zvjezdicom)

- **Sl. 3:** 1. Oznaka zvjezdice

Litij-ionske baterije sa zvjezdicom opremljene su sustavom zaštite. Ovaj sustav automatski prekida napajanje alata kako bi produžio vijek trajanja baterije. Alat automatski prestaje raditi ako se alat i/ili baterija nađu u sljedećim uvjetima:

Kod preopterećenja:

Alat pri radu crpi iznimno veliku količinu struje. U ovoj situaciji, otpustite uključno/isključnu sklopku na alatu i prestanite s primjenom koja je izazvala preopterećenje alata. Zatim ponovno povucite uključno/isključnu sklopku za ponovno pokretanje. Ako se alat ne pokrene, baterija se pregrijala. U ovoj situaciji, pričekajte da se baterija ohladi prije nego što opet povučete uključno/isključnu sklopku.

Slab napon baterije:

Preostali kapacitet baterije prenizak je i alat neće raditi. U tom slučaju uklonite i napunite bateriju.

RADNI POSTUPAK

▲UPOZORENJE: Prije umetanja baterije u alat provjerite nalazi li se sklopka u položaju „O” i je li isključena.

▲OPREZ: Pritisnite gumb za blokadu i provjerite iskače li nakon otpuštanja. Ako gumb za blokadu ne iskače nakon otpuštanja, pila s karbidnim vrhom neće se moći rotirati ako se alat pokrene, što može dovesti do oštećenja dijelova i pregorijevanja motora.

▲OPREZ: Pomaknite sklopku u položaj „I” te pripazite da ostane u tom položaju i da se ne pomiče. Zatim pritisnite stražnji dio sklopke kako se sklopka ne bi automatski pomaknula u položaj „O”.

▲OPREZ: Provjerite jesu li svornjaci kojima je pričvršćen poklopac pile s karbidnim vrhom i svi ostali svornjaci čvrsto zategnuti.

- **Sl. 4:** 1. Položaj ručke (uzdužno / s lijeve strane) 2. Gumb za blokadu 3. Položaj ručke (uzdužno / s desne strane) 4. Sklopka 5. Položaj ručke (okomito / s gornje strane)

Rad

- **Sl. 5:** 1. Vodilica 2. Armaturna šipka

- **Sl. 6:** 1. Armaturna šipka 2. Vodilica

1. Radi lakšeg rukovanja zavijte ručku u navojni otvor u okomit ili uzdužan položaj.
2. Provjerite nalazi li se sklopka u položaju „O”.

⚠OPREZ: Kao sigurnosna funkcija ovoga alata, motor se ne može aktivirati kada je baterija umetnuta sa sklopkom u položaju „I”. Radi dodatne sigurnosti, imajte na umu da bateriju treba umetnuti sa sklopkom u položaju „O”.

3. Umetnite bateriju u alat.
4. Pomaknite sklopku u položaj „I”. Motor je uključen. Zatim pritisnite prednji kraj sklopke kako biste je blokirali za neprekidan rad.

⚠UPOZORENJE: Nemojte dirati rotirajuće dijelove jer to može dovesti do ozbiljnih ozljeda.

5. Postavite vodilicu u otvor uz armaturnu šipku. Zatim polako gurnite alat prema naprijed kako biste prerezali armaturnu šipku.

⚠OPREZ: Prilikom rezanja, na početku i na kraju postupka usporite pomicanje alata (rezanje) prema naprijed. Brzo rezanje u tim situacijama može dovesti do oštećenja pile s karbidnim vrhom i prouzročiti ozljede od letećih krhotina.

⚠OPREZ: Čvrsto držite alat kako se tijekom rezanja ne bi tresao. Rezanje alatom koji se tresne može skratiti radni vijek pile s karbidnim vrhom i prouzročiti oštećenja listova pile.

⚠OPREZ: Kako biste prerezali armaturnu šipku, postavite alat pod kutom od 90 stupnjeva. Ako alat nije postavljen na armaturnu šipku pod kutom od 90 stupnjeva, alat se može početi tresti i može doći do preopterećenja.

⚠OPREZ: Nemojte započinjati s rezanjem odmah nakon uključivanja motora. Pustite da pila s karbidnim vrhom postigne maksimalnu brzinu prije početka rezanja.

⚠OPREZ: Nemojte uklanjati bateriju kada je motor uključen. To može dovesti do oštećenja elektroničkih funkcija motora.

6. Nakon dovršetka postupka rezanja pritisnite stražnji dio sklopke kako bi se pomaknula u položaj „O” i isključite motor.

⚠OPREZ: Ovaj je alat namijenjen za rezanje armaturnih šipki. Ako želite rezati druge materijale, obratite se proizvođaču ili lokalnom prodavaču. Rezanje drugih materijala može prouzročiti oštećenja listova pile s karbidnim vrhom.

Oprez prilikom rezanja

1. Prije uključivanja provjerite je li list pile s karbidnim vrhom dovoljno udaljen od materijala koji se reže.
2. Kada se približite kraju reza, usporite pomicanje alata (rezanje) prema naprijed. To je osobito važno kada je dužina dijela koji se reže manja od 50 mm. Odrezani dio može udariti o listove pile s karbidnim vrhom, oštetiti ih i prouzročiti ozbiljne ozljede.
3. Kada listovi pile s karbidnim vrhom otupe ili se okrhnu, zamijenite ih. Ako ih nastavite upotrebljavati u tom stanju, doći će do preopterećenja alata.

4. Ako se materijal tijekom rezanja pomiče ili tresne, prekinite rad i pravilno učvrstite materijal.
5. Materijal koji se reže nemojte držati rukom. To može prouzročiti tjelesne ozljede.
6. Nemojte rezati armaturne šipke koje veličinom ili tvrdoćom premašuju kapacitet rezanja alata.

Zamijenite pilu s karbidnim vrhom u bilo kojoj od sljedećih situacija

1. Lampica upozorenja (crvena) često treperi iako je baterija do kraja napunjena.
2. Listovi pile s karbidnim vrhom okrhnu ili istrošeni.
3. Brzina rezanja vrlo je niska.
4. Površina odrezanog dijela promijenila je boju zbog djelovanja topline.

NAPOMENA: Listovi pile s karbidnim vrhom ne mogu se naoštiti.

Kako postaviti vreću za prašinu

► SI. 7: 1. Vreća za prašinu

1. Postavite otvoreni kraj vreće za prašinu na držač vreće za prašinu i pričvrstite pomoću steznih vrpca.
2. Jače povucite vreću kako biste provjerili je li dobro pričvršćena.







⚠OPREZ: Vreća za prašinu izrađena je od nezapaljivog materijala, no vrlo vruće krhotine kao što su krhotine koje nastaju tijekom rezanja istrošenim listovima pile s karbidnim vrhom mogu otpopiti materijal. Prilikom upotrebe vreće za prašinu imajte na umu tu mogućnost.

Funkcija indikatora baterije

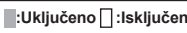
► SI. 8: 1. Indikator baterije

Kada uključite alat, pokazatelj baterije prikazuje preostali kapacitet baterije. (pogledajte tablicu 1)

Tablica 1



Stanje indikatora baterije	Preostali kapacitet baterije
 :Uključeno  :Isključeno  :Treperi	
	50%–100%
	20%–50%
	0%–20%
	Napunite bateriju

Funkcija za automatsku promjenu brzine

► SI. 9: 1. Indikator načina rada

Alat ima 'način rada velike brzine' i 'način rada s velikim okretnim momentom'. Način rada odabirat će se automatski, u skladu s radnim opterećenjem. Ako indikator načina rada zasvijetli tijekom rada, alat je u načinu rada s velikom okretnim momentom. (pogledajte tablicu 2)

Tablica 2

Stanje indikatora načina rada	Način rada
	Način rada velike brzine
	Način rada s velikom okretnim momentom

Funkcija zaštite alata/baterije

Alat automatski prestaje raditi ako se alat ili baterija nađu u nekom od sljedećih uvjeta:

- alat je preopterećen
- alat se pregrijao

Ako se alatom opetovano rukuje u takvim uvjetima, sustav zaštite blokirat će alat.





Zaštita od preopterećenja

Ako tijekom rezanja dođe do preopterećenja alata, alat će se automatski zaustaviti. U tom slučaju isključite alat i uklonite uzrok preopterećenja, a zatim ponovno pokrenite alat.

Zaštitna blokada

Kada zaštitni sustav neprekidno radi, alat se blokira, a indikator baterije prikazuje stanje iz tablice 3.





Tablica 3

Indikator baterije	 :Uključeno  :Isključeno  :Treperi
	Zaštitna blokada je uključena

Zaštita od pregrijavanja alata

Kada se alat pregrije, alat se automatski zaustavlja, a indikator baterije prikazuje stanje iz tablice 4. U tom slučaju pričekajte da se alat ohladi prije nego što ga ponovno uključite.

Tablica 4

Indikator baterije	 :Uključeno  :Isključeno  :Treperi
	Alat se pregrijao

POSTUPAK ZAMJENE PILE S KARBIDNIM VRHOM

▲UPOZORENJE: Prije zamjene lista pile isključite alat i uklonite bateriju kako biste spriječili nehotično pokretanje koje može prouzročiti tjelesne ozljede.

- SI. 10: 1. Poklopac pile s karbidnim vrhom 2. Vijak 3. Podloška 4. Vodilica pile s karbidnim vrhom 5. Pila s karbidnim vrhom 6. Pogonski zupčanik (konveksni dio) 7. Sigurnosni svornjak poklopca pile s karbidnim vrhom

Kako ukloniti pilu s karbidnim vrhom

Uklanjanje pile s karbidnim vrhom

- SI. 11: 1. Pritisak (gumb za blokadu)

1. Šesterokutnim ključem uklonite sigurnosne svornjake poklopca pile s karbidnim vrhom (4 kom.).
2. Uklonite poklopac pile s karbidnim vrhom.
3. Umetnite šesterokutni ključ u svornjak kojim je osigurana vodilica pile s karbidnim vrhom.
4. Pritisnite gumb za blokadu koristeći šesterokutni ključ kao ručku, okrećite list pile s karbidnim vrhom sve dok gumb za blokadu ne blokira daljnje okretanje.

▲OPREZ: Provjerite je li gumb za blokadu do kraja pritisnut. Ako nije, šesterokutni ključ može se početi okretati, a to može prouzročiti tjelesne ozljede.

5. Kada je pila s karbidnim vrhom blokirana, okrenite šesterokutni ključ u smjeru suprotnom od kazaljke na satu kako biste otpustili i uklonili svornjak i podlošku.
6. Uklonite vodilicu pile s karbidnim vrhom te pilu s karbidnim vrhom.

Kako zamijeniti pilu s karbidnim vrhom

▲OPREZ: Upotrebljavajte isključivo pilu s karbidnim vrhom koju isporučuje tvrtka Makita. Ako ponovno upotrebljavate pilu s karbidnim vrhom, provjerite je li istrošena, okrhnuta ili oštećena.

▲OPREZ: S pile s karbidnim vrhom i pripadajućih dijelova očistite i uklonite sve krhotine i prljavštinu. Krhotine i prljavština mogu narušiti ravnotežu pile s karbidnim vrhom i uzrokovati ljuljanje tijekom rezanja.

Zamjena pile s karbidnim vrhom

- SI. 12: 1. Pritisak (gumb za blokadu)

1. Postavite pilu s karbidnim vrhom na pogonski zupčanik i pritom pripazite da je otvor pribornice pravilno poravnat s ključem.
2. Zamijenite vodilicu pile s karbidnim vrhom.
3. Zamijenite svornjak i podlošku.

4. Pritisnite gumb za blokadu do kraja kako biste spriječili okretanje pile s karbidnim vrhom i zategnite svornjak šesterokutnim ključem.

⚠OPREZ: Provjerite je li gumb za blokadu do kraja pritisnut. Ako nije, šesterokutni ključ može se početi okretati, a to može prouzročiti tjelesne ozljede.

5. Zamijenite poklopac pile s karbidnim vrhom.

6. Šesterokutnim ključem zategnite sigurnosne svornjake poklopca pile s karbidnim vrhom (4 kom.).

ODRŽAVANJE

⚠OPREZ: Prije pregledavanja ili održavanja alata obavezno provjerite jeste li isključili alat i uklonili bateriju.

NAPOMENA: Nikada nemojte koristiti benzin, mješavinu benzina, razrjeđivač, alkohol ili slično. Kao rezultat toga može se izgubiti boja, pojaviti deformacija ili pukotine.

► **SI. 13:** 1. Poklopac za prašinu

Uklonite poklopac za prašinu s ventilacijskog otvora i očistite ga kako biste osigurali neometan protok zraka.

⚠OPREZ: Očistite poklopac za prašinu kada se začepe. Nastavak rada sa začepljenim poklopcem za prašinu može oštetiti alat.

МАКЕДОНСКИ (Оригинални упатства)

Пред да ја монтирате и да работите со оваа машина, прочитајте ги, разберете ги и следете ги сите упатства и работни постапки. Чувајте го Упатството за употреба заедно со машината.

Прочитајте ги, разберете ги и следете ги сите безбедносни упатства и работни постапки. Ако не ги разбирате упатствата или ако условите не се соодветни за правилно функционирање, НЕ РАКУВАЈТЕ СО МАШИНАТА. Консултирајте се со вашиот претпоставен или друго одговорно лице.

СПЕЦИФИКАЦИИ

Модел:	DSC250
Волтажа	D.C. 18 V
Тежина	3,94 - 4,0 кг (8,686 - 8,818 lbs)
Димензии (Д x Ш x В)	471 мм x 137 мм x 139 мм/18-17/32" x 5-25/64" x 5-15/32" (со исклучок на рачката)
Капацитет на сечење арматура (620 N/mm ² /90,000 psi)	φ10 до φ25 мм (SD490) 3/8" до 1" (Степен 60)
Брзина без оптоварување	2200 мин. ⁻¹
Надворешен дијаметар на сечило	110 мм/4,3"
Касета за батерија	BL1830B/BL1840B/BL1850B/BL1860B
Полнач	DC18RC/DC18RD/DC18SE/DC18SF/DC18SD

- Спецификациите и дизајнот може да бидат предмет на промена без претходна најава.
- Спецификациите и касетата за батеријата може да се разликуваат од држава до држава.
- Тежината може да се разликува во зависност од додаточите, вклучувајќи ја и касетата за батерија. Најлесната и најтешката комбинација, согласно процедурата на ЕПТА 01/2014 (Европската асоцијација за електрични алати), се прикажани во табелата.

▲ ПРЕДУПРЕДУВАЊЕ



Прочитајте го и разберете го ова упатство пред да ракувате со машинава. Ако не се следат упатствата за работа, може да дојде до смрт или тешки повреди.

▲ ЕТИКЕТИ ЗА ПРЕДУПРЕДУВАЊЕ ВО ВРСКА СО БЕЗБЕДНОСТА



Опасност од летечки остатоци и гласна бучава. Носете заштита за уши и очи.



Движечко сечило. Држете ги рацете на безбедно место додека машината работи. Исклучете ја машината од струја пред да ја сервисирате.

Симболи

Долунаведените симболи се користат кај опремата. Видете што значат пред да почнете да работите.



Само за земјите на ЕУ
Не фрлајте ја електричната опрема или батеријата заедно со домашниот отпад!
Земајќи ги предвид европските директиви за отпадна електрична и електронска опрема и за батерији, акумулатори и отпадни батерији и акумулатори и нивното спроведување во согласност со националните закони, електричната опрема и батериите на крајот на нивниот работен век мора да се собираат одделно и да се вратат во еколошки објект за рециклирање.

ЧУВАЈТЕ ГО УПАТСТВОТО

Значење на индикациите „внимание“ и „предупредување“

Внимание:

Укажува на можна опасна ситуација, која доколку не се избегне, може да резултира со мали или лесни повреди. Тоа, исто така, се користи за предупредување за небезбедно работење поврзано со настани што би можеле да доведат до лични повреди.

Предупредување: Укажува на можна опасна ситуација која, доколку не се избегне, ќе резултира со смрт или сериозна повреда.

*** **Макита нема да биде одговорна за какви било случајни оштетувања или лични повреди настанати како резултат на занемарување на Предупредувањата и Упатствата за безбедност содржани во Упатството за употреба.**

Наменета употреба

Алатот е наменет за сечење арматура.

Бучава

Типична А-вредност за ниво на бучава одредена во согласност со EN60745:

Ниво на звучниот притисок (L_{pA}): 78 dB (A)

Отстапување (K): 3 dB (A)

▲ ПРЕДУПРЕДУВАЊЕ: Носете заштита за ушите.

Вибрации

Вкупна вредност на вибрациите (векторска сума на три оски) одредена според EN60745:

Работен режим: ударно стегање на завртките при

максимална моќност на алатот

Ширење вибрации (a_h): 2,5 m/c²

Отстапување (K): 1,5 m/c²

НАПОМЕНА: Номиналната јачина на вибрациите е измерена во согласност со стандардните методи за испитување и може да се користи за споредување алати.

НАПОМЕНА: Номиналната јачина на вибрациите може да се користи и како прелиминарна процена за изложеност.

▲ ПРЕДУПРЕДУВАЊЕ: Јачината на вибрациите при фактичкото користење на алатот може да се разликува од номиналната вредност, зависно од начинот на којшто се користи алатот.

▲ ПРЕДУПРЕДУВАЊЕ: Погрижете се да ги утврдите безбедносните мерки за заштита на лицето кое ракува со алатот врз основа на процена на изложеноста при фактичките услови на употреба (земајќи ги предвид сите делови на работниот циклус, како периодите кога електричниот алат е исклучен и кога работи во празен од, не само кога е активен).

Декларација за сообразност за ЕУ

Само за земјите во Европа

Декларацијата за сообразност од ЕУ (ЕС) е вклучена како Додаток А во упатствата за корисникот.

ВАЖНИ БЕЗБЕДНОСНИ УПАТСТВА

- „Важните безбедносни упатства“ што се опишани подолу треба секогаш да се следат за да се намали ризикот од пожар, електричен удар и лични повреди.
- Пред да работите со машината, прочитајте ги и внимателно следете ги овие упатства.
- Ова упатство треба да го зачувате за во иднина.

▲ ПРЕДУПРЕДУВАЊЕ

1. **Пред употреба, внимателно прочитајте го Упатството за употреба.**
2. **Користете ги само полначот и батеријата што се наведени во ова Упатство за употреба.**
 - Која било комбинација, освен наведената во ова упатство, може да предизвика повреда или оштетување поради експлозија.
3. **Наполнете ја правилно.**
 - Користете го овој полнач само со номиналната моќност на напојувањето со наизменична струја. Не користете трансформатори засилувачи ниту генератори од возило, а исто така, не користете го полначот за снабдување на едностраночна струја. Неправилна употреба може да предизвика прегревање и пожар.
 - Не полнете ја батеријата на температура под 10°C (50°F) или над 40°C (104°F), бидејќи тоа може да предизвика експлозија или пожар.
4. **Не предизвикувајте краток спој на спојките на батеријата. Избегнувајте чување на батеријата во сад со други метални предмети, како шајки, монети итн. Тоа може да предизвика прегревање, пожар и експлозија поради краток спој.**

5. **Заштитете се од електричен удар.**
 - Не допирајте го кабелот за напојување со влажни или водени раце. бидејќи тоа може да доведе до електричен удар.
6. **Имајте ја предвид работната средина.**
 - Не изложувајте ги полначот и батеријата на дожд, ниту користете ги на водени или влажни места, бидејќи тоа може да предизвика прегревање или електричен удар.
 - Работната област треба да биде добро осветлена. Работењето во средина каде што нема доволно светлина може да предизвика несреќа.
 - Не користете ја ниту полнете ја батеријата каде што има запаливи течности или гасови, бидејќи тоа може да предизвика пожар или експлозија.
7. **Носете заштитни очила и заштитна облека**
 - Секогаш носете заштитни очила, маска против прашина, нелизгави безбедносни чевли, шлем и каква било друга задолжителна или неопходна заштитна облека при користењето на оваа опрема. Во спротивно, може да дојде до повреда.
8. **Спречете ненамерно стартување.**
 - Уверете се дека прекинувачот е во исклучена положба пред поврзување во извор на електрична енергија и/или на батерија, пред подигање или носење на алатот. Носењето електрични алати со прстот поставен на прекинувачот може да предизвика несреќа.
9. **Прицврстете го работниот материјал.**
 - Користете стегачи или менгеме за прицврстување на работниот материјал. Така ќе ви бидат слободни двете раце за правилно да го држите, контролирате и да работите со алатот. Ако правилно не го прицврстите работниот материјал, тоа може да доведе до повреда.
10. **Исклучете го снабдувањето со електрична енергија на алатот, така што ќе ја отстраните батеријата и ќе го заклучите прекинувачот за стартување, кога и да се случи некоја од следниве ситуации.**
 - Ако алатот не е во употреба или се сервисира.
 - Ако се заменуваат кои било делови, како на пример, сечилото.
 - Ако се препознае опасност.

Доколку не го сторите тоа, може да дојде до случајно вклучување и штета или повреда.
11. **Користете го само одредениот прибор или додатоци.**
 - Користете го само приборот или додатоците опишани во ова Упатство за употреба и во каталогот на Makita. Користењето какви било други додатоци или прибор може да резултира со несреќа или повреда.
12. **Не изложувајте ја батеријата на оган бидејќи може да експлодира или да произведе отровни материји.**
13. **При неправилна употреба од батеријата може да истече течност. Избегнувајте контакт со неа.**
 - Ако дојде до ненамерен контакт, измијте се со чиста вода.

Ако течноста дојде во контакт со вашите очи, исплакнете ги со чиста вода и веднаш побарајте медицинска помош бидејќи може да резултира со губење на видот.

14. **Ако оперативното време е намалено значајно, престанете веднаш со работа. Постои ризик од прегревање што може да предизвика изгореници, па дури и експлозија.**

ВНИМАНИЕ

1. **Сигурноста на работната област**
 - Работната област треба да е чиста и добро осветлена. Ако просторот е натрупан и темен, полесно може да се случи незгода.
2. **Децата и набљудувачите нека стојат понастрана кога работите со електричен апарат. Ако нешто го одвлекува вашето внимание, може да изгубите контрола.**
3. **Чувајте ги правилно електричните алати кога се во режим на мирување.**
 - Електричните алати во режим на мирување држете ги подалеку од дофатот на децата и не дозволувајте лица што не се запознаени со електричниот алат или овие упатства да ракуваат со него. Електричните алати се опасни во рацете на необучените корисници.
 - Не чувајте ги алатот и батеријата на места каде температурата може да достигне или надмине 50°C (122°F), како на пример, метална кутија или автомобил во лето.
 - Така може да се скрати животниот век на батеријата или да резултира со чад и оган.
4. **Не форсирајте ги електричните алати.**
 - Користете го алатот со соодветна брзина и за којашто е наменет истиот. Пребрзото сечење може да резултира со оштетување на алатот или телесна повреда.
 - Не користете го алатот на начин што може да предизвика блокирање на моторот. Може да доведе до чад или оган.
5. **Користете го електричниот алат за вистинската намена.**
 - Користете ги електричниот алат, неговите додатоци и сечилата во согласност со овие упатства, земајќи ги предвид работните услови и работата што треба да се изврши.
 - Не користете го за работа наменета за големи алати. Различни примени од оние за кои е наменет може да доведат до лични повреди.
6. **Носете соодветна облека.**
 - Не носете широка облека или накит. Косата, облеката и ракавиците држете ги понастрана од подвижните делови. Лабавата облека, накитот или долгата коса можат да бидат зафатени од подвижните делови.
 - Носете гумени ракавици и нелизгави безбедносни чевли кога го користите електричниот алат на отворено. Лизгавите ракавици или чевли може да доведат до телесна повреда.

7. Не злоупотребувајте го кабелот на полначот.

- Никогаш не користете го кабелот за носење, влечење или за исклучување на електричниот алат.
- Кабелот држете го настрана од топлина, масло, остри агли или подвижни делови.
- Проверете дали кабелот се наоѓа на место каде што нема да се нагазува, прескокнува или на друг начин да биде подложен на оштетување или нагмечување. Оштетени или заплеткани кабли го зголемуваат ризикот од електричен удар или пожар.

8. Не пресегајте предалеку.

- Одржувајте добра стабилност и рамнотежа со носете цело време. Ова овозможува подобра контрола на електричниот алат во неочекувани ситуации.

9. Одржувајте ги електричните алати.

- Одржувајте ги алатите за сечење остри и чисти. Правилно одржувани алати за сечење, со остри сечила, помалку е веројатно дека ќе се заглават и полесно се контролираат. Оштетените сечила може да предизвикаат телесна повреда.
- Рачките нека бидат суви, чисти и без масло и маснотии. Лизгавите рачки може да предизвикаат телесна повреда.
- Редовно проверувајте го електричниот кабел на полначот. Оштетен електричен кабел ќе го зголеми ризикот од електричен удар и краток спој што би довело до пожар.

10. Отстранете ги клиновите или клучевите за нагудување пред да го вклучите електричниот алат.

- Ако оставите клин или клуч во ротирачкиот дел од електричниот алат, може да дојде до физичка повреда.

11. Кога го полните на отворено, користете флексибилен изолиран кабел или продолжен изолиран кабел.

- Користете го само приборот или додаточите опишани во ова Упатство за употреба и во каталогот на Makita. Користењето какви било други додаточи или прибор може да резултира со несреќа или повреда.

12. Бидете внимателни, гледајте што правите и размислувајте разумно кога работите со електричниот алат.

- Не користете го електричниот алат кога сте уморни или кога сте под дејство на дрога, алкохол или на лекови. Момент на невнимание додека работите со електричниот алат, може да предизвика сериозна физичка повреда.

13. Проверете дали има оштетени делови пред употребата.

- Проверете дали се скршени или оштетени безбедносните капаи и другите делови што може да влијаат на функцијата на алатите. Ако се оштетени, заменете ги или поправете ги пред употребата.
- Проверете дали подвижните делови се изместени или заглавени, скршени или во некоја друга состојба што може да влијае врз работењето на електричниот алат. Ако е

оштетен, поправете го електричниот алат пред да го користите. Многу незгоди се случуваат поради слабо одржувани електрични алати.

- Не користете оштетен продолжен кабел. Ако е оштетен, заменете пред употребата. Употребата на оштетен продолжен кабел ќе го зголеми ризикот од електричен удар и краток спој што би довел до пожар.

Не користете го полначот ако кабелот или приклучокот за напојување се оштетени или ако паднале, или пак се оштетени на каков било начин. Оштетен полнач ќе го зголеми ризикот од електричен удар и краток спој што би довел до пожар.

- Не користете го електричниот алат ако не можете да го вклучите и исклучите со прекинувачот. Ако електричниот алат не може да се контролира со прекинувачот, тогаш тој е опасен и мора да се поправи.

Следете ги упатствата за подмакување и замена на додаточите.

- Извадете ја батеријата од електричниот алат пред да правите какви било нагудувања или замена на додаточите. Овие превентивни безбедносни мерки ќе го намалат ризикот електричниот алат да почне да работи случајно.

14. Вашиот електричен алат сервисирајте го кај квалификувано лице за поправки, кое користи само идентични резервни делови. Така ќе бидете сигурни дека електричниот алат и понатаму е безбеден.

- Не расклопувајте ги ниту изменувајте ги батеријата и полначот.

Овој електричен алат е дизајниран во согласност со прописите за безбедност. Не изменувајте го електричниот алат.

- Ако електричниот алат се прегрее или како се забележат какви било други невообичаени симптоми, истиот треба да се сервисира.

Не дозволувајте неовластено лице да го поправа алатот, бидејќи тоа може да ја компромитира безбедноста на алатот и да резултира со несреќа и телесна повреда.

15. Не работете со електричните алати во експлозивни атмосфери, на пример, ако има запални течности, гасови или прав. Електричните алати искрат и можат да ги запалат правот или испарувањата.

Електрична безбедност

1. **Електричните приклучоци на електричните алати треба да одговараат на штекерот. Никогаш и никога не менувајте го електричниот приклучок. Не користете електрични приклучоци-адаптери со заземјени електрични алати.** Немодифицираните електрични приклучоци и соодветните штекери го намалуваат ризикот од електричен удар.

2. **Избегнувајте телесен контакт со заземјени површини, како на пример, цевки, радијатори, шпорети и фрижидери.** Постои зголемен ризик од електричен удар ако вашето тело е заземјено.

3. **Не изложувајте ги електричните алати на дожд или на врнежливи услови.** Ако вода влегува во електричниот алат, тоа го зголемува ризикот од електричен удар.
4. **Не злоупотребувајте го кабелот. Никогаш не користете го кабелот за носење, влечење или за исклучување на електричниот алат.** Кабелот држете го настрана од топлина, масло, остри агли или подвижни делови. Оштетени или заплеткани кабли го зголемуваат ризикот од електричен удар.
5. **Кога го користите електричниот алат на отворено, користете кабел наменет за отворен простор.** Ако користете кабел соодветен за отворен простор, се намалува ризикот од електричен удар.
6. **Ако мора со електричниот алат да работите во влажен простор, користете заштитен уред за диференцијална струја (RCD), заштитена серија.** Ако користите заштитен уред за диференцијална струја, се намалува ризикот од електричен удар.

Лична безбедност

1. **Користете лична заштитна опрема. Секогаш носете заштита за очите.** Заштитната опрема, како на пример маска за прав, заштитни чевли што не се лизгаат, тврда капа или заштита за слухот, што се користи за соодветни услови, ќе ги намали физичките повреди.
2. **Ако има уреди за поврзување на делови за извлекување и собирање прав, проверете дали тие се правилно поврзани и дали се користат соодветно.** Ако користите уред за собирање прав, може да ги намалите опасностите што може да ги предизвика правот.

Користење и грижа за електричниот алат

1. **Не форсирајте го електричниот алат.** Користете правилен електричен алат за конкретната примена. Со правилниот електричен алат, подобро и побезбедно ќе ја завршите работата, како и со предвидената брзина.
2. **Не користете го електричниот алат ако не можете да го вклучите и исклучите со прекинувачот.** Ако електричниот алат не може да се контролира со прекинувачот, тогаш тој е опасен и мора да се поправи.
3. **Исклучете го електричниот приклучок од електричниот извор и/или извадете ги батериите од електричниот алат пред да правите измени, да менувате додатоци, како и пред да ги складирате електричните алати.** Овие превентивни безбедносни мерки ќе го намалат ризикот електричниот алат да почне да работи случајно.
4. **Користете ги електричниот алат, додатоците и длетата на алатот, итн. во согласност со овие упатства, земајќи ги предвид работните услови и работата што треба да се изврши.** Ако го користите електричниот алат за работи различни од оние за кои тој е наменет, може да ве доведе во опасност.

Користење и грижа за алатот на батери

1. **Полнете само со полначот одреден од страна на производителот.** Полнач што е соодветен за еден тип батерија може да создаде ризик од пожар кога се користи со друга батерија.
2. **Исклучиво користете ги електричните алати со конкретно наменети батери.** Користењето други батери може да создаде ризик од повреда и пожар.
3. **Кога батеријата не се користи, држете ја настрана од други метални предмети, како што се спојувалки, монети, клучеви, шrafoви или други мали метални предмети што можат да послужат како врска од еден на друг приклучок.** Краткиот спој на батерииските приклучоци може да доведе до изгореници или пожар.
4. **При неправилна употреба, од батеријата може да истече течност.** Избегнувајте контакт со неа. **Ако дојде до ненамерен контакт, измијте со вода.** Ако течноста дојде во допир со очите, побарајте дополнителна медицинска помош. Течноста што истекла од батеријата може да предизвика иритација или изгореници.

ВНИМАНИЕ

1. **Држете го алатот цврсто додека е во употреба.**
 - Ако алатот не го држите цврсто, може да се повредите.
2. **Рацете и лицето држете ги настрана од подвижните делови.**
 - Тие може да предизвикаат повреда.
3. **Отпуштете го прекинувачот веднаш за да прекинете со работење кога алатот не е во ред или кога произведува невообичаени звуци за време на употребата.**
 - Однесете го на преглед и поправка во овластен сервисен центар.
 - Во спротивно, може да дојде до оштетување или повреда.
4. **Ако ви падне или го удри алатот, внимателно проверете го дали е оштетен, скршен или деформиран.**
 - Секоја таква штета може да предизвика повреда.
5. **Не пресопувајте ја батеријата.** Краткиот спој на батеријата може да предизвика голем проток на електрична енергија, прегревање, можни изгореници, па дури и пад на напојувањето.
 - Не допирајте ги контактите со никакви спроводливи материјали.
 - Избегнувајте да ја чувате батеријата во сад со други метални предмети како што се шајки, монети итн.
 - Не изложувајте ја батеријата на вода или дожд.
 - Не сечете го кабелот.

ПРЕДУПРЕДУВАЊЕ ЗА КОРИСТЕЊЕ НА НАЗАБЕНА ПИЛА

6. Не ракувајте со алатот, ниту полнете ја батеријата во експлозивни атмосфери, како на пример, во присуство на лак, бои, бензин, разредувач, бензин, гасови или лепило. Тоа може да предизвика експлозија или пожар.
7. Не полнете ја батеријата на хартија, картон, ткаенина, перници, душеци, теписи, винил или во присуство на прашина. Тоа може да предизвика пожар.
8. Не изложувајте го полначот на вода или метални предмети што можат да направат краток спој кај терминалите за полнење.
9. Не користете полнач за која било друга цел освен за полнење на батеријата.
10. Осигурете се дека сечилата на назабената пила немаат парченца или пукнатини пред да го користите алатот.
11. Не користете вода или масло за сечење кога сечете.
12. Користете само оригинална назабена пила на Makita.
13. Не оставајте го алатот на подот со закочен прекинувач. Алатот ќе работи постојано и така може да предизвика телесна повреда.
14. Не употребувајте го алатот во близина на запаливи и кршливи предмети или до персонал кој не е потребен за неговото работење. За време на сечењето ќе се исфрлат жешки струготини и искри од алатот коишто може да предизвикаат оштетување на околината, пожар или телесна повреда.
15. Не сечете бетон. Ќе предизвикате оштетување на алатот и може да доведе до телесна повреда.
16. Проверете дали има луѓе на тлото за време на работењето на покачено место. Ако ви паднат какви било материјали или алати може да предизвикаат несреќа.
17. Ако за време на полнењето има абнормално производство на топлина, веднаш престанете со полнење на батеријата, така што ќе ја исклучите од напојувањето. Ако продолжите со полнење, тоа може да предизвика чад, оган или експлозија.
18. Не дозволувајте ништо да ги покрие или да ги заглави отворите на моторот. Тоа може да предизвика прегревање на моторот.
19. Кога користите продолжен кабел со полначот, се препорачува да користите кабел со пресек како дадениот подолу и со должина колку што е можно пократка. За полнење на отворено, користете кабел што е наменет за надворешна употреба.

Односот помеѓу дебелината и максималната должина на кабелот во употреба

Димензии на кабелот (Номинален напречен пресек на проводник)	Максимална должина на кабелот
0,75 мм ²	20 м
1,25 мм ²	30 м

Сигурност на работната област

1. Уверете се дека вреќата за прав е правилно поставена. Без вреќата за прав, кога се оштетени сечилата на назабената пила, парчињата од сечилата ќе летаат надвор и може да предизвикаат сериозни телесни повреди.
2. Држете ги набљудувачите настрана додека работите. Дури и со поставена вреќа за прав, оштетените сечила или жешките струготини можат да одлетаат надвор од вреќата, што би довело до сериозни телесни повреди.
3. Може да се предизвикаат искри при сечење со сечилата на назабената пила. Не користете го алатот каде што има ризик од пожар или експлозија.
4. Сечењето со сечилата на назабената пила е гласно. Имајте ја предвид работната средина.

Облека и заштитна опрема

5. Носете заштитна опрема; безбедносни очила, безбедносни чевли, маска против прашина и шлем. Дури и со поставена вреќа за прав, оштетените сечила или жешките струготини можат да одлетаат надвор од капакот што би довело до телесни повреди.
6. Носете соодветна облека. Не носете вратоврска, широка облека или плетени ракавици. Косата покријте ја со прекривка или капа за коса за да не биде во допир со ротирачките сечила.

Пред употреба

7. Осигурете се дека сечилата на назабената пила не се деформирани, оштетени, испукани или истрошени. Не користете ја назабената пила ако утврдите дека има каква било штета или истрошеност. Сечењето во такви услови може да предизвика понатамошно оштетување на сечилата и сериозни телесни повреди.
8. Не користете ја назабената пила за каква било друга апликација, освен онаа што е наведена во спецификацијата на алатот. Користењето на назабената пила за други примени може да предизвика прекумерно абеење, одделување на сечилата, лошо сечење и абнормално производство на топлина што може да резултира со оштетување на ножевите и сериозни телесни повреди.

Замена на назабената пила

9. При замена на назабената пила, осигурете се дека батеријата е отстранета од алатот за да спречите случајно вклучување и телесна повреда.

- Осигурете се дека нема никој во околината додека работите и дека нема абнормални звуци или абнормални вибрации при работата. Работењето со абнормални звуци или абнормални вибрации може да ги оштети сечилата што би довело до сериозни телесни повреди.

За време на работењето

- Не користете ја назабената пила за какви било други цели освен за сечење. Не изложувајте ги сечилата на оштетување или притисок. Така може да се скршат сечилата што би довело до сериозна телесна повреда.
- Цврсто држете го материјалот во менгеме или слично, така што нема да може да се движи при сечењето. Ако материјалот се движи, работата станува нестабилна и не може да се контролира, што ќе резултира со оштетување на сечилата и можни сериозни телесни повреди.
- Започнете со сечење дури откако назабената пила ќе ја достигне максималната брзина. Ако назабената пила е поставена врз материјалот пред стартувањето на моторот, сечилата ќе бидат преоптоварени и оштетени, што може да доведе до можни сериозни телесни повреди.
- Не сечете цик-цак, заоблено, дијагонално, ниту пак употребувајте ја страната на сечилото за поткревање или за каква било друга цел.
- Ако за време на сечењето има абнормален звук, абнормални вибрации или ако деловите за сечење се многу истрошени, прекинете со работа.
Со продолжување на работата во такви услови ќе се оштетат сечилата на назабената пила и ќе се дојде до исфрлање парчиња што може да предизвикаат сериозни телесни повреди.
- Континуираното работење ги загрева сечилата на назабената пила и ја намалува ефикасноста на сечење.

Одржување

- Ако има деформација, пукнатина или оштетување на назабената пила, стопирајте ја работата. Со продолжување на работата во такви услови уште повеќе ќе се оштети назабената пила, поради што може да се скрши. Исфрлените скршени делчиња може да предизвикаат сериозни телесни повреди.
- Употребувајте само назабени пили што се во добра состојба, а сечилата остри и чисти.

▲ ПРЕДУПРЕДУВАЊЕ: Секогаш носете заштитна опрема; безбедносни очила, безбедносни чевли, маска против прашина и шлем.

▲ ПРЕДУПРЕДУВАЊЕ: Користете само назабена пила обезбедена од Makita. Со користењето на делови што не се на Makita може да се оштети алатот и тоа може да доведе до сериозна несреќа или повреда.

Важни безбедносни упатства за касетата за батеријата

- Пред користење на касетата за батеријата, прочитајте ги сите упатства и ознаки за претпазливост на (1) полначот за батеријата, (2) батеријата и (3) производот што ја користи батеријата.
- Не расклопувајте ја касетата за батеријата.
- Ако оперативното времето станало прекумерно кратко, престанете веднаш со работа. Тоа може да резултира со ризик од прегревање, можни изгореници, па дури и експлозија.
- Ако електролит навлезе во вашите очи, измијте ги со чиста вода и побарајте медицинска нега веднаш. Тоа може да резултира со губење на вашиот вид.
- Не предизвикувајте спој на касетата за батеријата.
 - Не допирајте ги контактите со никаков проводлив материјал.
 - Избегнувајте да ја чувате касетата за батерија во сад со други метални предмети како што се шајки, монети и сл.
 - На изложувајте ја касетата за батеријата на вода или дожд.Краткиот спој на батеријата може да предизвика голем проток на електрична енергија, прегревање, можни изгореници, па дури и пад на напојувањето.
- Не складирајте ги алатот и касетата за батеријата на места каде што температурата може да достигне или надминува 50°C (122°F).
- Не палете ја касетата за батеријата дури и кога е многу оштетена или целосно потрошена. Касетата за батерија може да експлодира ако се стави во оган.
- Внимавајте да не ја испуштите или удриете батеријата.
- Не користете оштетена батерија.
- Содржаните батерии со литиумови јони се подложни на условите во Правилата за опасни предмети.
За комерцијален транспорт на пр., од трети лица и посредници, мора да се следат посебните услови на пакувањата или ознаките.
При подготовка на предметот кој треба да се испрати, консултирајте се со експерт за опасни материјали.
Исто така, следете ги потенцијално подеталните национални правила.
Залепете ги со леплива лента или маскирајте ги отворените контакти, а батеријата спакувајте ја, така што нема да се движи слободно во пакувањето.
- Почитувајте ги локалните законски прописи што се однесуваат на фрлање во отпад на батеријата.

ЧУВАЈТЕ ГО УПАТСТВОТО.

⚠ВНИМАНИЕ: Користете само оригинални батерии на Makita. Користењето неоригинални батерии на Makita или батерии што се изменети може да резултира со распакување на батеријата, предизвикувајќи пожар, телесна повреда и оштетување. Тоа исто така ќе ја поништи гаранцијата на Makita за алатот и полначот на Makita.

Совети за одржување максимален работен век на батеријата

1. Заменете ја касетата за батеријата пред целосно да се испразни. Секогаш запирајте ја работата со алатот и заменете ја касетата за батеријата кога ќе забележите дека алатот дава помала моќност.
2. Никогаш немојте да полните целосно полна касета за батерија. Прекумерното полнење го скратува работниот век на батеријата.
3. Полнете ја касетата за батеријата на собна температура од 10°C - 40°C (50°F - 104°F). Дозволете загреаната касета за батерија да се олади пред да ја ставите на полнење.
4. Полнете ја касетата за батеријата доколку не ја користите подолго време (повеќе од шест месеци).

ИМИЊА НА ДЕЛОВИТЕ

- **Сл.1:** 1. Батерија 2. Мотор 3. Држач на вреќата за прав 4. Штекер 5. Водилка 6. Назабена пила 7. Рачка 8. Копче за заклучување 9. Прекинувач

Монтирање или отстранување на касетата за батеријата

⚠ВНИМАНИЕ: Пред секое нагодување или проверка на алатот, проверувајте дали е исклучен и батеријата е извадена.

⚠ВНИМАНИЕ: Секогаш исклучувајте го алатот пред ставањето или вадењето на касетата за батеријата.

⚠ВНИМАНИЕ: Држете ги алатот и касетата за батеријата цврсто кога ја монтирате или вадите касетата за батеријата. Ако не ги држите цврсто алатот и касетата за батеријата, тие може да се лизнат од вашите раце и да дојде до нивно оштетување, како и до телесна повреда.

- **Сл.2:** 1. Копче 2. Црвен индикатор 3. Касета за батерија

За да ја извадите касетата за батеријата, повлечете ја од алатот додека го лизгате копчето на предната страна на касетата.

За вметнување на касетата за батеријата, порамнете го јазичето на касетата со жлебот во

кукиштето и лизнете го во место. Вметнете ја до крај додека не се блокира во место при што ќе се слушне мало кликување. Ако можете да го видите црвениот индикатор на горната страна од копчето, тоа значи дека не е целосно блокирана во место.

⚠ВНИМАНИЕ: Секогаш монтирајте ја касетата за батеријата целосно додека црвениот индикатор не се изгасне. Во спротивно, може ненадејно да испадне од алатот предизвикувајќи ви повреда вам или на некој друг околу вас.

⚠ВНИМАНИЕ: Немојте да ја монтирате касетата за батеријата на сила. Ако касетата не може да се лизне лесно, тоа значи дека не е поставена правилно.

Систем за заштита на батеријата (литиум-јонска батерија со ознака на ѕвезда)

► **Сл.3:** 1. Ознака на ѕвезда

Литиум-јонските батерии со ознака на ѕвезда се опремени со заштитен систем. Овој систем автоматски го прекинува напојувањето на алатот за да го продолжи работниот век на батеријата. Алатот автоматски ќе запре за време на работењето ако алатот и/или батеријата се најдат под еден од следниве услови:

Преоптовареност:

Со алатот се ракува на начин што предизвикува тој да повлекува ненормално висока електрична енергија. Во оваа ситуација, отпуштете го прекинувачот за стартување на алатот и прекинете со примената што предизвикала преоптовареност на алатот. Потоа повлечете го прекинувачот за стартување повторно за рестартирање на алатот. Ако алатот не се вклучи, батеријата е прегреана. Во таква ситуација, оставете ја батеријата да се олади пред повторно да го повлечете прекинувачот за стартување.

Низок напон на батеријата:

Преостанатиот капацитет на батеријата е премал и алатот не може да работи. Во оваа ситуација, извадете ја и наполнете ја батеријата.

РАБОТНА ПОСТАПКА

⚠ПРЕДУПРЕДУВАЊЕ: Пред батеријата да се вметне во алатот, осигурете се дека прекинувачот е во позиција „0“ и дека е исклучен.

▲ВНИМАНИЕ: Притиснете на копчето за заклучување и осигурете се дека се крева нагоре кога е отпуштено. Ако копчето за заклучување не се крева нагоре кога е отпуштено, назабената пила нема да може да ротира кога алатот работи, што може да доведе до оштетување на деловите, а моторот може да изгори.

▲ВНИМАНИЕ: Лизнете го прекинувачот во позиција „I“ и осигурете се дека така ќе остане и дека не се движи. Потоа, притиснете на задниот дел на прекинувачот за да се осигурите дека прекинувачот автоматски се движи до позиција „O“.

▲ВНИМАНИЕ: Осигурете се дека завртките што го држат капакот на назабената пила и сите други завртки се цврсто затegnати.

- **Сл.4:** 1. Позиција на рачката (паралелно/на левата страна) 2. Копче за заклучување 3. Позиција на рачката (паралелно/на левата страна) 4. Прекинувач 5. Позиција на рачката (вертикално/на горната страна)

Работење

- **Сл.5:** 1. Водилка 2. Арматура

- **Сл.6:** 1. Арматура 2. Водилка

1. Завртете ја рачката во отворот за протнување во вертикална или паралелна позиција за полесно работење.

2. Осигурете се дека прекинувачот е во позиција „O“.

▲ВНИМАНИЕ: Како безбедносна функција на овој алат, моторот не може да се полни со енергија кога батеријата е вметната со прекинувачот во позиција „I“. За поголема безбедност, имајте предвид дека батеријата треба да се внесе со прекинувачот во положба „O“.

3. Вметнете ја батеријата во алатот.

4. Лизнете го прекинувачот во положба „I“. Моторот е вклучен. Потоа, притиснете на предниот крај на прекинувачот за да го заклучите за непрекинато работење.

▲ПРЕДУПРЕДУВАЊЕ: Не допирајте ги ротирачките делови бидејќи може да предизвикаат сериозни повреди.

5. Поставете ја водилката во отворот врз арматурата.

Потоа турнете го алатот напред полека за да почнете да ја сечете арматурата.

▲ВНИМАНИЕ: При сечењето, и на почетокот и при крајот, забавете го движењето напред (сечење) на алатот. Брзото сечење, во такви моменти, ќе ги оштети сечилата на назабената пила и може да предизвика повреди од летечките струготини.

▲ВНИМАНИЕ: Цврсто држете го алатот, така што нема да се тресе при сечењето. Сечењето со алат што се тресе ќе го скрати животниот век на назабената пила и ќе ги оштети сечилата.

▲ВНИМАНИЕ: Поставете го алатот, така што ќе биде на 90 степени во однос на арматурата што треба да се сече. Ако алатот не е поставен на 90 степени во однос на арматурата, тоа може да предизвика тресење и да го преоптовари алатот.

▲ВНИМАНИЕ: Не започнувајте со сечење веднаш по вклучувањето на моторот. Овозможете ѝ на назабената пила да достигне полна брзина пред да започнеме со сечење.

▲ВНИМАНИЕ: Не отстранувајте ја батеријата ако моторот е вклучен. Така може да се оштети електрониката на моторот.

6. Откако ќе завршите со сечење, притиснете на задниот крај на прекинувачот со што ќе предизвикаат истиот да се префрли на позиција „O“ и да се исклучи моторот.

▲ВНИМАНИЕ: Овој алат е дизајниран за сечење арматури. Контакттирајте со производителот или вашиот локален продавач доколку сакате да сечете други материјали. Сечењето други материјали ќе ги оштети сечилата на назабената пила.

Внимание при сечење

1. Осигурете се дека сечилото на назабената пила е подалеку од материјалот што треба да се сече пред да го вклучите алатот.

2. Забавете го движењето напред (сечење) на алатот кога ќе се приближувате кон крајот на сечењето. Ова е особено важно кога парчето што се сече е долго помалку од 50 мм. Отсеченото парче може да удри во сечилата на назабената пила, да ги оштети и да предизвика сериозна повреда.

3. Кога сечилата на назабената пила ќе станат тапи или оштетени, заменете го сечилото. Ако продолжите да ја користите во ваква состојба, алатот ќе се преоптовари.

4. Ако материјалот се движи или тресе кога се сече, прекинете со работата и правилно прицврстете го материјалот.

5. Не држете го со рака материјалот што се сече. Тоа може да резултира со телесна повреда.

6. Не сечете арматура што во големина или цврстина го надминува капацитетот на сечење на алатот.

Заменете ја назабената пила кога ќе се случи нешто од наведеното подолу

1. Предупредувачката светилка (црвена) трепка често и покрај тоа што батеријата е целосно наполнета.

- Сечилата на назабената пила се оштетени и истрошени.
- Брзината на сечење е многу мала.
- Површината на пресеченото парче е обезбоена од топлината.

НАПОМЕНА: Сечилата на назабената пила не може повторно да се наострат.

Како да ја наместите вреќата за прав

► Сл.7: 1. Вреќа за прав

- Наместете го отворениот крај на вреќата за прав врз држачот на вреќата за прав и прицврстете го на местото со влечните ленти.
- Остро затегнете ја вреќата за да се осигурите дека е правилно прицврстена.





⚠ ВНИМАНИЕ: Вреќата за прав е направена од незапалив материјал, но многу жешки струготини, како тие што се создаваат при сечење со истрошено сечило на назабена пила, може да го стопат материјалот. Бидете свесни за оваа можност при користењето на вреќата за прав.

Функција на индикаторот за батерија

► Сл.8: 1. Индикатор за батерија

Кога ќе го вклучите алатот, индикаторот за батерија го покажува преостанатиот капацитет на батеријата. (види табела 1)

Табела 1

Статус на индикатор за батерија ■: Вклучено □: Исклучено □: Трепка	Преостанат капацитет на батеријата
	50%-100%
	20%-50%
	0%-20%
	Наполнете ја батеријата

Функција за автоматско менување на брзината

► Сл.9: 1. Индикатор за режим

Алатот има 'режим со голема брзина' и 'режим со голем вртежен момент'. Режимот на работа се избира автоматски во зависност од обемот на работата. Кога индикаторот за режим ќе се вклучи во текот на работењето, алатот е во режим на голем вртежен момент. (види табела 2)

Табела 2

Статус на индикатор за режим	Работен режим
	Режим со голема брзина
	Режим на голем вртежен момент

Функција за заштита на алатот/ батеријата

Алатот автоматски ќе се исклучи за време на работењето ако тој или батеријата се најдат под еден од следниве услови:

- Кога алатот е преоптоварен
- Кога алатот се прегрева

Ако алатот постојано работи под овие услови, системот за заштита ќе го заклучи алатот.

Заштита од преоптоварување

Ако алатот е преоптоварен за време на сечењето, автоматски ќе прекине со работа. Во ваква ситуација, исклучете го алатот и отстранете ја причината за преоптоварувањето, а потоа рестартирајте го.

Заштитно заклучување

Кога системот за заштита работи повторливо, алатот ќе се блокира и индикаторот за батеријата ќе ја покаже состојбата како на табела 3.

Табела 3

Индикатор за батерија	■: Вклучено □: Исклучено □: Трепка
	Работи заштитното заклучување

Заштита од прегревање на алатот

Кога алатот е прегреан, алатот се исклучува автоматски и индикаторот за батерија ја покажува состојбата како на табела 4. Во оваа ситуација, оставете алатот да се олади пред повторно да го вклучите.

Табела 4

Индикатор за батерија	■: Вклучено □: Исклучено □: Трепка
	Алатот е прегреан

ПОСТАПКА ЗА ЗАМЕНА НА НАЗАБЕНАТА ПИЛА

▲ПРЕДУПРЕДУВАЊЕ: Исклучете го алатот и отстранете ја батеријата пред да го заменувате сечилото за да спречите случајно вклучување што би довело до сериозни телесни повреди.

- **Сл.10:** 1. Капак на назабена пила 2. Завртка 3. Шајбна 4. Водилка на назабена пила 5. Назабена пила 6. Излезен запченик (конвексен дел) 7. Завртка за држење на капакот на назабената пила

Како да ја отстраните назабената пила

Отстранување на назабената пила

- **Сл.11:** 1. Притиснете (копче за заклучување)

1. Отстранете ги завртките за држење на капакот на назабената пила (4 парчиња) со шестоаголен клуч.
2. Отстранете го капакот на назабената пила.
3. Вметнете го шестоаголниот клуч во завртката којашто ја држи водилката на назабената пила.
4. Притиснете го копчето за заклучување и користејќи го шестоаголниот клуч како рачка, завртете го сечилото на назабената пила додека истото не може повеќе да ротира поради копчето за заклучување.

▲ВНИМАНИЕ: Осигурете се дека копчето за заклучување е целосно притиснато. Ако не е, шестоаголниот клуч ќе може да ротира и да предизвика телесна повреда.

5. Кога назабената пила е заклучена, свртете го шестоаголниот клуч спротивно од стрелките на часовникот за да го олабавите и да ги отстраните завртката и шајбната.
6. Отстранете ја водилката на назабената пила и назабената пила.

Како да ја замените назабената пила

▲ВНИМАНИЕ: Користете само назабена пила обезбедена од Makita. Ако повторно користите назабена пила, осигурете се дека не е истрошена, нерамна или оштетена.

▲ВНИМАНИЕ: Исчистете ги и отстранете ги сите остатоци и нечистотијата од назабената пила и останатите делови. Остатоците и нечистотијата може да ја дебалансираат назабената пила, така што ќе се ниша за време на сечењето.

Заменете ја назабената пила

- **Сл.12:** 1. Притиснете (копче за заклучување)

1. Наместете ја назабената пила врз излезниот запченик, осигурувајќи се дека отворот во фланшата е соодветно порамнет со клучот.
2. Заменете ја назабената пила.
3. Заменете ги завртката и шајбната.
4. Целосно притиснете го копчето за заклучување за да спречите назабената пила да ротира и затегнете ја завртката со шестоаголниот клуч.

▲ВНИМАНИЕ: Осигурете се дека копчето за заклучување е целосно притиснато. Ако не е, шестоаголниот клуч ќе може да ротира и да предизвика телесна повреда.

5. Заменете го капакот на назабената пила.
6. Затегнете ги завртките за држење на капакот на назабената пила (4 парчиња) со шестоаголен клуч.

ОДРЖУВАЊЕ

▲ВНИМАНИЕ: Пред секоја проверка или одржување, секогаш проверувајте дали алатот е исклучен и дали батеријата е извадена.

ЗАБЕЛЕШКА: За чистење, не користете нафта, бензин, разредувач, алкохол или слично. Тие средства ја вадат бојата и може да предизвикаат деформации или пукнатини.

- **Сл.13:** 1. Капак за прав

Извадете го капакот за прав од отворот за проветрување и исчистете го за да се добие правилна циркулација на воздухот.

▲ВНИМАНИЕ: Исчистете го капакот за прав кога ќе се затне. Ако продолжите со работа со затнат капак за прав, може да се оштети алатот.

СРПСКИ (Оригинално упутство)

Пре инсталирања и коришћења машине, прочитајте и пратите сва упутства и радне процедуре. Чувајте ово упутство за употребу уз машину.

Прочитајте и пратите сва безбедносна упутства и радне процедуре. Ако не разумете упутства или ако нису испуњени услови за исправан рад, НЕ КОРИСТИТЕ МАШИНУ. Обратите се надзорнику или другој одговорној особи.

ТЕХНИЧКИ ПОДАЦИ

Модел:	DSC250
Напон	DC 18 V
Тежина	3,94 – 4,0 кг (8,686 - 8,818 лбс)
Димензије (Д x Ш x В)	471 мм x 137 мм x 139 мм / 18-17/32" x 5-25/64" x 5-15/32" (без ручке)
Капацитет сечења конструкционог челика (620 N/mm ² /90.000 psi)	од ϕ 10 до ϕ 25 мм (SD490) од 3/8" до 1" (степен 60)
Брзина без оптерећења	2200 мин ⁻¹
Спољни пречник листа тестере	110 мм / 4,3"
Уложак батерије	BL1830B/BL1840B/BL1850B/BL1860B
Пуњач	DC18RC/DC18RD/DC18SE/DC18SF/DC18SD

- Технички подаци и изглед су подложни промени без претходног обавештења.
- Технички подаци и уложак батерије могу да се разликују у различитим земљама.
- Тежина може да се разликује у зависности од додатака, укључујући уложак батерије. Најлакша и најтежа комбинација према процедури ЕПТА 01/2014 су приказане у табели.

УПОЗОРЕЊЕ



Прочитајте ово упутство за употребу пре коришћења ове машине. Ако се упутства за рад не поштују, то може да доведе до смрти или тешких повреда.

ОЗНАКЕ УПОЗОРЕЊА ВЕЗАНЕ ЗА БЕЗБЕДНОСТ



Опасност од летећих остатака и велике буке. Носите заштитне слушалице и наочаре.



Покретни лист тестере. Удаљите руке док машина ради. Искључите напајање пре сервисирања.

Ознаке

У наставку су приказане ознаке које се користе за алат. Уверите се да сте их разумели пре коришћења.



Cd
Ni-MH
Li-Ion

Само за земље ЕЗ

Не одлажите електричну опрему или акумулатор заједно са кућним отпадом! У складу са европским директивама о електричној и електронској опреми и батеријама и акумулаторима који се одлажу на отпад, као и одлагању батерија и акумулатора, те њиховом применом у складу са државним законима, електрична опрема, батерије и акумулатори који су достигли крај радног века морају да се сакупљају засебно и врате у фабрику за рециклажу намењену за очување животне средине.

САЧУВАЈТЕ ОВО УПУТСТВО

Значење ознака „пажња“ и „упозорење“

Пажња: Означава потенцијалну опасност која може да доведе до мање или умерене повреде ако се не избегне. Користи се и за упозоравање на небезбедно поступање повезано са догађајима који могу да изазову телесне повреде.

Упозорење: Означава потенцијалну опасност која може да доведе до смрти или тешке повреде ако се не избегне.

***** Makita се не сматра одговорном за било какву случајну штету или телесну повреду насталу услед занемаривања упозорења и безбедносних упутстава наведених у упутству за употребу.**

Намена

Овај алат је намењен за сечење конструкционог челика.

Бука

Типичан А-пондерисани ниво буке одређен је према стандарду EN60745:

Ниво звучног притиска (L_{pA}): 78 dB (A)

Несигурност (K): 3 dB (A)

▲ УПОЗОРЕЊЕ: Носите заштитне слушалице.

Вибрације

Укупна вредност вибрација (векторски збир по три осе) одређена је према стандарду EN60745:

Режим рада: ударно причвршћивање причвршћивача максималног капацитета алата

Емисије вибрација (a_{hv}): 2,5 m/s^2

Несигурност (K): 1,5 m/s^2

НАПОМЕНА: Декларисана вредност емисије вибрација је измерена према стандардизованом мерном поступку и може се користити за упоређивање алата.

НАПОМЕНА: Декларисана вредност емисије вибрација се такође може користити за прелиминарну процену изложености.

▲ УПОЗОРЕЊЕ: Вредност емисије вибрација током стварне примене електричног алата може се разликовати од декларисане вредности емисије вибрација, што зависи од начина на који се користи алат.

▲ УПОЗОРЕЊЕ: Уверите се да сте идентификовали безбедносне мере за заштиту руковаоца које су засноване на процени изложености у стварним условима употребе (узимајући у обзир све делове радног циклуса, као што је време рада уређаја, али и време када је алат искључен и када ради у празном ходу).

ЕЗ декларација о усаглашености

Само за европске земље

ЕЗ декларација о усаглашености је укључена у додатак А овог упутства за употребу.

ВАЖНА БЕЗБЕДНОСНА УПУТСТВА

- „Важна безбедносна упутства“ наведена у наставку морају увек да се прате да би се смањило ризик од пожара, електричног удара и телесних повреда.
- Пре коришћења машине, прочитајте и пажљиво пратите ова упутства.
- Ово упутство би требало да се сачува за будућу употребу.

▲ УПОЗОРЕЊЕ

- Пре коришћења, детаљно прочитајте ово упутство за употребу.**
- Користите само пуњач и батерију наведене у овом упутству за употребу.**
 - Било која комбинација осим оне наведене у овом упутству може да изазове повреду или штету услед експлозије.
- Пуните исправно.**
 - Користите овај пуњач само са номиналним напајањем наизменичном струјом. Не користите трансформаторе за појачавање или генераторе за возила и не користите овај пуњач за напајање једносмерном струјом. Неисправно коришћење може да изазове прегревање и пожар.
 - Не пуните батерију на температури нижој од 10°C (50°F) или вишој од 40°C (104°F) јер то може да изазове експлозију или пожар.
- Не правите кратак спој између полова батерије. Избегавајте складиштење батерије у кутији са другим металним предметима као што су ексери, новчићи итд. То може да изазове прегревање, пожар и експлозију због кратког споја.**
- Заштитите се од струјног удара.**
 - Не додирујте утикач мокрым или влажним рукама јер то може да изазове струјни удар.
- Имајте у виду радно окружење.**
 - Не излажите пуњач и батерију киши и не користите их на влажним и мокрым местима јер то може да доведе до прегревања и струјног удара.
 - Радни простор мора да буде добро осветљен. Рад у простору са недовољно осветљења може да доведе до незгоде.
 - Не користите и не пуните батерије у близини запaljивих течности или гасова јер то може да изазове експлозију или пожар.
- Носите заштитне наочаре и одећу**

- Увек носите заштитне наочаре, маску за прашину, неклизajuћу безбедносну обућу, шлем и сву другу прописану или неопходну заштитну одећу док користите овај уређај. Непридржавање овог упутства може да доведе до повреде.
8. **Спречите нежељено покретање.**
 - Уверите се да је прекидач у искљученом положају пре повезивања на напајање и/или акумулатор, подизања или ношења алата. Ношење електричног алата са прстом наслоњеним на прекидач може да изазове случајне незгоде.
 9. **Причврстите део који обрађујете.**
 - Фиксирајте део који обрађујете помоћу клема или причврсне чељусти. Тако су обе руке слободне за исправно држање и коришћење алата, као и управљање њим. Уколико се део који обрађујете не причврсти безбедно, то може да изазове повреде.
 10. **Искључите напајање алата уклањањем батерије и активирањем блокаде окидача прекидача у следећим ситуацијама.**
 - Алат се не користи или се сервисира.
 - Неки део алата се мења, на пример, лист тестере.
 - Постоји оштећење на алату.

Непридржавање овог упутства може да доведе до случајног рада алата и штете или телесне повреде.
 11. **Користите само предвиђени помоћни прибор и додатке.**
 - Користите само помоћни прибор или додатке наведене у овом упутству за употребу и Makita каталогу. Ако користите неки други помоћни прибор или додатке, то може да доведе до незгоде или повреде.
 12. **Не излажите батерију пламену јер може да експлодира или да испусти отровне супстанце.**
 13. **У случају грубог руковања батеријом из ње може да исцури течност; избегавајте додир с њом.**
 - Ако случајно дође до додира, исперите чистом водом.
 - Ако течност дође у додир са очима, исперите чистом водом и затражите хитну медицинску помоћ јер може да дође до губитка вида.
 14. **Ако се време рада знатно скратило, одмах престаните са коришћењем. Постоји ризик од прегревања, које може да доведе до опекотина или чак експлозије.**

ПАЖЊА

1. **Безбедност радне околине**
 - Одржавајте радну околину чистом и добро осветљеном. Неред и мрачни простори могу да доведу до незгоде.
 2. **Деца и посматрачи не смеју да буду у близини док рукујете електричним алатом. Ометања могу да изазову губитак контроле.**
 3. **Исправно складиштите електрични алат којим се не користи.**
4. **Немојте да користите електрични алат на силу.**
 - Користите алат при одговарајућој брзини за коју је алат предвиђен. Пребрзо сечење може да изазове оштећење алата или телесне повреде.
 - Не користите алат на начин који може да изазове блокирање мотора. То може да доведе до дима или пожара.
 5. **Користите електрични алат за одговарајућу примену.**
 - Електрични алат, додатни прибор и листове тестере користите у складу са овим упутством, узимајући у обзир услове рада и врсту посла који треба обавити. Не користите за рад уместо великог алата. Коришћење у применама које се разликују од предвиђених може да изазове телесне повреде.
 6. **Обуците се адекватно.**
 - Немојте да носите широку одећу ни накит. Држите косу, одећу и рукавице далеко од покретних делова. Широка одећа, накит или дуга коса могу да се заглаве у покретним деловима.
 - Носите гумене рукавице и неклизajuћу безбедносну обућу приликом коришћења електричног алата на отвореном. Клизаве рукавице или обућа могу да доведу до телесних повреда.
 7. **Немојте да грубо рукујете каблом пуњача.**
 - Немојте никада помоћу кабла да носите, вучете или искључујете електрични алат.
 - Кабл мора бити удаљен од извора топлоте, уља, оштрих ивица или покретних делова.
 - Уверите се да се кабл налази на месту на ком нико не може да нагази на њега, да се саплете о њега или да га на неки други начин оштети. Оштећени или запетљани каблови повећавају ризик од струјног удара или пожара.
 8. **Не користите алат за места ван досега.**
 - Увек одржавајте адекватан ослонац и равнотежу. То омогућава бољу контролу над електричним алатом у неочекиваним ситуацијама.
 9. **Одржавајте електричне алате.**
 - Одржавајте алате за сечење оштрим и чистим. Правилно одржавани електрични алати са оштрим ивицама за сечење се лакше користе и мања је вероватноћа да ће се блокирати. Оштећени листови тестере могу да изазову телесне повреде.

- Руке морају да буду суве, чисте и без трагова уља и масти. Клизаве ручке могу да доведу до телесних повреда.
 - Редовно проверавајте кабл за напајање пуњача. Оштећени кабл повећава ризик од струјног удара или кратког споја који може да изазове пожар.
- 10. Уклоните све кључеве за подешавање пре укључивања електричног алата.**
- Ако се кључ за подешавање остави на ротирајућем делу електричног алата, то може да изазове телесне повреде.
- 11. Приликом пуњења на отвореном, користите кабл са омотачем или продужни кабл са омотачем.**
- Користите само помоћни прибор или додатке наведене у овом упутству за употребу и Makita каталогу. Ако користите неки други помоћни прибор или додатке, то може да доведе до незгоде или повреде.
- 12. Обратите пажњу, гледајте шта радите и здраворазумски користите електрични алат.**
- Не користите електрични алат када сте уморни или под утицајем дрога, алкохола и лекова. Тренутак непажње приликом коришћења електричног алата може да изазове тешке телесне повреде.
- 13. Проверите да ли постоје оштећења делова пре коришћења.**
- Проверите да ли постоје пукотине или оштећења на безбедносним поклопцима и другим деловима који могу да утичу на рад алата. Ако је неки део оштећен, замените га или поправите пре коришћења.
 - Проверите да ли су покретни делови добро поравнати и да ли се крећу слободно, да ли су неки делови поломлени или је присутно било које друго оштећење које може да утиче на рад електричног алата. Ако је електрични алат оштећен, поправите га пре употребе. Бројне несреће на раду су узроковане лошим одржавањем електричних алата.
 - Не користите оштећени продужни кабл. Ако је оштећен, замените га пре употребе. Оштећени продужни кабл повећава ризик од струјног удара или кратког споја који може да изазове пожар.
 - Не користите пуњач ако су кабл или утикач за напајање оштећени, ако се пуњач испусти или оштели на било који начин. Оштећени пуњач повећава ризик од струјног удара или кратког споја који може да изазове пожар.
 - Немојте да користите електрични алат ако не може да се укључи и искључи помоћу прекидача. Сваки електрични алат који не може да се контролише помоћу прекидача је опасан и мора се поправити.
 - Пратите упутства за подмазивање и промену помоћног прибора.
 - Искључите батерију из електричног алата пре евентуалног подешавања или промене помоћног прибора. Овакве превентивне безбедносне мере смањују ризик од случајног укључивања електричног алата.
- 14. Електрични алат смеју да сервисирају квалификовани сервисери користећи само идентичне заменске делове. На тај начин се осигурава безбедност електричног алата.**
- Не расклапајте и не модификујте батерију и пуњач.
 - Овај електрични алат је дизајниран у складу са безбедносним прописима. Не модификујте електрични алат.
 - Ако приметите да се електрични алат прегрева или да испољава неке друге необичне симптоме, однесите га на сервисирање.
 - Не дозволите неквалификованим особама да поправљају алат јер то може да угрози безбедност алата и доведе до незгоде и телесне повреде.
- 15. Немојте да користите електричне алате у експлозивним окружењима, на пример, у близини запаљивих течности, гасова и прашине.** Електрични алати производе варнице које могу да запале прашину или испарења.
- Заштита од струје**
- 1. Утикачи електричног алата морају бити укључени у одговарајуће утичнице. Немојте да преправљате утикач. Немојте да користите адаптерске утикаче са уземљеним електричним алатима.** Ризик од струјног удара је мањи ако се утикач не преправља и ако се користе одговарајуће утичнице.
 - 2. Избегавајте контакт тела са уземљеним површинама, као што су цеви, радијатори, шпорети и фрижидери.** Ако је ваше тело уземљено, повећава се ризик од струјног удара.
 - 3. Немојте излагати електричне алате киши или влажним условима.** Продирање воде у електрични алат повећава ризик од струјног удара.
 - 4. Немојте да примењујете силу на кабл. Немојте никада помоћу кабла да носите, вучете и искључујете електрични алат.** Кабл мора бити удаљен од извора топлоте, уља, оштрих ивица или покретних делова. Оштећени или запетљани каблови повећавају ризик од струјног удара.
 - 5. У случају рада с електричним алатом на отвореном, користите продужни кабл погодан за спољашњу употребу.** Коришћењем одговарајућег продужног кабла за спољашњу употребу смањујете ризик од струјног удара.
 - 6. Ако сте приморани да радите с електричним алатом на влажним местима, користите извор напајања заштићен уређајем диференцијалне струје (ФИД склопка).** Коришћењем уређаја диференцијалне струје смањујете ризик од струјног удара.

- Користите личну заштитну опрему. Увек носите заштиту за очи.** Коришћењем заштитне опреме, попут маске против прашине, неклизајуће безбедносне обуће, шлема или заштите за слух у одговарајућим околностима, смањите ризик од телесних повреда.
- Ако су доступни прикључни уређаји за одвод и прикупљање прашине, уверите се да су они прикључени и да се правилно користе.** Уређаји за прикупљање прашине могу да умање ризик од несреће проузроковане прашином.

Коришћење и одржавање електричног алата

- Немојте да користите електрични алат на силу. За сваку примену користите одговарајући електрични алат.** Одговарајући електрични алат ће боље и безбедније обавити посао ако се користи на брзини за коју је пројектован.
- Немојте да користите електрични алат ако прекидач не може да се укључи и искључи.** Сваки електрични алат који не може да се контролише помоћу прекидача је опасан и мора се поправити.
- Искључите утикач из извора напајања или уклоните батерију из електричног алата пре подешавања, замене додатног прибора или одлагања електричног алата.** Овакве превентивне безбедносне мере смањују ризик од случајног укључивања електричног алата.
- Електрични алат, додатни прибор, бургије итд. користите у складу са овим упутством, узимајући у обзир услове рада и врсту посла који треба обавити.** Коришћење електричног алата у неодговарајуће сврхе може бити опасно.

Коришћење и одржавање алата са батеријом

- Пуните батерију искључиво помоћу пуњача који је навео произвођач.** Ако се пуњач који је намењен за одређену врсту батерије користи са другом батеријом, може да дође до опасности од пожара.
- Електричне алате користите само са батеријама које су предвиђене за њих.** Коришћење других врста батерија може да изазове ризик од повреде и пожара.
- Када се батерија не користи, држите је даље од других металних предмета, попут спајалица, новчића, кључева, ексера, завртања и других малих металних предмета који могу да преспоје два прикључка.** Кратак спој између прикључака батерије може да доведе до опекотина или пожара.
- У случају злоупотребе батерије из ње може исцурити течност. У том случају, пазите да не дођете у додир с њом. Ако случајно дођете у додир с батеријом, исперите место додира водом. Ако течност доспе у очи, потражите и помоћ лекара.** Течност која исцури из батерије може да изазове иритацију или опекотине.

- Држите алат чврсто док се користи.**
 - Ако се алат не држи чврсто, може да дође до повреде.
- Држите руке и лице даље од покретних делова.**
 - Они могу да изазову повреду.
- Одмах отпустите прекидач да бисте зауставили рад уколико је алат неисправан или испушта неочекиване звукове током коришћења.**
 - Алат мора да се провери и поправи у оквиру овлашћеног сервисног центра.
 - Непридржавање овог упутства може да доведе до оштећења или повреде.
- Ако испустите или ударите алат, пажљиво се уверите да тело није оштећено, напукло или деформисано.**
 - Таква оштећења могу да изазову повреду.
- Немојте да изазивате кратак спој батерије. Кратак спој батерије може да доведе до великог протока струје, прегревања, могућих опекотина, па чак и прегоривања.**
 - Немојте да додирujete прикључке проводним материјалима.
 - Избегавајте складиштење батерије у кутији са другим металним предметима као што су ексери, новчићи итд.
 - Немојте да излажете батерију води или киши.
 - Не сеците кабл.
- Не употребљавајте алат и не пуните батерију у експлозивном окружењу, нпр. ако су присутни лак, фарба, бензин, разређивач, гориво, гасови или лепкови. То може да изазове експлозију или пожар.**
- Не пуните батерију на папиру, картону, крпама, јастуцима, отирачима, теписима, винулу или ако има прашине. То може да изазове пожар.**
- Не излажете пуњач води или металним предметима који могу да изазову кратак спој прикључака за пуњење.**
- Не користите пуњач у било коју другу сврху осим за пуњење батерије.**
- Уверите се да наоштрени листови кружне тестере нису напукли или окрњени пре коришћења алата.**
- Не користите воду или уље за сечење приликом сечења.**
- Користите само оригиналне Makita кружне тестере.**
- Не остављајте алат на поду са укљученим прекидачем. Алат ће радити непрестано и може да изазове телесне повреде.**
- Не управљајте алатом у близини запалјивих и ломљивих предмета или особа које нису неопходне за рад. Током сечења може доћи до изbacивања загрејаних остатака и варница из алата који могу да изазову оштећења у околини, пожар или телесне повреде.**
- Не сеците бетон. Алат ће се оштетити, а може и да дође до телесних повреда.**

16. Проверите да ли на тлу има некога када радите на издигнутом месту. Ако испустите материјал или алате, то може да изазове незгоду.
17. Ако током пуњења дође до неочекиваног стварања топлоте, одмах зауставите пуњење тако што ћете искључити батерију. Ако наставите са пуњењем, може да дође до појаве дима, пожара или експлозије.
18. Не дозвољавајте да било шта покрије или запуши вентиле мотора. То може да изазове прегревање мотора.
19. Ако се са пуњачем користи продужни кабл, препоручује се коришћење кабла што краће дужине са попречним пресеком наведеним у наставку. За пуњење на отвореном користите кабл намењен за употребу на отвореном.

Однос између дебљине и максималне дужине кабла

Величина кабла (Номинална област попречног пресека проводника)	Максимална дужина кабла
0,75 мм ²	20 м
1,25 мм ²	30 м

УПОЗОРЕЊЕ ЗА КОРИШЋЕЊЕ КРУЖНЕ ТЕСТЕРЕ

Безбедност радне околине

1. Уверите се да је врећа за прашину причвршћена исправно. Ако се листови кружне тестере оштете, а врећа за прашину није причвршћена, делићи листова могу да одлете и изазову тешке телесне повреде.
2. Посматрачи треба да буду удаљени од места рада. Чак и када је врећа за прашину монтирана, оштећени листови тестере или загрејани остаци могу да излете из вреће и изазову тешке телесне повреде.
3. Приликом сечења листовима кружне тестере може да дође до варничења. Не користите овај алат на местима на којима постоји ризик од пожара или експлозије.
4. Сечење листовима кружне тестере је бучно. Имајте у виду радно окружење.

Облачење и заштитна опрема

5. Носите заштитну опрему: заштитне наочаре, заштитну обућу, маску за прашину и шлем. Чак и када је врећа за прашину монтирана, оштећени листови тестере или загрејани остаци могу да излете из заклона и изазову телесне повреде.
6. Обуците се адекватно. Немојте да носите кравату, широку одећу ни плетене рукавице. Коса мора да буде покривена адекватним покривачем или капом да не би дошла у додир са окретним листом тестере.

Пре коришћења

7. Уверите се да листови кружне тестере нису деформисани, окрњени, напукли или

истрошени. Не користите кружну тестеру ако је оштећена или истрошена. Сечење у таквим условима може да изазове додатно оштећење листова тестере и тешке телесне повреде.

8. Не користите кружну тестеру у сврхе које нису наведене у техничким подацима за тај алат. Коришћење кружне тестере у друге сврхе може да изазове претерано трошење, одвајање листова тестере, лош учинак сечења и неочекивано стварање топлоте, што може да доведе до оштећења листова тестере и тешких телесних повреда.

Замена кружне тестере

9. Када мењате кружну тестеру, уверите се да је батерија уклоњена из алата да бисте спречили случајно покретање и телесне повреде.
10. Уверите се да нико није присутан у околини пре рада и да се током рада не стварају неочекивани звукови или вибрације. Ако тестера ради уз неочекиване звукове или вибрације, то може да доведе до оштећења њених листова и изазове тешке телесне повреде.

Током рада

11. Кружну тестеру користите само за сечење. Не излажите листове оштећењу или напору. Тако листови могу да се сломе, што може да доведе до тешких телесних повреда.
12. Држите материјал чврсто, у причврским чељустима или сличном алату, тако да не може да се помера током сечења. Ако се материјал помера, рад постаје нестабилан и неконтролисан, што може да доведе до оштећења листова и могућих тешких телесних повреда.
13. Почните са сечењем тек након што кружна тестера достигне максималну брзину. Ако се кружна тестера постави уз материјал пре него што се мотор покрене, листови тестере могу да се преоптерете и оштете, што може да доведе до могућих тешких телесних повреда.
14. Не сечите цик-цак, заобљено ни дијагонално и не користите бок листа тестере као полугу или у било коју другу сврху.
15. Ако током сечења дође до неочекиваног звука или вибрација или ако се делови за сечење изузетно истроше, зауставите рад. Ако се настави са радом у таквим условима, листови кружне тестере се оштећују, па је могуће да мали делови одлете и изазову тешке телесне повреде.
16. Када кружна тестера непрестано ради, њени листови се загревају и смањује се учинак сечења.

Одржавање

17. Ако се на кружној тестери појаве деформација, пукотина или оштећење, зауставите рад. Наставак рада у таквим условима додатно оштећује кружну тестеру, што може да је поломи. Сломљени делови могу да изазову тешке телесне повреде ако одлете.
18. Задржавајте и користите само кружне тестере које су у добром стању и чији листови су оштри и чисти.

▲УПОЗОРЕЊЕ: Увек носите заштитну опрему: заштитне наочаре, заштитну обућу, маску за прашину и шлем.

▲УПОЗОРЕЊЕ: Користите само оригиналне Makita кружне тестере. Коришћење делова других произвођача може да оштети алат и да доведе до озбиљних незгода или повреда.

Важна безбедносна упутства која се односе на уложак батерије

1. Пре употребе уложка батерије, прочитајте сва упутства и безбедносне ознаке на (1) пуњачу батерије, (2) батерији и (3) производу који користи батерију.
2. Немојте да расклапате уложак батерије.
3. Ако се време рада знатно скратило, одмах престаните са коришћењем. То може да доведе до ризика од прегревања, могућих опекотина, па чак и експлозије.
4. Ако електролит доспе у очи, исперите их чистом водом и одмах затражите помоћ лекара. То може да доведе до губитка вида.
5. Немојте да изазивате кратак спој уложка батерије:
 - (1) Немојте додиривати прикључке било којим проводним материјалом.
 - (2) Избегавајте складиштење уложка батерије у кутији са другим металним предметима као што ексери, новчићи итд.
 - (3) Немојте да излажете уложак батерије води или киши.Кратак спој батерије може да доведе до великог протока струје, прегревања, могућих опекотина, па чак и прегревања.
6. Немојте да складиштите алат и уложак батерије на местима где температура може да достигне или премаши 50°C (122°F).
7. Немојте да палите уложак батерије чак ни када је озбиљно оштећен или потпуно похабан. Уложак батерије може да експлодира у ватри.
8. Пазите да не испустите и не ударите батерију.
9. Немојте да користите оштећену батерију.
10. Садржане литијум-јонске батерије подлежу Закону о превозу опасних материја.

Приликом комерцијалног превоза, нпр. од стране трећих лица и превозника, мора се обратити посебна пажња на специјалне захтеве паковања и обележавања.

Приликом припреме материјала за превоз, потребно је саветовати се са стручњаком за опасне материје.

Такође обратите пажњу на евентуалне даље националне прописе.

Омотајте траком или прекријте отворене контакте и запакујте батерију тако да се не може померати унутар паковања.
11. Придржавајте се локалних прописа у вези са одлагањем батерије.

САЧУВАЈТЕ ОВО УПУТСТВО.

▲ПАЖЊА: Користите само оригиналне Makita батерије. Коришћење Makita батерија које нису оригиналне или батерија које су измењене може да доведе до пуцања батерије, које може да изазове пожар, телесне повреде или штету. То ће такође поништити гаранцију компаније Makita за Makita алат и пуњач.

Савети за максимално трајање батерије

1. Напуните уложак батерије пре него што се потпуно испразни. Сваки пут прекините рад са алатом и напуните уложак батерије када приметите да је снага алата слабија.
2. Никада немојте да поново пуните потпуно напуњени уложак батерије. Препуњавање скраћује радни век батерије.
3. Пуните уложак батерије на собној температури између 10°C и 40°C (између 50°F и 104°F). Сачекајте да се врући уложак батерије охлади пре пуњења.
4. Напуните уложак батерије ако га нећете користити дуже време (више од шест месеци).

НАЗИВИ ДЕЛОВА

- **Слика1:** 1. Батерија 2. Мотор 3. Држач вреће за прашину 4. Излаз 5. Вођица 6. Кружна тестера 7. Ручка 8. Дугме за блокирање 9. Прекидач

Постављање и уклањање уложка батерије

▲ПАЖЊА: Пре подешавања или провере функција алата увек проверите да ли је алат искључен и да ли је уложак батерије уклоњен.

▲ПАЖЊА: Увек искључите алат пре постављања или уклањања уложка батерије.

▲ПАЖЊА: Држите чврсто алат и уложак батерије када постављате или уклањате уложак батерије. Ако алат и уложак батерије не будете држали чврсто, могу вам исклизнути из руку, оштетити се при паду и повредити вас.

- **Слика2:** 1. Дугме 2. Црвени индикатор 3. Уложак батерије

Да бисте уклонили уложак батерије, клизањем га извучите из алата док клизањем померате дугме на предњој страни уложка.

Да бисте поставили уложак батерије, поравнајте језичак на њему са жлебом на кућишту и гурните га на место. Гурните га до краја тако да легне на своје место и чује се тихо шкљоцање. Ако можете да уочите црвени индикатор на горњој страни дугмета, то значи да уложак батерије није потпуно закључан.

▲ПАЖЊА: Увек до краја гурните уложак батерије тако да се црвени индикатор не види. У супротном, он случајно може испасти из алата и повредити вас или неку особу у вашој близини.

▲ПАЖЊА: Немојте на силу да постављате уложак батерије. Ако уложак не можете лако да гурнете, то значи да га не постављате исправно.

Заштитни систем батерије (литијумска батерија са ознаком звезде)

► **Слика3:** 1. Ознака звезде

Литијумске батерије са ознаком звезде су опремљене заштитним системом. Овај систем аутоматски прекида напајање алата да би се продужио радни век батерије. Алат се аутоматски зауставља током рада ако су алат и/или батерија изложени неком од следећих услова:

Преоптерећење:

Алат се користи на начин који условљава повлачење изузетно јаке струје. У овој ситуацији, отпустите окидач прекидача на алату и зауставите примену која је условила преоптерећење алата. Затим опет повуците окидач прекидача да бисте поново покренули алат. Ако се алат не покрене, батерија је прегрејана. У овој ситуацији оставите батерију да се охлади пре поновног повлачења окидача прекидача.

Низак напон батерије:

Преостали капацитет батерије је превише низак и алат не ради. У овој ситуацији уклоните и напуните батерију.

РАДНА ПРОЦЕДУРА

▲УПОЗОРЕЊЕ: Пре уметања батерије у алат, уверите се да је прекидач у положају „О“ и да је прекидач искључен.

▲ПАЖЊА: Притисните дугме за блокирање и уверите се да се дугме подиже када се отпусти. Ако се дугме за блокирање не подиже када се отпусти, кружна тестера неће моћи да се ротира када се алат користи, што може да доведе до оштећења делова и прегоревања мотора.

▲ПАЖЊА: Померите прекидач у положај „I“ и уверите се да се ту задржава и не помера. Затим притисните задњи део прекидача да бисте се уверили да се прекидач аутоматски пребације на положај „O“.

▲ПАЖЊА: Уверите се да су завртњи који држе поклопце кружне тестере и сви остали завртњи чврсто затегнути.

► **Слика4:** 1. Положај ручке (паралелно/лева страна) 2. Дугме за блокирање 3. Положај ручке (паралелно/десна страна) 4. Прекидач 5. Положај ручке (вертикално/горња страна)

Рад

► **Слика5:** 1. Вођица 2. Конструкциони челик

► **Слика6:** 1. Конструкциони челик 2. Вођица

1. Ушрафите ручку у отвор са навојем у вертикалном или паралелном положају за лакши рад.

2. Уверите се да је прекидач у положају „O“.

▲ПАЖЊА: Услед безбедносне функције овог алата, мотор не може да прими напајање када се батерија постави док је прекидач у положају „I“. Као додатну меру безбедности, имајте у виду да би требало да се батерија постави док је прекидач у положају „O“.

3. Поставите батерију у алат.

4. Померите прекидач у положај „I“. Мотор је укључен. Затим гурните предњи крај прекидача надоле да бисте га закључали у положају за престани рад.

▲УПОЗОРЕЊЕ: Не додирујте ротирајуће делове јер могу да изазову тешке повреде.

5. Поставите вођицу на отвору уз конструкциони челик.

Затим полако гурајте алат унапред да бисте започели сечење челика.

▲ПАЖЊА: Приликом сечења, на почетку и при крају, успорите кретање алата унапред (сечење). Брзо сечење у тим тренуцима оштећује листове кружне тестере и може да изазове повреде остацима који одлете.

▲ПАЖЊА: Држите алат чврсто тако да се не тресе током сечења. Ако сечете алатом који се тресе, то скраћује радни век кружне тестере и оштећује листове.

▲ПАЖЊА: Поставите алат тако да буде под углом од 90 степени у односу на челик који се сече. Ако алат није под углом од 90 степени у односу на челик, може да се тресе и преоптерети.

▲ПАЖЊА: Не започињите сечење одмах након укључивања мотора. Сачекајте да кружна тестера достигне максималну брзину пре започињања сечења.

▲ПАЖЊА: Не уклањајте батерију док је мотор укључен. То може да изазове оштећење електронике мотора.

6. Када завршите сечење, притисните задњи део прекидача. Тиме се прекидач помера у положај „O“ и мотор се искључује.

▲ПАЖЊА: Овај алат је предвиђен за сечење конструкционог челика. Обратите се произвођачу или локалном продавцу ако желите да сечете друге материјале. Сечење других материја ће оштетити листове кружне тестере.

Обратите пажњу приликом сечења

1. Уверите се да је лист кружне тестере удаљен од материјала који се сече пре него што га укључите.
2. Успорите кретање унапред (сечење) када се приближавате крају реза. То је посебно важно када је део који се сече краћи од 50 mm. Одсечени делови могу да погоде лист кружне тестере и да их оштете или изазову тешке повреде.
3. Када листови кружне тестере постану тупи или окрњени, замените их. Наставак коришћења у овом стању може да преоптерети алат.
4. Ако се материјал помера или тресе током сечења, зауставите рад и адекватно учврстите материјал.
5. Не држите руком материјал који се сече. То може да доведе до телесних повреда.
6. Не сечите конструкциони челик који по величини или тврдоћи премашује капацитет сечења алата.

Замените кружну тестеру ако дође до неке од следећих ситуација

1. Лампица упозорења (црвена) светли често иако је батерија у потпуности напуњена.
2. Листови кружне тестере су окрњени или истрошени.
3. Брзина сечења је веома ниска.
4. Површина дела који се сече мења боју због топлоте.

НАПОМЕНА: Листови кружне тестере не могу поново да се наоштре.

Постављање вреће за прашину

► **Слика7:** 1. Врећа за прашину

1. Поставите отворени крај вреће за прашину изнад држача вреће за прашину и фиксирајте је помоћу врпци за притезање.
2. Повуците врећу мало јаче да бисте се уверили да је исправно причвршћена.

▲ПАЖЊА: Врећа за прашину је направљена од незапаљивог материјала, али веома загрејани остаци, као што су они који се производе током сечења истрошеним листовима кружне тестере, могу да истопе тај материјал. Имајте у виду ову могућност приликом коришћења вреће за прашину.

Функција индикатора батерије

► **Слика8:** 1. Индикатор батерије

Када укључите алат, индикатор батерије приказује преостали капацитет батерије. (погледајте табелу 1)

Табела 1

Статус индикатора батерије ■: светли □: искључено □: трепће	Преостали капацитет батерије
	50%–100%
	20%–50%
	0%–20%
	Напуните батерију

Функција аутоматске промене брзине

► **Слика9:** 1. Индикатор режима

Овај алат има „режим велике брзине“ и „режим великог обртног момента“. Аутоматски бира режим рада у складу са радним оптерећењем. Када се индикатор режима укључи током рада, алат је у режиму великог обртног момента. (погледајте табелу 2)

Табела 2

Статус индикатора режима	Режим рада
	Режим велике брзине
	Режим великог обртног момента

Функција заштите алата/батерије

Алат се аутоматски зауставља током рада ако су алат или батерија изложени неком од следећих услова:

- Алат је преоптерећен
- Алат се прегрева

Ако алат непрестано ради у овим условима, заштитни систем блокира алат.

Заштита од преоптерећења

Ако се алат преоптерети током сечења, аутоматски се зауставља. У овој ситуацији, искључите алат и уклоните узрок преоптерећења, а затим поново укључите алат.

Заштитно блокирање

Када систем заштите функционише непрестано, алат се блокира и индикатор батерије приказује стање као у табели 3.

Табела 3

Индикатор батерије	<input checked="" type="checkbox"/> : светли <input type="checkbox"/> : искључено <input type="checkbox"/> : трепће
	Заштитно блокирање је активирано

Заштита алата од прегревања

Када се алат прегреје, аутоматски се зауставља и индикатор батерије приказује стање као у табели 4. У овој ситуацији, оставите алат да се охлади пре него што га поново укључите.

Табела 4

Индикатор батерије	<input checked="" type="checkbox"/> : светли <input type="checkbox"/> : искључено <input type="checkbox"/> : трепће
	Алат се прегрејао

ПОСТУПАК ЗАМЕНЕ КРУЖНЕ ТЕСТЕРЕ

▲УПОЗОРЕЊЕ: Искључите алат и уклоните батерију пре замене листа да бисте спречили случајно покретање рада које може да доведе до тешких телесних повреда.

- **Слика10:** 1. Поклопац кружне тестере
2. Завртањ 3. Подлошка 4. Вођица кружне тестере 5. Кружна тестера 6. Излазни преносник (конвексни део) 7. Завртањ за причвршћивање поклопца кружне тестере

Уклањање кружне тестере

Уклањање кружне тестере

- **Слика11:** 1. Притисните (дугме за блокирање)

1. Уклоните завртње за причвршћивање поклопца кружне тестере (4 комада) помоћу шестоугаоног кључа.
2. Уклоните поклопац кружне тестере.
3. Поставите шестоугаони кључ на завртањ који причвршћује вођицу кружне тестере.
4. Притисните дугме за блокирање користећи шестоугаони кључ као ручку, заротирајте лист кружне тестере док дугме за блокирање не спречи даље окретање.

▲ПАЖЊА: Уверите се да је дугме за блокирање притиснуто до краја. Ако није, шестоугаони кључ може да се окрене и да изазове телесне повреде.

5. Док је кружна тестера блокирана, окрените шестоугаони кључ улево да бисте отпустили и уклонили завртањ и подлошку.

6. Уклоните вођицу кружне тестере и кружну тестеру.

Замена кружне тестере

▲ПАЖЊА: Користите само оригиналне Makita кружне тестере. Ако поново користите кружну тестеру, уверите се да није истрошена, окрњена или оштећена.

▲ПАЖЊА: Очистите и уклоните све остатке и прљавштину са кружне тестере и делова. Остаци и прљавштину могу да наруше равнотежу кружне тестере, због чега она може да подрхтава током сечења.

Постављање кружне тестере

- **Слика12:** 1. Притисните (дугме за блокирање)

1. Поставите кружну тестеру изнад излазног преносника и уверите се да је жлеб на ивици исправно поравнат са кључем.
2. Поставите вођицу кружне тестере.
3. Поставите завртањ и подлошку.
4. Притисните дугме за блокирање до краја да бисте спречили окретање кружне тестере и затегните завртањ помоћу шестоугаоног кључа.

▲ПАЖЊА: Уверите се да је дугме за блокирање притиснуто до краја. Ако није, шестоугаони кључ може да се окрене и да изазове телесне повреде.

5. Поставите поклопац кружне тестере.
6. Затегните завртње за причвршћивање поклопца кружне тестере (4 комада) помоћу шестоугаоног кључа.

ОДРЖАВАЊЕ

▲ПАЖЊА: Увек се уверите да је алат искључен и да је батерија уклоњена пре него што почнете да испитујете или одржавате алат.

ОБАВЕШТЕЊЕ: Никад немојте да користите нафту, бензин, разређивач, алкохол и слична средства. Може доћи до губитка боје, деформације или оштећења.

- **Слика13:** 1. Поклопац за прашину

Уклоните поклопац за прашину са вентила за ваздух и очистите га да би ваздух исправно циркулисао.

▲ПАЖЊА: Очистите поклопац за прашину када се запуши. Ако наставите рад са запушеним поклопцем за прашину, алат може да се оштети.

Makita Europe N.V. Jan-Baptist Vinkstraat 2,
3070 Kortenberg, Belgium

Makita Corporation 3-11-8, Sumiyoshi-cho,
Anjo, Aichi 446-8502 Japan

www.makita.com

DSC250-EE15-1610
EN, RO, UK, DE, PL,
HU, SK, CS, RU, SL,
SQ, BG, HR, MK, SR
20161122